

Invacare® TDX® SP2 -sarja



fi Sähköpyörätuoli
Käyttöohje



Tämä opas on annettava loppukäyttäjälle.
Tämä opas TÄYTYY lukea ENNEN tuotteen käyttämistä, ja se on säastettävä
tulevaa käyttöä varten.



Yes, you can.®

© 2020 Invacare Corporation

Kaikki oikeudet pidätetään. Koko materiaalin tai sen osan uudelleenjulkaisu, jäljentäminen tai muuttaminen on kiellettyä ilman Invacaren etukäteen antamaa kirjallista lupaa. Tavaramerkit osoitetaan symboleilla ™ ja ®. Kaikki tavaramerkit ovat Invacare Corporationin tai sen tytäryhtiöiden omistamia tai lisensoimia, ellei toisin ole ilmoitettu.

Making Life's Experiences Possible on rekisteröity tavaramerkki Yhdysvalloissa.

Sisällysluettelo

1 Yleistä	6		
1.1 Johdanto	6		
1.2 Tässä käyttöoppaassa käytetyt symbolit	6		
1.3 Yhteensopivuus	6		
1.3.1 Tuotekohtaiset standardit	7		
1.4 Käytettävyys	7		
1.5 Takuutiedot	7		
1.6 Käyttöikä	8		
1.7 Rajoitettu vastuu	8		
2 Turvallisuus	9		
2.1 Yleiset turvallisuusohjeet	9		
2.2 Sähköjärjestelmän turvallisuustiedot	12		
2.3 Turvallisuusohjeet sähkömagneettisesta säteilystä	14		
2.4 Ajamista ja vapaalla ajamista koskevat turvallisuustiedot	15		
2.5 Kunnossapitoa ja huoltoa koskevat turvallisuustiedot	17		
2.6 Liikkumisvälineen muutoksia koskevia turvallisuustietoja	18		
2.7 Nostolaitteella varustettujen pyörätuolin turvallisuustiedot	20		
3 Tuotteen yleiskuvas	22		
3.1 Käyttötarkoitus	22		
3.2 Käyttöaiheet	22		
3.3 Tyyppiluokitus	22		
3.4 Tuotteen kilvet	22		
3.5 Pyörätuolin tärkeimmät osat	25		
3.6 Käyttäjän komennot	25		
3.7 Nostolaite	25		
4 Lisätarvikkeet	27		
4.1 Asentovyöt	27		
4.1.1 Asentovöiden tyytit	27		
4.1.2 Asentovyön asianmukainen säätäminen	28		
4.2 Kepinpidikkeen käyttäminen	28		
4.3 KCLICKfix-sovittimen käyttäminen	28		
5 Käyttönotto	30		
5.1 Yleistä tietoa asennuksesta	30		
5.2 Muuntotaulukko brittiläisen järjestelmän mittayksiköistä metrijärjestelmän mittayksiköihin	31		
5.3 Istuinjärjestelmät (Modulite / Ultra Low Maxx)	33		
5.3.1 Yleistä tietoa asennuksesta	33		
5.3.2 Istuimen kulman säätäminen – manuaalisesti asetettava kallistus	33		
5.4 Käsinojat	34		
5.4.1 Käsinojan asennon muuttaminen	34		
5.4.2 Käsinojen korkeuden asettaminen	34		
5.4.3 Käsinojen leveyden säätäminen	34		
5.5 Istuinsyvyyden säätäminen	35		
5.6 Selkänojan säätäminen	36		
5.6.1 Selkänojan kulman säätäminen (Max-istuin)	36		
5.6.2 Kireydeltään säädettävän selkänojan pehmusteen säätäminen	37		
5.6.3 Selkänojan taipeen säätäminen	37		
5.7 Kauko-ohjaimen kautta tehtävät säätömahdollisuudet	39		
5.7.1 Kauko-ohjaimen säätäminen käyttäjän käsivarren pituuden mukaan	40		
5.7.2 Kauko-ohjaimen korkeuden säätäminen	40		
5.7.3 Kauko-ohjaimen korkeuden säätäminen (vain käännettävät kauko-ohjaintelineet)	41		
5.7.4 Kauko-ohjaimen säätäminen	41		
5.7.5 Kauko-ohjaimen asennon säätäminen	41		
5.7.6 Kauko-ohjaimen kääntäminen sivulle	42		
5.8 Keskisivuttaispidikkeen säätömahdollisuudet	42		
5.8.1 Keskisivuttaispidikkeen syvyyden säätäminen	43		
5.8.2 Keskisivuttaispidikkeen korkeuden säätäminen	43		
5.8.3 Ohjaussauvan/näytön asettaminen keskisivuttaispidikkeeseen	43		
5.9 Rea-päätuen säätäminen	45		

5.9.1	Rea-pää- tai niskatuen asennon säätäminen	45	5.14.8	Kulmasäädettävän jalkalevyn säätö	60
5.9.2	Rea-pää- tai niskatuen korkeuden säätäminen	46	5.14.9	Kulma- ja korkeussäädettävän jalkalevyn säätö	60
5.9.3	Poskitukien säätäminen	46	5.15	ADM jalkatui	60
5.10	Tarjottimen säätäminen/irrottaminen	46	5.15.1	Jalkatuen/jalkatuen pohjetuen kääntö ulospäin ja/tai poisto	60
5.10.1	Tarjottimen säätäminen sivusuunnassa	47	5.15.2	Kulman säätö	61
5.10.2	Tarjottimen syvyyden säätäminen / tarjottimen irrottaminen	47	5.15.3	Jalkatukien pituussäätö	62
5.10.3	Tarjottimen kääntäminen sivulle	47	5.15.4	Pohjelevyn korkeussäätö	62
5.11	Keskelle asennettavat jalkatuet – manuaalisesti säädettävät	47	5.15.5	Pohjelevyn korkeussäätö	62
5.11.1	Jalkatuen irrottaminen	47	5.15.6	Pohjelevyn lukituksen avaus pyörätuolista nousua varten ja kääntö taakse	63
5.11.2	Jalkatuen kulman säätö	48	5.15.7	Kulmasäädettävän jalkalevyn säätö	63
5.11.3	Jalkatuen pituuden säätö	48	5.15.8	Kulma- ja korkeussäädettävän jalkalevyn säätö	64
5.11.4	Jalkalevyn kulman asettaminen	48	5.16	Sähköiset nostettavat jalkatuet (ADE-jalkatuet)	64
5.11.5	Pohjetuen kulman ja korkeuden säätö	49	5.16.1	Jalkatukien pohjetuen kääntö ulospäin ja/tai poistaminen	64
5.12	LNJ-jalkatuki	49	5.16.2	Kulman säätö	64
5.12.1	Jalkatuen pituuden säätäminen	49	5.16.3	Jalkatukien pituussäätö	65
5.12.2	Jalkalevyn kulman asettaminen	50	5.16.4	Pohjelevyn korkeussäätö	65
5.12.3	Jalkalevyn kulman asettaminen	50	5.16.5	Pohjelevyn korkeussäätö	65
5.12.4	Pohjetyynyn korkeuden ja leveyden säätäminen	51	5.16.6	Pohjelevyn lukituksen avaus pyörätuolista nousua varten ja kääntö taakse	66
5.13	Vari-F jalkatuki	51	5.16.7	Kulmasäädettävän jalkalevyn säätö	66
5.13.1	Jalkatuen/jalkatuen pohjetuen kääntö ulospäin ja/tai poisto	51	5.16.8	Kulma- ja korkeussäädettävän jalkalevyn säätö	67
5.13.2	Kulman säätö	52	5.17	Jalkatuet Max-istuimelle	67
5.13.3	Jalkatuen vasteen säätö	52	5.17.1	Pohjetyynyn korkeuden säätäminen	67
5.13.4	Jalkatukien pituussäätö	54	5.17.2	Pohjetyynyn leveyden säätäminen	68
5.14	Vari-A jalkatuki	54	5.17.3	Jalkatukien pituussäätö	68
5.14.1	Jalkatuen/jalkatuen pohjetuen kääntö ulospäin ja/tai poisto	54	5.18	Sivulle asennettujen jalkatukien leveyssäätö	68
5.14.2	Kulman säätö	55	6 Käyttö	70	
5.14.3	Pohjetuen vasteen säätö	56	6.1	Ajaminen	70
5.14.4	Jalkatukien pituussäätö	58	6.2	Ennen ensimmäistä ajokertaa	70
5.14.5	Pohjelevyn korkeussäätö	58	6.3	Paikoitus ja seisonta	70
5.14.6	Pohjelevyn korkeussäätö	59	6.4	Siirtyminen liikkumisvälineeseen ja siitä pois	70
5.14.7	Pohjelevyn lukituksen avaus pyörätuolista nousua varten ja kääntö taakse	59	6.4.1	Vakiokäsinojan poistaminen sivukuljetusta varten	71
			6.4.2	Tietoa pyörätuoliin ja siitä pois siirtymisestä	71

6.4.3	Keskisivuttaispidikkeen kääntäminen sivuun	72	9 Huolto	93	
6.4.4	Uloskäännettävän näyttöpidikkeen kääntäminen sivuun	72	9.1	Huollon esittely	93
6.4.5	Chin Control -ohjaimen kääntäminen sivulle	72	9.2	Tarkastukset	93
6.5	Esteiden ylittäminen	73	9.2.1	Ennen liikkumisvälineen jokaista käyttöä	93
6.5.1	"SureStep"-järjestelmä	73	9.2.2	Viikoittain	94
6.5.2	Esteiden enimmäiskorkeus	73	9.2.3	kuukausittain	94
6.5.3	Esteiden ylittämistä koskevia turvallisuustietoja	73	9.3	Pyörät ja renkaat	95
6.5.4	Oikea tapa esteiden ylittämiseen	73	9.4	Lyhytkestoinen säilytys	95
6.6	Ajaminen ylös- ja alaspäin kaltevilla pinnoilla	74	9.5	Pitkäkestoinen säilytys	96
6.7	Käyttö yleisillä teillä	75	9.6	Puhdistaminen ja desinfiointi	96
6.8	Liikkumisvälineen työntäminen vapaalla	75	9.6.1	Yleisiä turvallisuustietoja	96
6.8.1	Moottorien kytkeminen pois päältä	75	9.6.2	Puhdistusväli	97
7 Ohjausjärjestelmä	77		9.6.3	Puhdistus	97
7.1	Ohjainsuojajärjestelmä	77	9.6.4	Desinfiointi	98
7.2	Akut	77	10 Käytön jälkeen	99	
7.2.1	Yleistä tietoa latauksesta	77	10.1	Kunnostaminen	99
7.2.2	Yleisiä ohjeita latauksesta	77	10.2	Hävittäminen	99
7.2.3	Akkujen lataaminen	78	11 Tekniset Tiedot	100	
7.2.4	Liikkumisvälineen irrottaminen latauksen jälkeen	79	11.1	Tekniset tiedot	100
7.2.5	Säilytys ja huolto	79	12 Huolto	108	
7.2.6	Akkujen käyttöohjeet	79	12.1	Tehtävät tarkastukset	108
7.2.7	Akkujen kuljettaminen	80			
7.2.8	Akkujen yleiset käsittelyohjeet	80			
7.2.9	Vahingoittuneiden akkujen asianmukainen käsittely	80			
8 Kuljetus	82				
8.1	Kuljettaminen — Yleistä tietoa	82			
8.2	Liikkumisvälineen siirtäminen ajoneuvoon	82			
8.3	Liikkumisvälineen käyttö istuimena ajoneuvossa	83			
8.3.1	Liikkumisvälineen kiinnittäminen ajoneuvoon	85			
8.3.2	Käyttäjän kiinnittäminen liikkumisvälineeseen	87			
8.4	Liikkumisvälineen kuljettaminen ilman käyttäjää	88			
8.5	Dahl-telakointijärjestelmä	89			

1 Yleistä

1.1 Johdanto

Tämä käyttöopas sisältää tuotteen käsittelyä koskevia tärkeitä tietoja. Lue käyttöopas huolellisesti läpi ja noudata turvallisuusohjeita, jotta tuotteen käyttö olisi turvallista.

Huomaa, että osa tämän asiakirjan sisällöstä ei välttämättä koske ostamaasi tuotetta, sillä asiakirja käsittelee kaikkia (asiakirjan painamisajankohtana) saatavilla olevia malleja. Tämän asiakirjan jokainen osio koskee kaikkia tuotteen malleja, ellei toisin mainita.

Maassasi saatavilla olevat mallit ja kokoonpanot voi katsoa maakohtaisista myyntiasiakirjoista.

Invacare varaa oikeuden muuttaa tuotteiden teknisiä tietoja ilman erillistä ilmoitusta.

Varmista ennen asiakirjan lukemista, että käytössäsi on sen viimeisin versio. Viimeisin versio on saatavilla PDF-tiedostona Invacaren verkkosivuilta.

Jos painettu asiakirja on kirjasinkoon vuoksi vaikealukuinen, voit ladata verkkosivustosta PDF-version. PDF-tiedoston voi suurentaa näytössä helpommin luettavaan kokoon.

Jos tarvitset lisätietoja tuotteesta, esimerkiksi tuoteturvallisuusilmoituksista ja tuotteiden vetämisestä markkinoilta, ota yhteyttä Invacare-edustajaan. Osoitteet ovat tämän asiakirjan lopussa.

Jos tapahtuu vakava, tuotteeseen liittyvä onnettomuus, ilmoita valmistajalle ja maasi valtuutetulle viranomaiselle.

1.2 Tässä käyttöoppaassa käytetyt symbolit

Tässä oppaassa käytetään symboleja ja signaalisanoja, jotka viittaavat vaaroihin tai turvattomiin käytäntöihin, jotka saattavat aiheuttaa henkilö- tai omaisuusvahinkoja. Katso alta lisätietoja signaalisanojen määritelmistä.



VAROITUS

Osoittaa vaarallisen tilanteen, joka voi johtaa vakavaan vammaan tai kuolemaan, jos sitä ei vältetä.



HUOMIO

Osoittaa vaarallisen tilanteen, joka voi johtaa pieneen tai lievään vammaan, jos sitä ei vältetä.



TÄRKEÄÄ

Osoittaa mahdollisesti vaarallisen tilanteen. Jos sitä ei vältetä, se saattaa aiheuttaa omaisuusvahingon.



Vinkit

Antaa hyödyllisiä vinkkejä, suosituksia ja tietoa tehokkaasta ja ongelmattomasta käytöstä.



Työkalut

Tarkoittaa tietyn työn suorittamisessa tarvittavia työkaluja, komponentteja ja osia.

1.3 Yhteensopivuus

Yhtiömme toiminnalle keskeistä on laatu, ja yhtiö noudattaakin ISO 13485 -standardin vaatimuksia.

Tässä tuotteessa on CE-merkki lääkintälaitteita koskevan asetuksen 2017/745 luokan 1 vaatimusten mukaisesti.

Tämän tuotteen julkaisupäivämäärä on mainittu CE-vaatimustenmukaisuusvakuutuksessa.

Pyrimme jatkuvasti varmistamaan, että yrityksen ympäristövaikutus on sekä paikallisesti että maailmanlaajuisesti mahdollisimman vähäinen.

Käytämme vain REACH-järjestelmän mukaisia materiaaleja ja osia.

Noudatamme nykyisen ympäristölainsäädännön WEEE- ja RoHS-direktiivejä.

1.3.1 Tuotekohtaiset standardit

Tuote on testattu, ja se täyttää standardin DIN EN 12184 (Electrically powered wheelchairs, scooters and their chargers) ja kaikkien siihen liittyvien standardien vaatimukset.

Asianmukaisella valaistusjärjestelmällä varustettuna tuote soveltuu käytettäväksi yleisillä teillä.

Lisätietoa paikallisista standardeista ja säädöksistä saat ottamalla yhteyttä paikalliseen Invacaren jakelijaan. Osoitteet ovat tämän asiakirjan lopussa.

1.4 Käytettävyys

Käytä liikkumisvälinettä vain, kun se on täydellisessä toimintakunnossa. Muuten voit vaarantaa itsesi ja muut.

Seuraava luettelo ei ole kaikenkattava. Sen tarkoituksena on esitellä vain joitakin tilanteita, jotka voivat vaikuttaa liikkumisvälineesi käytettyyteen.

Tietyissä tilanteissa liikkumisvälineen käyttö on lopetettava välittömästi. Muissa tilanteissa voit käyttää liikkumisvälinettä sen viemiseen toimittajalle.

1580069-L

Sinun täytyy välittömästi lopettaa liikkumisvälineen käyttö, jos sen käytettävyys on rajallista seuraavien seikkojen takia:

- odottamattoman ajokäyttäytymisen riski
- jarruvika

Sinun täytyy välittömästi ottaa yhteyttä valtuutettuun Invacare-toimittajaan, jos liikkumisvälineesi käytettävyys on rajallista seuraavien seikkojen takia:

- valaistusjärjestelmä (jos se on asennettu) ei toimi oikein tai on viallinen
- heijastimet putoavat pois
- kulunut renkaiden kulutuspinna tai riittämätön rengaspaine
- käsinojat ovat vaurioituneet (esim. repeytynyt käsinojan pehmuste)
- jalkatukien ripustimet ovat vaurioituneet (esim. puuttuvat tai repeytyneet kantapäähihnat)
- asentovyö on vaurioitunut
- ohjaussauva on vaurioitunut (ohjaussauvaa ei voi siirtää neutraaliin asentoon)
- kaapelit ovat vaurioituneet, mutkalla, puristuneet tai löystyneet kiinnityksestä
- liikkumisväline liikkuu hallitsemattomasti jarrutuksen aikana
- liikkumisväline vetää toiselle puolelle liikuttaessa
- epätavallisia ääniä kehittyä tai kuuluu

tai jos tunnet, että liikkumisvälineessäsi on jotain vikaa.

1.5 Takuutiedot

Annamme valmistajan takuun tuotteelle yleisten liiketoimintaehtojemme mukaisesti vastaavissa maissa.

Takuuvaatimuksia voi tehdä vain sen myyjän kautta, jolta tuote ostettiin.

1.6 Käyttöikä

Tuotteen oletettava käyttöikä on viisi vuotta, sikäli kun tuotetta käytetään ohjeidenmukaiseen tarkoitukseen ja kaikkia hoito- ja huolto-ohjeita noudatetaan. Tämä käyttöikä voidaan jopa ylittää, kun tuotetta käsitellään, huolletaan ja hoidetaan huolellisesti eikä tiede ja tekninen kehitys aseta rajoja. Käyttöikä voi kuitenkin myös alentua huomattavasti erityisen kovassa rasituksessa tai ohjeita piittaamattomassa käytössä. Valmistajan edellyttämä käyttöikä ei ole mikään lisätakuu.

1.7 Rajoitettu vastuu

Invacare ei vastaa seuraavista johtuvista vahingoista:

- käyttöoppaan noudattamatta jättäminen
- väärä käyttö
- luonnollinen kuluminen
- ostajan tai kolmannen osapuolen toteuttama väärä kokoonpano tai asennus
- tekniset muutokset
- luvattomat muutokset ja/tai soveltumattomien varaosien käyttö.

2 Turvallisuus

2.1 Yleiset turvallisuusohjeet



VAARA!

Kuoleman, vakavan vamman tai vaurion vaara

Pehmustetulle istuinjärjestelmälle pudonnut sytytetty savuke voi aiheuttaa tulipalon, joka johtaa kuolemaan, vakaviin vammoihin tai vaurioihin. Liikkumisvälineessä istuvat henkilöt ovat erityisesti vaarassa kuolla tai saada vakavan vamman näiden tulipalojen ja syntyvien savujen vuoksi, sillä he eivät ehkä kykene siirtymään pois liikkumisvälineestä.

– ÄLÄ tupakoi, kun käytät tätä liikkumisvälinettä.



VAROITUS!

Vakavan vamman, vaurioitumisen tai kuoleman vaara

Riittämätön valvonta tai kunnossapito voi aiheuttaa osien tai materiaalien nielemisestä tai niihin tukehtumisesta aiheutuvan vaurion, vamman tai kuoleman.

– Valvo tarkasti lapsia, lemmikkejä tai henkilöitä, joilla on fyysisiä/henkisiä rajoitteita.



VAROITUS!

Kuoleman, vakavan vamman tai vaurion vaara

Kaapelien epäasianmukainen reitittäminen saattaa aiheuttaa kaatumis-, sotkeutumis- tai kuristumisvaaran, mikä voi johtaa kuolemaan, vakavaan vammaan tai vaurioon.

- Varmista, että kaikki kaapelit on vedetty ja kiinnitetty oikein.
- Varmista, että pyörätuolista ei roiku silmukoita tai ylimääräistä kaapelia.



VAROITUS!

Vakavan vamman tai vaurion vaara

Tämän tuotteen vääränlainen käyttö saattaa aiheuttaa vamman tai vahingon.

- Jos et ymmärrä varoituksia, huomautuksia tai ohjeita, ota yhteyttä terveydenhuollon ammattilaiseen tai toimittajaan ennen laitteen käyttämistä.
- Älä käytä tätä tuotetta tai siihen saatavilla olevia lisävarusteita ennen kuin olet lukenut kokonaan nämä ohjeet ja mahdolliset lisäohjeet, kuten käyttöopas, huolto-opaat ja ohjelehtiset, jotka on toimitettu tämän tuotteen tai lisävarusteen mukana, ja ymmärtänyt ne.



VAROITUS!

Loukkaantumisvaara, jos liikkumisvälinettä kuljetetaan lääkkeiden tai alkoholin vaikutuksen alaisena.

- Liikkumisvälinettä ei saa kuljettaa lääkkeiden tai alkoholin vaikutuksen alaisena. Tarvittaessa liikkumisvälineen käyttäjän on oltava avustaja, jonka fyysinen ja psyykinen tila mahdollistavat sen.



VAROITUS!

Loukkaantumisvaara, jos liikkumisvälinen lähtee vahingossa liikkeelle.

- Kytke liikkumisvälineestä virta pois ennen kuin siirryt siihen, siirryt siitä pois tai käsittelet isoja esineitä.
- Kun ohjaus on kytketty pois päältä, ohjauksen sisäinen jarru ei ole käytössä. Siksi suositellaan, että avustaja työntää liikkumisvälinettä ainoastaan tasaisilla pinnoilla, ei koskaan luiskilla. Liikkumisvälinettä ei saa jättää luiskalle, kun moottorit on kytketty pois päältä. Käynnistä moottorit aina uudelleen välittömästi liikkumisvälineen työntämisen jälkeen (katso Liikkumisvälineen työntäminen vapaalla).



VAROITUS!

Loukkaantumisvaara, jos liikkumisvälineestä kytketään virta pois ajettaessa, esimerkiksi painamalla On/Off-painiketta tai irrottamalla kaapeli, koska se pysähtyy äkillisesti ja terävästi.

- Jos on tehtävä hätäjarrutus, ohjaussauva vapautetaan ja väline pysähtyy (katso lisätietoja kaukosäätimen käyttöoppaasta).



VAROITUS!

Loukkaantumisvaara, kun liikkumisväline siirretään ajoneuvoon kuljetettavaksi käyttäjän istuessa siinä.

- Liikkumisväline kannattaa aina siirtää ajoneuvoon ilman, että käyttäjä istuu siinä.
- Jos liikkumisväline on kuormattava ramppia pitkin yhdessä sen ajajan kanssa, varmista, että ramppi ei ylitä nimelliskaltevuutta (katso *11 Tekniset Tiedot, sivu 100*).
- Jos liikkumisväline on kuormattava nimelliskaltevuuden ylittävää ramppia pitkin (katso *11 Tekniset Tiedot, sivu 100*), on käytettävä vinskiä. Avustaja voi valvoa kuormausprosessia ja avustaa siinä turvallisesti.
- Vaihtoehtoisesti voidaan käyttää alustanostinta. Varmista, että liikkumisvälineen kokonaispaino käyttäjä mukaan lukien ei ylitä alustanostimen tai vinnin suurinta sallittua painoa, jos käytät niitä.

**VAROITUS!****Liikkumisvälineestä putoamisen vaara**

- Älä liu'u eteenpäin istuimella, älä nojaa eteenpäin polvien väliin, älä nojaa taaksepäin selkänojan yläosan yli esimerkiksi esineen poimimista varten.
- Jos asentovyö on asennettu, se on säädettävä asianmukaisesti ja sitä on käytettävä aina, kun liikkumisvälinettä käytetään.
- Eri istuimelle siirryttäessä liikkumisväline on asetettava mahdollisimman lähelle uutta istuinta.

**VAROITUS!****Vakavan vamman tai vaurion vaara**

- Liikkumisvälineen säilyttäminen tai käyttäminen avotulen tai palavien tuotteiden läheisyydessä voi aiheuttaa vakavia vammoja tai vaurioita.
- Vältä liikkumisvälineen säilyttämistä tai käyttämistä avotulen tai palavien tuotteiden läheisyydessä.

**HUOMIO!****Loukkaantumisvaara, jos suurin sallittu kuorma ylitetään.**

- Suurinta sallittua kuormaa ei saa ylittää (katso *11 Tekniset Tiedot, sivu 100*).
- Liikkumisväline on tarkoitettu käytettäväksi vain yhdellä käyttäjällä, jonka enimmäispaino ei ylitä välineen suurinta sallittua kuormaa. Älä koskaan käytä liikkumisvälinettä useiden henkilöiden siirtämiseen.

**HUOMIO!****Loukkaantumisvaara vääränlaisen nostamisen tai raskaiden osien pudottamisen vuoksi**

- Liikkumisvälineen osien ylläpidossa, huoltamisessa tai nostamisessa on otettava huomioon yksittäisten osien, erityisesti akkujen, paino. Asetu aina oikeaan asentoon ennen kuin suoritat nostoja tai pyydä apua tarvittaessa.

**HUOMIO!****Osien liikkumisesta johtuva loukkaantumisvaara**

- Varmista, että liikkumisvälineen liikkuvista osista, esimerkiksi pyöristä tai istuimen nostimen moduuleista (jos ne on asennettu), ei aiheudu vammaa, erityisesti, kun lähettyvillä on lapsia.

**HUOMIO!****Kuumista pinnoista johtuva loukkaantumisvaara**

- Liikkumisvälinettä ei saa jättää suoraan auringonvaloon pitkiksi ajoiksi. Metalliosat ja -pinnat, kuten istuiin ja käsinojat, voivat kuumentua.



HUOMIO!

Sähkölaitteiden liittämistä johtuva tulipalo- tai rikkoutumisvaara

– Liikkumisvälineeseen ei saa liittää sähkölaitteita, joita Invacare ei ole nimenomaisesti hyväksynyt sitä varten. Anna valtuutetun Invacare-toimittajan tehdä kaikki sähköasennukset.

2.2 Sähköjärjestelmän turvallisuustiedot



VAROITUS!

Kuoleman, vakavan vamman tai vaurioitumisen vaara

Liikkumisvälineen virheellinen käyttö voi saada liikkumisvälineen savuamaan, kipinöimään tai palamaan. Tulipalo saattaa aiheuttaa kuoleman, vakavan vamman tai vaurion.

- ÄLÄ käytä liikkumisvälinettä muuhun kuin sen käyttötarkoitukseen.
- Jos liikkumisväline alkaa savuta, kipinöidä tai palaa, lopeta liikkumisvälineen käyttö ja vie se VÄLITTÖMÄSTI huoltoon.



VAROITUS!

Tulipalovaara

Palavat lamput tuottavat lämpöä. Jos lamput peitetään kankaalla, esimerkiksi vaatteilla, kangas saattaa syttyä tuleen.

- Valojärjestelmää EI saa peittää kankaalla.



VAROITUS!

Kuoleman, vakavan vamman tai vaurioitumisen vaara happijärjestelmiä kuljetettaessa

Tekstiilit ja muut materiaalit, jotka eivät tavallisesti pala, syttyvät helposti ja palavat nopeasti hapettuneessa ilmassa.

- Tarkista happiletkut päivittäin pullosta toimituskohtaan asti vuotojen varalta ja pidä loitolla sähkökipinöistä ja kaikista syttymislähteistä.



VAROITUS!

Oikosuluista johtuva vamman tai vaurioitumisen vaara

Liitäntäpinnit virtamoduuliin liitetyissä kaapeleissa saattavat johtaa sähköä silloinkin, kun järjestelmän virta on katkaistu.

- Kaapelit, joissa on sähköä johtavia pinnejä, tulisi liittää, kiinnittää tai peittää (johtamattomilla materiaaleilla) niin, että ne eivät altistu ihmiskosketukselle tai materiaaleille, jotka saattavat aiheuttaa oikosulun.
- Kun kaapelit, joissa on pinnejä, on irrotettava, esimerkiksi irrotettaessa väyläkaapelia kauko-ohjaimesta turvallisuussyistä, varmista, että pinnit on kiinnitetty tai peitetty (johtamattomilla materiaaleilla).

**VAROITUS!****Kuoleman, vakavan vamman tai vaurioitumisen vaara**

Vedelle tai nesteelle altistumisesta johtuva sähköosien syöpyminen voi aiheuttaa kuoleman, vakavan vamman tai vaurion.

- Vähennä sähköosien altistumista vedelle ja nesteelle.
- Korroosion vaurioittamat sähköosat ON vaihdettava välittömästi.
- Toistuvasti vedelle/nesteille altistuvissa liikkumisvälineissä sähköosat on ehkä vaihdettava useammin.

**VAROITUS!****Kuoleman tai vakavan vamman vaara**

Näiden varoitusten huomiotta jättäminen voi aiheuttaa oikosulun, joka johtaa kuolemaan, vakavaan vammaan tai sähköjärjestelmän vaurioon.

- POSITIIVINEN (+) PUNAINEN akkukaapeli ON YHDISTETTÄVÄ POSITIIVISEEN (+) akkunapaan. NEGATIIVINEN (-) MUSTA akkukaapeli ON YHDISTETTÄVÄ NEGATIIVISEEN (-) akkunapaan.
- ÄLÄ anna työkalujen tai akkukaapelien olla kosketuksessa MOLEMPIIN akkunapoihin samaan aikaan. Siitä voi seurata oikosulku ja vakava vamma tai vaurio.
- Asenna positiivisiin ja negatiivisiin akkunapoihin suojukset.
- Vaihda johdot heti, jos johtojen eristys vahingoittuu.
- ÄLÄ poista varoketta tai asennuslaitteita POSITIIVISEN (+) punaisen akkujohdon asennusruuvista.

**VAROITUS!****Kuoleman tai vakavan vamman vaara**

Oikosulku voi aiheuttaa kuoleman tai vakavan vamman.

- Tutki oikosulun välttämiseksi pistokkeesta ja johdosta viillot ja kuluneet vaijerit. Vaihda katkenneet johdot tai kuluneet vaijerit välittömästi.



Liikkumisvälineen vaurioitumisen vaara

Sähköjärjestelmän vika voi aiheuttaa epätavallista toimintaa, kuten valon palamista jatkuvasti, valon puuttumista tai magneettijarruista kuuluvaa ääntä

- Jos järjestelmässä on vika, kytke kauko-ohjaus pois ja uudelleen käyttöön.
- Jos vika jatkuu, irrota tai poista virtalähde. Liikkumisvälineen mallin mukaan akut voi joko poistaa tai akut voi kytkeä irti virtamoduulista. Jos et ole varma, mikä kaapeli on irrotettava, ota yhteyttä toimittajaan.
- Ota joka tapauksessa yhteyttä toimittajaan.

2.3 Turvallisuusohjeet sähkömagneettisesta säteilystä

Tämän ajoneuvon sähkömagneettinen mukautuvuus on testattu kansainvälisten normien mukaan. Radio- ja televisiolähettimien ja matkapuhelien aiheuttamat sähkömagneettiset kentät saattavat kuitenkin vaikuttaa sähkökäyttöisten ajoneuvojen toimintaan. Ajoneuvoissamme käyttämämme elektroniikka saattaa myös aiheuttaa heikkoja sähkömagneettisia häiriöitä, jotka kuitenkin ovat lainmukaisten rajojen sisällä. Tämän takia pyydämme noudattamaan seuraavia ohjeita:



VAROITUS!

Sähkömagneettinen säteily aiheuttaa virhetoimintojen riskin

- Älä käytä ja älä käynnistä kannettavia lähettämiä tai kommunikaatiolaitteita (esimerkiksi radiolähtimiä tai matkapuhelimia) kun ajoneuvo on päällä.
- Vältä voimakkaiden radio- ja televisiolähettimien lähellä oleskelua.
- Jos ajoneuvo lähtee käyntiin tahattomasti tai jos jarrut pettävät, ajoneuvo on kytkettävä päältä.
- Sähköisten lisälaitteiden tai muiden komponenttien asentaminen ajoneuvoon tai muutoksien tekeminen saattaa herkistää ajoneuvon sähkömagneettiselle säteilylle tai häiriöille. On kuitenkin huomioitava, että ei ole olemassa täysin varmaa tapaa määrittää tällaisten modifikaatioiden vaikutusta.
- Ilmoita ajoneuvon kaikista ei toivotuista liikkeistä ja sähköjarrujen pettämisestä valmistajalle.

2.4 Ajamista ja vapaalla ajamista koskevat turvallisuustiedot



VAARA!

Kuoleman, vakavan vamman tai vaurioitumisen vaara

Ohjaussauvan toimintahäiriö voi aiheuttaa tahattoman/arvaamattoman liikkeen, joka johtaa kuolemaan, vakavaan vammaan tai vaurioon.

- Jos tahaton/arvaamaton liike tapahtuu, lopeta heti pyörätuolin käyttö ja ota yhteyttä pätevään huoltohenkilöön.



VAROITUS!

Loukkaantumiswaara, jos liikkumisväline kaatuu

- Nousuja ja laskuja voi kulkea vain suurimpaan turvalliseen kaltevuuteen asti (katso *11 Tekniset Tiedot, sivu 100*).
- Palauta istuimen selkänoja tai istuimen kallistuksen käyttölaite pystyasentoon aina ennen ylämäkeen ajamista. Suosittelemme, että alamäkeen ajettaessa istuimen selkänojaa ja istuimen kallistuksen käyttölaitetta (jos se on asennettu) kallistetaan hieman taaksepäin.
- Alamäessä on sallittu ajaa korkeintaan 2/3 huippunopeudesta. Vältä yhtäkkistä jarruttamista ja kiihdyttämistä kaltevilla pinnoilla.
- Vältä mahdollisuuksien mukaan ajamista märillä, liukkailla tai öljyisillä pinnoilla (lumi, jää, sora jne.), jos on olemassa vaara ajoneuvon hallinnan menettämisestä, erityisesti kaltevilla

pinnoilla. Niitä voivat olla tietyt maalatut tai muutoin käsitellyt puupinnat. Jos tällaisilla pinnoilla kuitenkin on ajettava, aja hitaasti ja erityisen varovaisesti.

- Älä koskaan yritä nousta esteelle, joka sijaitsee nousussa tai laskussa.
- Älä koskaan yritä ajaa liikkumisvälineelläsi portaita ylös tai alas.
- Esteitä ylittäessäsi noudata aina esteiden enimmäiskorkeuksia (katso *11 Tekniset Tiedot, sivu 100* ja ota huomioon tiedot tulevista esteistä *6.5 Esteiden ylittäminen, sivu 73*).
- Älä siirrä painopistettäsi äläkä häiritse ohjaussauvan liikkeitä ja suunnanmuutoksia, kun liikkumisväline on liikkeessä.



VAROITUS!

Vammautumisriski, jos liikkumisväline kaatuu (jatkoa)

- Liikkumisvälinettä ei saa käyttää useamman kuin yhden henkilön kuljettamiseen.
- Älä ylitä sallittua yleistä enimmäiskuormaa äläkä akselikohtaista enimmäiskuormaa (katso *11 Tekniset Tiedot, sivu 100*).
- Huomaa, että liikkumisväline jarruttaa tai kiihdyttää, jos muutat ajotilaa, kun liikkumisväline on liikkeessä.



VAROITUS!

Vakavan vamman tai vaurion vaara

Epäasianmukainen sijoittuminen nojatessa tai kallistuessa voi saada pyörätuolin kaatumaan

eteenpäin, mikä voi aiheuttaa vakavan vamman tai vaurion.

- Liikkumisvälineen vakauden ja asianmukaisen toiminnan takaamiseksi on jatkuvasti säilytettävä kunnollinen tasapaino. Sähköpyörätuolisi on suunniteltu pysymään pystyssä ja vakaana tavallisissa päivittäisissä toimissa, jos ET liiku painopisteen yli.
- ÄLÄ nojaa liikkumisvälineestä eteenpäin käsinojien pituutta pidemmälle.
- ÄLÄ yritä kurkottaa esineitä, jos sinun on siirryttävä istuimella eteenpäin, tai nostaa niitä ylös lattialta kurottamalla polvien välistä.



VAROITUS!

Rikkoutumisriski haitallisissa sääolosuhteissa, eli erittäin kylmässä, eristyneellä alueella

- Jos käyttäjän liikuntakyky on erittäin rajallinen, suosittelemme, että haitallisissa sääolosuhteissa EI yritetä kulkea ilman saattavaa avustajaa.



VAROITUS!

Loukkaantumisvaara, jos jalka liukuu pois jalkanojalta ja jää kiinni liikkumisvälineen alla, kun se on liikkeessä

- Varmista aina ennen kuin ajat liikkumisvälinettä, että jalkasi ovat suorassa ja turvallisesti paikallaan jalkalevyillä ja että molemmat jalkatuet on lukittu asianmukaisesti paikalleen.



VAROITUS!

Loukkaantumisvaara, jos kapeilla kulkuväylillä kuten ovenraoissa ja sisäänkäynneissä törmätään esteisiin

- Aja kapeilla käytävillä alimmassa ajotilassa ja varovasti.



VAROITUS!

Loukkaantumisriski

Jos liikkumisvälineeseen on asennettu nostettavat jalkatuet, henkilölle saattaa aiheutua vamma ja liikkumisvälineelle vaurio, jos ajat liikkumisvälinettä jalkatuet nostettuina

- Liikkumisvälineen painopisteen ei-toivotun eteen siirtymisen välttämiseksi (erityisesti alaspäin kuljettaessa) ja liikkumisvälineen vaurioiden välttämiseksi nostettavat jalkatuet on aina laskettava tavallisen kulun aikana..



VAROITUS!

Kaatumisvaara, jos kaatumisenestolaitteet poistetaan, ne vaurioituvat tai niitä muutetaan tehdasasetuksista poikkeavaan asentoon.

- Kaatumisenestolaitteet saa poistaa vain, kun liikkumisväline puretaan kuljettamista ajoneuvossa tai varastointia varten.
- Kaatumisenestolaitteet on asennettava aina, jos liikkumisvälinettä käytetään.

**VAROITUS!****Kaatumisvaara**

Kaatumisenestolaitteet (tukipyörät) vaikuttavat vain kiinteällä alustalla. Pehmeässä maastossa, esim. ruohikolla, lumessa tai lokaisella tiellä, ne uppoavat maahan, kun ajoneuvo tukeutuu niihin. Ne menettävät vaikutuksensa ja ajoneuvo voi kaatua.

- Aja pehmeässä maastossa vain erittäin varovaisesti, etenkin ajaessasi mäkiä ylös tai alas. Huomioi tässä erityisesti ajoneuvon kaatumisvakaus.

2.5 Kunnossapitoa ja huoltoa koskevat turvallisuustiedot

**VAROITUS!****Kuoleman, vakavan vamman tai vaurioitumisen vaara**

Käyttäjien/hoitajien tai muiden kuin pätevien huoltohenkilöiden suorittama epäasianmukainen korjaus ja/tai huolto voi aiheuttaa kuoleman, vakavan vamman tai vaurion.

- ÄLÄ yritä tehdä huoltotöitä, joita ei ole kuvattu tässä käyttöoppaassa. Pätevän huoltohenkilön ON aina tehtävä kyseiset korjaukset tai huollot. Ota yhteyttä toimittajaan tai Invacaren huoltohenkilöön.

**HUOMIO!****Onnettomuusvaara ja takuun mitätöitymisen riski, jos huolto on riittämätön.**

- Turvallisuuden vuoksi ja huomaamattomasta kulumisesta johtuvien onnettomuuksien välttämiseksi on tärkeää tehdä tälle liikkumisvälineelle tarkastus kerran vuodessa tavallisissa käyttöolosuhteissa (katso huolto-ohjeissa oleva tarkastussuunnitelma).
- Vaikeissa käyttöolosuhteissa, kuten päivittäisessä kulkemisessa jyrkillä luiskilla, tai jos liikkumisvälineen käyttäjä vaihtuu usein terveydenhoitotapauksissa, olisi tarkoituksenmukaista tehdä välitarkastuksia jarruille, lisävarusteille ja pyörille.
- Jos liikkumisvälinettä on tarkoitus käyttää yleisillä teillä, ajoneuvon kuljettajan on varmistettava, että se toimii luotettavasti. Liikkumisvälineen riittämätön tai laiminlyöty hoito ja huolto johtavat valmistajan vastuun rajoittamiseen.

2.6 Liikkumisvälineen muutoksia koskevia turvallisuustietoja



VAROITUS!

Vakavan vamman tai vaurion vaara

Väärien tai epäasianmukaisten varaosien (huolto-osien) käyttö voi aiheuttaa vamman tai vaurion.

- Varaosien ON vastattava alkuperäisiä Invacare-osia.
- Anna aina pyörätuolin sarjanumero, sillä se auttaa tilaamaan oikeat varaosat.



HUOMIO!

Loukkaantumisvaarat ja liikkumisvälineen vaurioitumisriski, mikäli jousitusta säädetään ilman etujalkojen keikahduksen estimien liikkumattomuusmekanismien säätämistä uudelleen.

- Kun jousituksen jäykkyyttä säädetään, etujalkojen keikahduksen estimien liikkumattomuusmekanismi on ehdottomasti tarkastettava ja tarvittaessa säädettävä myös uudelleen.

**HUOMIO!**

Loukkaantumisen ja liikkumisvälineen vaurioitumisen vaara muiden kuin hyväksytyjen osien ja varaosien vuoksi

Istuinjärjestelmät, lisälaitteet ja lisävarusteet, joita Invacare ei ole hyväksynyt käytettäväksi tässä liikkumisvälineessä, voivat vaikuttaa kaatumisvakauteen ja lisätä kaatumisvaaraa.

- Käytä vain istuinjärjestelmiä, lisälaitteita ja lisävarusteita, jotka Invacare on hyväksynyt käytettäväksi tässä liikkumisvälineessä.

Istuinjärjestelmät, joita Invacare ei ole hyväksynyt käytettäväksi tässä liikkumisvälineessä, eivät täytä tietyissä oloissa voimassa olevia standardeja ja voivat lisätä syttymisherkkyyttä ja ihoärsytyksen riskiä.

- Käytä vain istuinjärjestelmiä, jotka Invacare on hyväksynyt käytettäväksi tässä liikkumisvälineessä.

Sähkö- ja elektroniikkaosat, joita Invacare ei ole hyväksynyt käytettäväksi tässä liikkumisvälineessä, voivat aiheuttaa tulipalovaaran ja johtaa sähkömagneettiseen vaurioon.

- Käytä vain sähkö- ja elektroniikkaosia, jotka Invacare on hyväksynyt käytettäväksi tässä liikkumisvälineessä.

Akut, joita Invacare ei ole hyväksynyt käytettäväksi tässä liikkumisvälineessä, voivat aiheuttaa kemiallisia palovammoja.

- Käytä vain akkuja, jotka Invacare on hyväksynyt käytettäväksi tässä liikkumisvälineessä.

**HUOMIO!**

Loukkaantumisriski ja liikkumisvälineen vaurioitumisriski, jos käytetään muita kuin hyväksytyjä selkänöjä.

Jälkikäteen asennettu selkänöjä, jota Invacare ei ole hyväksynyt käytettäväksi tässä liikkumisvälineessä, voi ylikuormittaa selkänöjan putkea ja lisätä siten loukkaantumisvaaraa ja liikkumisvälineen vaurioitumisriskiä.

- Ota yhteyttä Invacare-erikoistoimittajaan, joka tekee riskianalyytit, laskelmat, vakaustarkastukset jne., joilla varmistetaan, että selkänöjan käyttö on turvallista.

**Liikkumisvälineen CE-merkintä**

- Vaatimustenmukaisuuden arviointi / CE-merkintä on tehty vastaavien voimassa olevien säädösten mukaisesti, ja se koskee koko tuotetta.
- CE-merkintä on mitätön, mikäli tuotteeseen vaihdetaan tai siihen lisätään sellaisia osia tai lisävarusteita, joilla ei ole Invacare-yhtiön hyväksyntää.
- Tässä tapauksessa osan tai lisävarusteen lisäävä tai vaihtava yritys vastaa vaatimustenmukaisuuden arvioinnista / CE-merkinnästä tai liikkumisvälineen erikoissuunnittelun rekisteröimisestä ja tähän liittyvästä dokumentoinnista.



Tärkeää tietoa huoltotyökaluista.

- Osa tässä oppaassa kuvatusta huoltotyöstä, jonka käyttäjä voi tehdä ongelmitta, edellyttää asianmukaisia työkaluja kunnollisen työn tekemiseksi. Jos saatavilla ei ole asianmukaisia työkaluja, emme suosittele työn tekemistä. Tässä tapauksessa suosittelemme ottamaan yhteyttä valtuutettuun erikoishuoltoon.

2.7 Nostolaitteella varustettujen pyörätuolien turvallisuustiedot



VAROITUS!

Osien liikkumisesta johtuva loukkaantumisvaara

- Älä anna esineiden jäädä puristuksiin ylös nostetun nostolaitteen alle jäävään tilaan.
- Varmista, ettei kukaan loukkaannu työntämällä käsiä, jalkoja tai muita kehonosia nostetun istuimen alle.
- Jos et näe istuimen alle, esimerkiksi rajoitetun ohjattavuuden vuoksi, käännä pyörätuoli kerran akselinsa ympäri ennen istuimen alas laskemista. Näin voit varmistaa, ettei vaara-alueella ole ketään.



HUOMIO!

Loukkaantumisvaara pyörätuolin kaatuessa

- Suurinta sallittua kuormaa ei saa koskaan ylittää (katso luku *11 Tekniset Tiedot, sivu 100*).
- Vältä vaarallisia ajo-olosuhteita, kun nostolaite on yläasennossa, kuten esteiden, esimerkiksi katukivetysten ylittämistä, tai alas jyrkkiä kaltevia pintoja laskeutumista.
- Älä koskaan nojaudu tuolin ulkopuolelle, kun nostolaite on nostettuna.
- Tarkasta nostomoduli vähintään kerran kuukaudessa ja varmista, että automaattinen nopeudenrajoitin, joka hiljentää pyörätuolin nopeutta, kun nostolaite on nostettuna, toimii oikein (katso luku *Nostolaite*). Ilmoita valtuutetulle toimittajalle välittömästi, jos se ei toimi oikein.



HUOMIO!

Nostomodulin toimintahäiriövaara

- Tarkasta nostomoduli säännöllisesti vierasesineiden tai näkyvien vaurioiden varalta ja varmista, että sähkötulpat ovat tiukasti paikoillaan.

**HUOMIO!****Pyörätuolin vaurioituminen nostolaitteen pylvään yksipuolisen kuormituksen vuoksi**

- Yksipuolinen kuormitus tapahtuu, kun istuinta nostetaan ja/tai kallistetaan. Palauta istuimen selkänoja pystyasentoon ja istuimen kallistuksen käyttölaite vaaka-asentoon aina ennen ylämäkeen ajamista. Älä koskaan altista nostolaitteen pylvästä jatkuvalla yksipuoliselle kuormitukselle. Istuimen nosto- ja kallistustoiminto tarjoaa vain lisätukiasentoja.

**Tärkeitä tietoja nopeudenrajoittimesta nostolaitteen ollessa nostettuna**

- Jos nostolaite on nostettu tietyn pisteen yläpuolelle, ohjauksen sähköjärjestelmä hiljentää pyörätuolin nopeutta huomattavasti. Jos nopeudenrajoitin on aktivoitu, ajotilaa voi käyttää vain pyörätuolin pienten siirtymisten tekemiseen, ei säännölliseen ajamiseen. Jos haluat ajaa normaalisti, laske nostolaitetta, kunnes nopeudenrajoitin kytkeytyy pois toiminnasta. Katso lisätietoja luvusta Nostolaite.

3 Tuotteen yleiskuvaus

3.1 Käyttötarkoitus

Tämä liikkumisväline on tarkoitettu liikuntarajoitteisille ihmisille, jotka pystyvät näkönsä ja fyysisen ja henkisen terveytensä puolesta käyttämään sähköistä liikkumisvälinettä.

3.2 Käyttöaiheet

Tämän sähköpyörätuolin käyttöä suositellaan seuraaviin käyttöaiheisiin:

- Kun henkilö on liikuntakyvytön tai hänen liikuntakykynsä on erittäin rajallinen, jolloin pyörätuolin avulla täytetään perusvaatimus liikkumisesta omassa kodissa.
- Kun henkilö haluaa lähteä asunnostaan saadakseen raitista ilmaa lyhyellä kävelyllä tai käydä lähellä kotiaan olevissa paikoissa ja kauppoissa.

Sähköpyörätuolin antaminen käytettäväksi sisä- ja ulkotiloissa on suositeltavaa, jos käsikäyttöiset pyörätuolit eivät ole enää mahdollisia vamman vuoksi, mutta sähkökäyttöisen ajoyksikön asianmukainen käyttö onnistuu edelleen.

Vasta-aiheet

Tunnettuja vasta-aiheita ei ole.





3.3 Tyypiluokitus

Tämä ajoneuvo on luokiteltu standardin EN 12184 mukaan **luokan B liikkumistuotteeksi** (sisä- ja ulkokäyttöön). Se on siksi riittävän pieni ja ketterä sisäkäyttöön mutta pystyy myös ylittämään monia esteitä ulkotiloissa.

3.4 Tuotteen kilvet











<p>(A)</p>		<p>Jos liikkumisvälineeseen on asennettu tarjotin, se on ehdottomasti poistettava ja pakattava turvallisesti, kun liikkumisvälinettä kuljetetaan ajoneuvossa.</p>
<p>(B)</p>	<p>Kiinnikekohtien merkinnät edessä ja takana:</p>	



		Jos symboli näkyy kirkkaankeltaisessa tarrassa, kiinnityskohta soveltuu liikkumisvälineen kiinnittämiseen ajoneuvon käytettäväksi ajoneuvon istuimena.
C		Alustan oikeanpuoleinen tietokilpi. Lisätietoja jäljempänä.
D		Varoitus istuimen nostimen käyttämisestä. Lisätietoja jäljempänä.
E		Enimmäisleveys, johon käsinoja voidaan asettaa.
F		Ajo- ja työntötoiminnon kytkentävivun sijainnin merkintä (kuvassa näkyy vain oikea puoli). Lisätietoja jäljempänä.

G		Varoitus siitä, että tätä liikkumisvälinettä ei saa käyttää ajoneuvon istuimena. Tämä liikkumisväline ei täytä standardin ISO 7176-19 vaatimuksia.
H		Liikkumisvälineen mahdollisten puristumiskohtien merkintä.
I		Varoitus siitä, että selkänojan varaan ei saa asettaa yli 6 kg:n painoa.
J		Enimmäisnopeusmerkintä kauko-ohjaimessa. Enimmäisnopeus on laskettu tasolle 3 km/h.

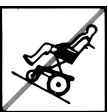
Tietokilven symbolien selitys

	Valmistaja
	Valmistuspäivä

	Euroopan vaatimustenmukaisuus
	Lääkinnällinen laite
	Sarjanumero
	WEEE-määräystenmukaisuus
	Älä nojaudu ulkopuolelle, kun istuimen nostin on nostettu!
	Älä aja ylös tai alas luiskaa, kun istuimen nostin on nostettu!
	Älä anna minkään osan päästä nostetun istuimen alle!
	Älä koskaan aja siten, että kydyissä on kaksi ihmistä!

	Älä aja epätasaisilla pinnoilla, kun istuimen nostin on nostettu!
	Tämä symboli osoittaa kytkentävivun "DRIVE"-ajoasennon. Tässä asennossa moottori on käynnissä ja moottorijarrut ovat toiminnassa. Liikkumisvälinettä voi ajaa. <ul style="list-style-type: none"> • Huomaa, että molempien moottorien on oltava käynnissä ajamista varten.
	Tämä symboli osoittaa kytkentävivun "PUSH"-työntöasennon. Tässä asennossa moottori ei ole käynnissä ja moottorijarrut eivät ole käytössä. Avustaja voi työntää liikkumisvälinettä ja pyörät pyörivät esteettä. <ul style="list-style-type: none"> • Huomaa, että kauko-ohjaus on kytkettävä pois käytöstä. • Pane myös merkille tiedot, jotka on annettu kohdassa 6.8 <i>Liikkumisvälineen työntäminen vapaalla, sivu 75.</i>
	Lue käyttöopas. Tämä symboli sijaitsee tietokilvessä.
	Lue käyttöopas. Tämä symboli näkyy eri tietokilvissä ja paikoissa.

3.5 Pyörätuolin tärkeimmät osat



- Ⓐ Työntökahva
- Ⓑ Käsinoja
- Ⓒ Ohjauspyörä
- Ⓓ Moottorin irti kytkemisen vipu (näkyvä vain kuvan oikealla puolella)
- Ⓔ Kauko-ohjain

3.6 Käyttäjän komennot

Liikkumisvälineeseen voidaan asentaa jokin monista käyttäjän komennoista. Saat tietoa eri toiminnoista ja tietyn käyttäjän komennon käyttämisestä vastaavasta käyttöoppaasta (liitteenä).

3.7 Nostolaite

Sähköistä nostolaitetta ohjataan kauko-ohjauksella. Lue lisätietoa kauko-ohjauksen oppaasta.



Tietoa nostolaitteen käyttämisestä alle 0 °C:n lämpötilassa

- Invacare-liikkumisvälineissä on turvamekanismeja, jotka estävät sähköosien kapasiteetin ylikuormittumisen. Pakkaslämpötiloissa käytettäessä nämä voivat aiheuttaa nostolaitteen toimilaitteen toiminnan katkeamisen noin 1 sekunnin käytön jälkeen.
- Nostolaitetta voi nostaa tai laskea asteittain käyttämällä ohjaussauvaa toistuvasti. Yleensä tämä saa aikaan riittävästi lämpöä, jotta toimilaite voi toimia normaalisti.



Nopeudenrajoitin

Nopeudenrajoittimen toiminta vaihtelee liikkumisvälineen konfiguroinnin mukaan.

- Nostolaitteessa voi olla anturit, jotka hiljentävät liikkumisvälineen nopeutta heti, kun nostolaite nostetaan tietyn pisteen yläpuolelle.
- Jos taas nopeudenrajoitin on aktivoituna, hiljempi ajonopeus (pakotettu profiili) säätyy automaattisesti. Lue lisätietoa kauko-ohjauksen oppaasta.
- Nopeudenrajoittimen on tarkoitus varmistaa liikkumisvälineen kaatumisvakuus ja estää henkilöön kohdistuvat vaaratilanteet ja liikkumisvälineen vahingoittuminen.
- Jos haluat palata normaalinopeudelle, laske nostolaitetta alaspäin, kunnes pakotettu profiili tai nopeusrajoitin kytkeytyy pois käytöstä.
- Jos liikkumisvälineessä on leukaohjaus, se reagoi eri tavalla pakotettuun profiiliin. Lue lisätietoa leukaohjauksen oppaasta.



HUOMIO!

Kaatumisvaara, jos nopeudenrajoittimen antureihin tulee toimintahäiriö, kun nostolaite on nostettuna.

- Jos huomaat, että nopeudenrajoitin ei toimi, kun nostolaite on nostettuna, älä aja nostolaitteen ollessa nostettuna vaan ota välittömästi yhteyttä valtuutettuun Invacare-toimittajaan.

4 Lisätarvikkeet

4.1 Asentovyöt

Asentovyö on vaihtoehto, jonka voi kiinnittää liikkumisvälineeseen jälkikäteen tai jonka erikoistoimittajasi voi asentaa jälkikäteen. Jos liikkumisvälineessäsi on asentovyö, erikoistoimittajasi on kertonut sinulle sovituksista ja käytöstä.

Asentovyötä käytetään liikkumisvälineen käyttäjän apuna ihanteellisen istuma-asennon ylläpitämiseen. Vyön oikea käyttö auttaa käyttäjää istumaan varmasti, mukavasti ja hyvässä asennossa liikkumisvälineessä, erityisesti, jos käyttäjällä ei ole kovin hyvää tasapainon tunnetta istuessaan.

 Suosittelemme asentovyön käyttämistä aina, kun liikkumisvälinettä käytetään.

4.1.1 Asentovöiden tyypit

Liikkumisvälineeseen voidaan asentaa seuraavan tyyppisiä asentovöitä jälkikäteen. Jos liikkumisvälineeseen on asennettu muu vyö kuin jokin seuraavassa luetelluista, varmista, että olet saanut valmistajan asiakirjat asianmukaisesta asentamisesta ja käyttämisestä.

Molemmilta puolilta säädettävä vyö, jossa on metallisolki



Vyötä voidaan säätää molemmilta puolilta. Se tarkoittaa, että soljen voi asettaa keskelle.

1580069-L

Molemmilta puolilta säädettävä vyö, jossa on muovinen solki



Vyötä voidaan säätää molemmilta puolilta. Se tarkoittaa, että soljen voi asettaa keskelle.

Molemmilta puolilta säädettävät valjaat, joissa on metallisolki

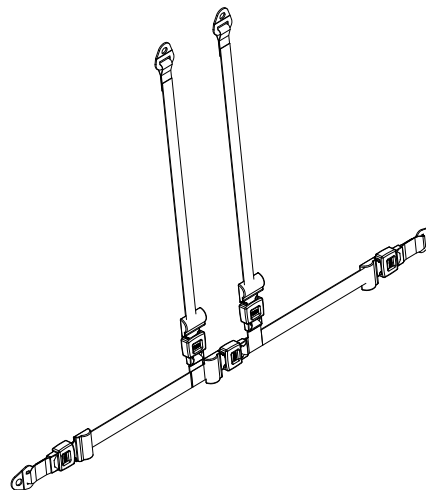

Valjaita voidaan säätää molemmilta puolilta. Sillä varmistetaan, että solki sijaitsee aina keskellä.

4.1.2 Asentovyön asianmukainen säätäminen



Vyön on oltava niin tiukka, että istut varmasti mukavasti ja kehosi on oikeassa istuma-asennossa.

1. Varmista, että istut oikein, mikä tarkoittaa, että istut aivan istuimen takaosassa, lantiosi on pystysuorassa ja mahdollisimman symmetrisessä asennossa, ei liian edessä, sivulla tai istuimen toisessa reunassa.
2. Aseta asentovyö niin, että lantion luut tuntuvat hyvin vyön yläpuolella.
3. Säädä vyön pituutta yhden edellä kuvatun säätöapuvälineen avulla. Vyö pitää säätää siten, että auki oleva kätesi mahtuu vyön ja kehosi väliin.
4. Soljen tulee olla mahdollisimman keskellä. Tee säädöt mahdollisimman tasaisesti molemmin puolin.
5. Tarkista vyösi joka viikko varmistaaksesi, että se toimii edelleen hyvin, varmistaaksesi, ettei siinä ole vaurioita tai kulumista ja että se on kiinnitetty asianmukaisesti liikkumisvälineeseen. Jos vyö on kiinnitetty vain pulttikiinnityksellä, varmista, että kiinnitys ei ole löystynyt tai irronnut. Lisätietoa voidaan huoltotoista on huolto-oppaassa, joka on saatavilla Invacarelta.

4.2 Kepinpidikkeen käyttäminen

Jos liikkumisvälineessäsi on kepinpidike, sitä voidaan käyttää kävelykepin, kainalokepin tai kyynärsauvan kuljettamiseen turvallisesti. Kepinpidikkeessä on alhaalla muovinen syvennys ja yläosassa tarranauha.



HUOMIO!

Loukkaantumisvaara

Kävelykepin tai kainalosauvojen kuljettaminen kiinnittämättöminä (esimerkiksi irrallaan käyttäjän sylissä) voi aiheuttaa loukkaantumisvaaran käyttäjälle tai muille henkilöille.

- Kävelykepit tai kainalosauvat on aina kiinnitettävä kepinpidikkeeseen kuljetuksen ajaksi.

1. Avaa ylempi tarranauha.
2. Aseta kävelykepin alapää tai kainalokepit pohjalla olevaan syvennykseen.
3. Kävelykeppi tai kainalosauvat voidaan kiinnittää yläpäältä tarranauhalla.

4.3 KLICKfix-sovittimen käyttäminen

Liikkumisvälineeseen voidaan asentaa Rixen + Kaul KLICKfix -järjestelmän minisovitin. Siihen voi liittää erilaisia lisävarusteita, kuten Invacaren toimittaman matkapuhelinkotelon, jota voi käyttää esimerkiksi matkapuhelimen tai urheilulasiin kuljettamiseen.



Kiinnittämättömien lisävarusteiden aiheuttama vaara

Lisävarusteet voivat pudota tai kadota, jos niitä ei kiinnitetä asianmukaisesti.

- Tarkista, että lisävaruste on lukittu ja kiinnitetty turvallisesti aina, kun käytät liikkumisvälinettä.

- !** **Rikkoutumisvaara liiallisen kuorman takia**
 KLICKfix-sovitin voi rikkoutua, jos sen päälle asetetaan liian painava kuorma.
 – KLICKfix-sovittimen sallittu enimmäiskuorma on 1 kg.

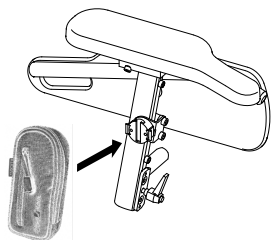

Fig. 4-1

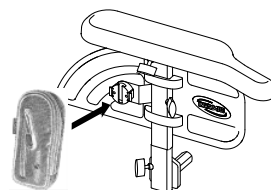

Fig. 4-2

Lisävarusteen kiinnittäminen

1. Paina lisävaruste KLICKfix-sovittimeen.
Lisävaruste lukittuu varmasti paikalleen.

Lisävarusteen irrottaminen

1. Paina punaista painiketta ja irrota lisävaruste.

Sovitinta voi kiertää 90 asteen askelin, joten voit liittää lisävarusteen neljään eri suuntaan. Katso Invacare-toimittajalta tai suoraan Invacarelta saatavilla olevat asennusohjeet.

Lisätietoa KLICKfix-järjestelmästä on saatavilla osoitteessa <http://www.klickfix.com>.

5 Käyttöönotto

5.1 Yleistä tietoa asennuksesta



VAROITUS!

Kuoleman, vakavan vamman tai vaurion vaara

Asianmukaisia teknisiä tietoja vastaamattomasti asennetun liikkumisvälineen käytön jatkaminen voi saada liikkumisvälineen toimimaan virheellisesti, mikä voi aiheuttaa kuoleman, vakavan vamman tai vaurion.

- Suorituskykyä koskevia säätöjä saavat tehdä vain terveydenhoitoalan ammattihenkilöt tai tähän prosessiin ja kuljettajan kykyihin täysin perehtyneet henkilöt.
- Kun liikkumisväline on asennettu/säädetty, tarkista se ja varmista, että liikkumisväline toimii asennusmenettelyn aikana syötettyjen teknisten tietojen mukaisesti. Jos liikkumisväline ei toimi tietojen mukaisesti, katkaise **VÄLITTÖMÄSTI** liikkumisvälineen virta ja syötä tekniset tiedot uudelleen. Ota yhteyttä Invacareen, jos liikkumisväline ei edelleenkään toimi oikeiden tietojen mukaan.



VAROITUS!

Kuoleman, vakavan vamman tai vaurion vaara

Löysästi kiinnitettyjen laitteiden kiinnittäminen tai niiden puuttuminen voi aiheuttaa kuolemaan, vakaviin vammoihin tai omaisuusvahinkoon johtavaa epävakautta.

- Varmista **KAIKKIEN** säätöjen, korjausten ja huoltojen jälkeen ja ennen käyttöä, ettei mitään kiinnityslaitteita puutu ja että ne on kiinnitetty kunnolla.



VAROITUS!

Vamman tai vaurion vaara

Käyttäjien/hoitajien tai muiden kuin pätevien huoltohenkilöiden toteuttama liikkumisvälineen virheellinen asennus voi aiheuttaa vamman tai vaurion.

- **ÄLÄ** yritä asentaa tätä liikkumisvälinettä. Pätevän huoltohenkilön **ON** tehtävä liikkumisvälineen ensimmäinen asennus.
- Käyttäjän säätöjä suositellaan vain sen jälkeen, kun terveydenhuoltoalan ammattihenkilö on antanut käyttäjälle asianmukaiset ohjeet.
- **ÄLÄ** yritä suorittaa työtä, jos sinulla ei ole käytettävissäsi lueteltuja työkaluja.



HUOMIO!

Liikkumisvälineen vaurioitumisen ja tapaturmien vaara

Erialaisten säätötoimintojen käytön ja yksittäisten säätöasetusten yhteisvaikutuksen seurauksena liikkumisvälineen osat voivat osua toisiinsa.

- Liikkumisen apuvälineeseen on asennettu yksilöllinen ja monipuolisesti säädettävä istuinjärjestelmä, jossa on säädettävät jalkatuet, käsinojat, päätuki ja mahdollisesti muitakin varusteita. Eri säätötoimintojen käyttö on kuvattu seuraavissa luvuissa. Säätötoimintojen avulla istuin voidaan säätää käyttäjän tarpeisiin ja fyysiseen kuntoon sopivaksi. Kun säädät istuinjärjestelmää ja sen toimintoja käyttäjälle sopiviksi, varmista, etteivät apuvälineen osat osu toisiinsa.



TÄRKEÄÄ!

Liikkumisväline valmistetaan ja määritetään henkilökohtaisesti tilauksen ilmaisemien tietojen mukaan. Terveydenhuollon ammattilaisen tulee tehdä arviointi käyttäjän vaatimusten ja terveydentilan perusteella.

- Jos aiot muokata liikkumisvälinettä, ota yhteys terveydenhuollon ammattilaiseen.
- Muokkauksia saa tehdä vain valtuutettu laitekorjaaja.



Ensimmäinen asennus pitää aina jättää terveydenhuollon ammattilaisen tehtäväksi. Käyttäjän säätöjä suositellaan vain sen jälkeen, kun terveydenhuoltoalan ammattihenkilö on antanut käyttäjälle asianmukaiset ohjeet.

Sähköiset säätövaihtoehdot



Katso kauko-ohjauksen käyttöoppaasta lisätietoa sähköisten säätövaihtoehtojen käyttämisestä.

5.2 Muuntotaulukko brittiläisen järjestelmän mittayksiköistä metrijärjestelmän mittayksikköihin

Voit käyttää tätä taulukkoa apuna oikean työkalukoon löytämisessä.

BRITTIÄINEN	METRINEN
tuumaa	mm
5/64	1,9844
3/32	2,3813
7/64	2,7781
1/8	3,1750
9/64	3,5719
5/32	3,9688
11/64	4,3656
3/16	4,7625

BRITTIÄÄINEN	METRINEN
tuumaa	mm
13/64	5,1594
7/32	5,5563
15/64	5,9531
1/4	6,3500
17/64	6,7469
9/32	7,1438
19/64	7,5406
5/16	7,9375
21/64	8,3344
11/32	8,7313
23/64	9,1281
3/8	9,5250
25/64	9,9219
13/32	10,3188
27/64	10,7156
7/16	11,1125
29/64	11,5094
15/32	11,9063
31/64	12,3031

BRITTIÄÄINEN	METRINEN
tuumaa	mm
1/2	12,7000
33/64	13,0969
17/32	13,4938
35/64	13,8906
9/16	14,2875
37/64	14,6844
19/32	15,0813
39/64	15,4781
5/8	15,8750
41/64	16,2719
21/32	16,6688
43/64	17,0656
11/16	17,4625
45/64	17,8594
23/32	18,2563
47/64	18,6531
3/4	19,0500
49/64	19,4469
25/32	19,8438

BRITTLÄINEN	METRINEN
tuumaa	mm
51/64	20,2406
13/16	20,6375
53/64	21,0344
27/32	21,4313
55/64	21,8281
7/8	22,2250

5.3 Istuinjärjestelmät (Modulite / Ultra Low Maxx)

5.3.1 Yleistä tietoa asennuksesta

Lisätietoa asennuksesta on istuinjärjestelmän käyttöoppaassa.

5.3.2 Istuimen kulman säätäminen – manuaalisesti asetettava kallistus



HUOMIO!

Jokainen istuinkulman tai selkänojakulman muuttaminen muuttaa sähköpyörätuolin geometriaa ja vaikuttaa myös dynaamiseen kaatumisvakauteen

– Lisätietoja dynaamisesta kaatumisvakaudesta, esteiden moitteettomasta ylittämisestä, ajamisesta mäkisessä maastossa sekä selkänojakulman ja istuinkulman oikeasta asennosta, katso kappale 6.5 *Esteiden ylittäminen*, sivu 73 ja 6.6 *Ajaminen ylös- ja alaspäin kaltevilla pinnoilla*, sivu 74.

Istuimen kulmaa säädetään istuimen rungon alla oikealla ja vasemmalla sijaitsevan kahden rei'itetyn levyn avulla.



- 1/2 tuuman ruuviavain

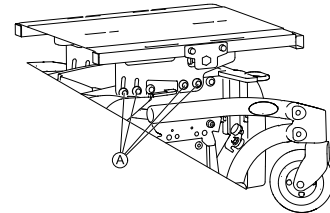

Fig. 5-1

Kuvassa näkyy ruuvien Ⓐ asento istuimen kulman manuaalista säätöä varten.

1. Löysää kaikki ruuvit molemmilta puolilta.
2. Aseta vaadittu kulma.
3. Kiristä ruuvit uudelleen.

5.4 Käsinojat

5.4.1 Käsinojan asennon muuttaminen



Työkalut:

- 6 mm:n kuusiokoloavain

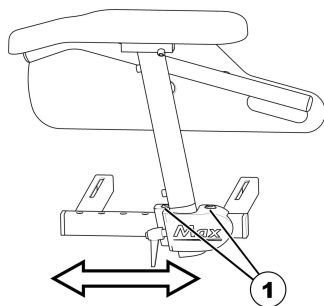

1. Löysää ruuvit (1) ja irrota ne.
2. Aseta käsinoja haluttuun asentoon.
Jos et pysty siirtämään käsinojaa, löysää sitä iskemällä kevyesti kiristysleukaa.
3. Aseta ja kiristä ruuvit uudelleen.

5.4.2 Käsinojen korkeuden asettaminen



- 3 mm:n kuusiokoloavain

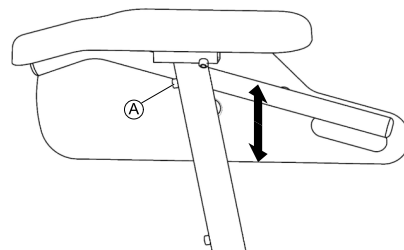

1. Löysää ruuvi A.
2. Säädä käsinoja sopivalle korkeudelle.
3. Kiristä ruuvi uudelleen.

5.4.3 Käsinojen leveyden säätäminen



Työkalut:

- 8 mm:n kuusiokoloavain

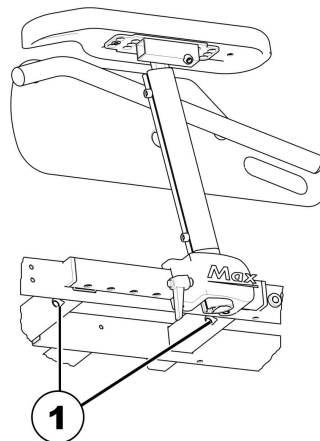

1. Löysää ruuveja (1).
2. Säädä käsinoja haluttuun leveyteen.
3. Kiristä ruuvi uudelleen.
4. Tee samat toimet toiselle käsinojalle.

5.5 Istuinsyvyyden säätäminen



HUOMIO!

Sähköpyörätuoli voi vahingoittua, jos istuinta ei ole säädetty samaan syvyyteen sivuilla ja keskellä.

- Istuinsyvyyttä säädettäessä varmista, että selkänojan säädöt ovat samat sivuilla ja karassa tai toimilaitteessa.



Tarvittaessa voit lyhentää istuinsyvyyttä 130 mm käyttämällä istuinsyvyyden sovitustaitetta.



Työkalut:

- Ristipääruuvimeisseli
- 6 mm:n kuusiokoloavain

1. Poista istuinpehmuste.
- 2.

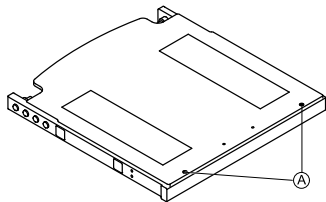

Löysää ruuvit Ⓐ ja irrota istuinlevy.

3.

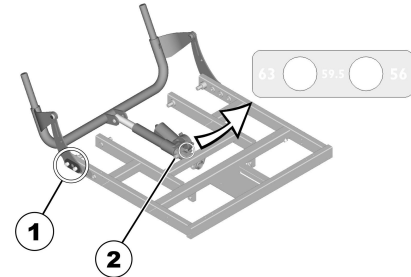

Irrota molemmilla puolilla ruuvit, aluslevyt ja suojuslevyt (1).

4. Irrota ruuvi (2).
5. Säädä selkänojan säädön kara tai toimilaitte haluttuun syvyyteen. Käytä siinä karan tai toimilaitteen tuotekilpeä ohjeena.
6. Kiristä ruuvi (2) uudelleen.
- 7.

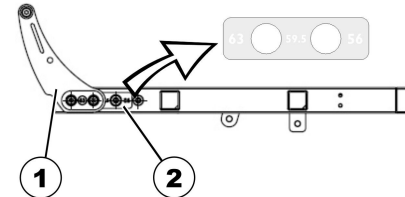

Säädä poimulevyt (1) haluttuun syvyyteen. Käytä siinä istuimen tuotekilpeä ohjeena (2).

8. Asenna suojuslevyt ja kiristä ruuvit uudelleen.
9. Asenna istuinlevy ja vaihda istuinpehmuste.

5.6 Selkänöjan säätäminen



HUOMIO!

Jokainen istuinkulman tai selkänöjakulman muuttaminen muuttaa sähköpyörätuolin geometriaa ja vaikuttaa myös dynaamiseen kaatumisvakauteen

– Lisätietoja dynaamisesta kaatumisvakauudesta, esteiden moitteettomasta ylittämisestä, ajamisesta mäkisessä maastossa sekä selkänöjakulman ja istuinkulman oikeasta asennosta, katso kappale 6.5 Esteiden ylittäminen, sivu 73 ja 6.6 Ajaminen ylös- ja alaspäin kaltevilla pinnoilla, sivu 74.

5.6.1 Selkänöjan kulman säätäminen (Max-istuin)



Työkalut:

- Ristipääruuvimeisseli

1. Irrota selkänöjan pehmuste ja istuinpehmuste
- 2.

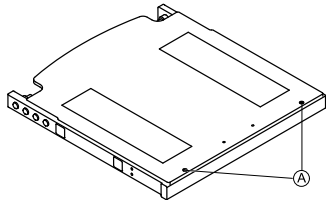

Löysää ruuvit (1) ja irrota istuinlevy.

3.

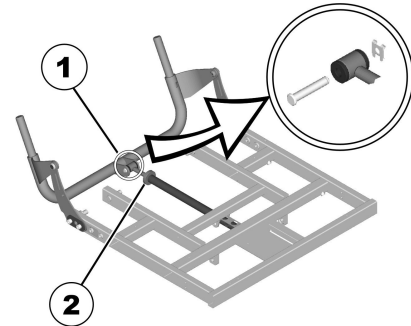

3. Irrota laatta ja pultti (1).
4. Käännä selkänöja eteen.
5. Löysää uritettu mutteri (2).
6. Säädä selkänöjan haluttu kulma karan avulla. Karan kääntäminen myötäpäivään ja sisäänpäin kallistaa selkänöjaa taaksepäin. Karan kääntäminen vastapäivään ja ulospäin kallistaa selkänöjaa eteenpäin.
7. Kiinnitä kara pultilla uudelleen selkänöjan putkeen ja kiristä pultti.
8. Asenna istuinlevy ja vaihda istuinpehmuste.

5.6.2 Kireydeltään säädettävän selkänojan pehmusteen säätäminen

1.



Fig. 5-2

Irrota selkänojan pehmuste (kiinnitetty tarranauhoilla) vetämällä sitä ylös- ja ulospäin, jotta pääset kiinni säätönauhoihin.

2.

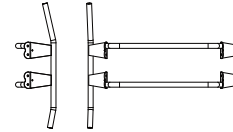

Fig. 5-3

Säädä yksittäisten hihnojen kireyttä tarpeen mukaan.

3. Vaihda selkänojan pehmuste.

5.6.3 Selkänojan taiteen säätäminen



B

Kuva 1

Selkänojaan on suunniteltu erilaisia kulmia, kuten kuvassa 1 on esitetty. Näin voidaan tehdä erilaisia säätöjä sen mukaan, miten selkänoja on asennettu. Asento A (selkänojan kulmaltaan pidempi osa on käännetty ylöspäin) antaa käyttäjälle enemmän tilaa hartiaseudulle kuin asento B, joka antaa enemmän tilaa selän alaosille.

1.

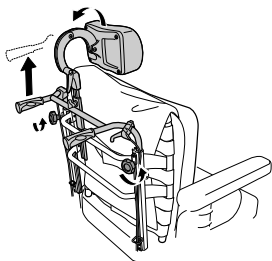

Löysää käsipyöriä (A) ja nosta työntökahvat mahdollisimman kauas.

2.

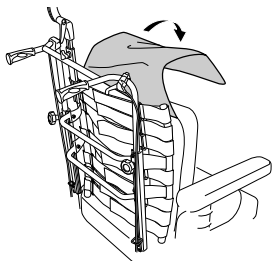

Poista pehmuste.

3.

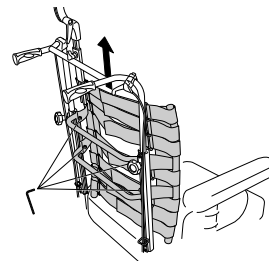

Löysää ruuvit (B) ja irrota selkänöja nostamalla se ylös.

4.

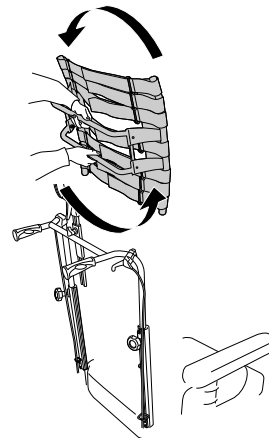

Käännä selkänöjaa 180 astetta.

5.

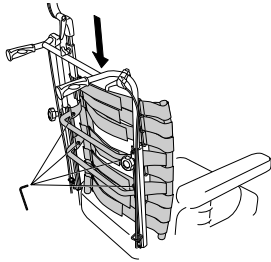

Pane selkänöja takaisin sovittamalla se putkien vastakappaleisiin. Kiristä ruuvit.

6.

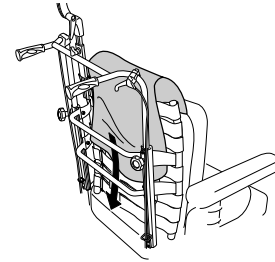

Pane istuinpehmuste ja suojus takaisin.

7.

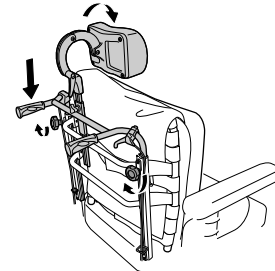

Laske työntökahvoja ja kiristä käsipyörät.

5.7 Kauko-ohjaimen kautta tehtävät säätömahdollisuudet

Seuraavat tiedot koskevat kaikkia istuinjärjestelmiä.

**HUOMIO!**

Vaara, että kauko-ohjainta työnnetään taaksepäin yllättävän törmäyksen (esim. ovenkarmi tai pöytä) yhteydessä ja että ohjaussauva jää jumiin käsituokea vasten, jos kauko-ohjaimen asentoa on muutettu tai sen kaikki kiinnitysruuvit eivät ole tiukasti kiinni
Tämä saa liikkumisvälineen kulkemaan hallitsemattomasti eteenpäin, minkä seurauksena voi olla liikkumisvälineen käyttäjän tai lähellä seisovan henkilön vahingoittuminen.

- Varmista aina, kun säädät kauko-ohjaimen asentoa, että kiristät kiinnitysruuvit tiukalle.
- Jos tämä tapahtuu vahingossa, kytke liikkumisväline välittömästi OFF-tilaan kauko-ohjaimesta.

**HUOMIO!****Loukkaantumisvaara**

Kun kauko-ohjaimen nojataan, esimerkiksi pyörätuoliin siirtymisen tai siitä pois siirtymisen aikana, kauko-ohjaimen pidike voi murtua ja käyttäjä voi pudota tuolista.

- Älä nojaa kauko-ohjaimen tuen saamiseksi esimerkiksi siirtymisen aikana.

5.7.1 Kauko-ohjaimen säätäminen käyttäjän käsivarren pituuden mukaan

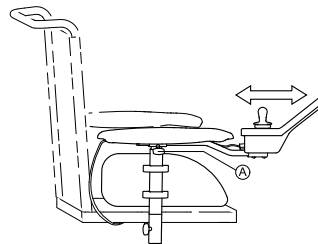

Fig. 5-4

1. Löysää siipiruuvia **(A)**.
2. Säädä osan asento sopivaksi.
3. Kiristä siipiruuvi.

5.7.2 Kauko-ohjaimen korkeuden säätäminen



- 3 mm:n kuusiokoloavain

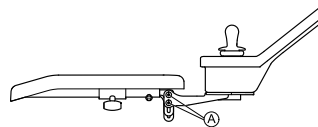

Fig. 5-5

1. Löysää ruuvit **(A)**.
2. Säädä osan asento sopivaksi.
3. Kiristä ruuvit.

5.7.3 Kauko-ohjaimen korkeuden säätäminen (vain käännettävät kauko-ohjaintelineet)



- 6 mm:n kuusiokoloavain

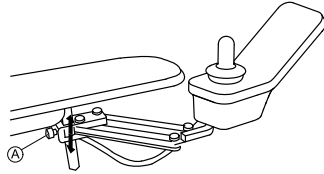

Fig. 5-6

1. Löysää ruuvi ①.
2. Säädä osan asento sopivaksi.
3. Kiristä ruuvi.

5.7.4 Kauko-ohjaimen säätäminen

Kauko-ohjaimen säätövara on enintään 20 mm (0,8 tuumaa) sivusuunnassa.



- 3 mm:n kuusiokoloavain

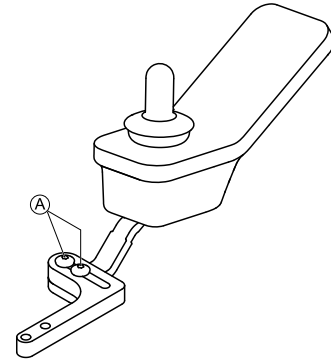

Fig. 5-7

1. Löysää ruuvit ①.
2. Säädä osan asento sopivaksi.
3. Kiristä ruuvit.

5.7.5 Kauko-ohjaimen asennon säätäminen



- 3 mm:n kuusiokoloavain

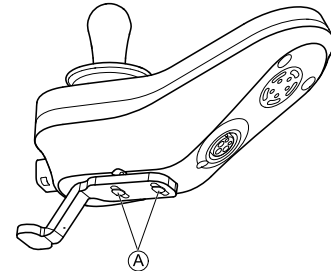

Fig. 5-8

1. Löysää ruuvit (A).
2. Säädä osan asento sopivaksi.
3. Kiristä ruuvit.

5.7.6 Kauko-ohjaimen kääntäminen sivulle

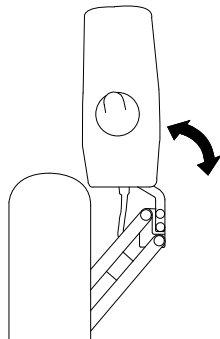

Fig. 5-9

Jos liikkumisvälineessä on käännettävä kauko-ohjainteline, kauko-ohjaimen voi siirtää sivuun esimerkiksi pöydän ääreen ajamiseksi.

5.8 Keskisivuttaispidikkeen säätömahdollisuudet



VAROITUS!

Vamman tai kuoleman vaara

Irralliset pienet osat voivat aiheuttaa tukehtumisvaaran, joka voi johtaa loukkaantumiseen tai kuolemaan.

- Älä irrota mitään pieniä osia ohjainsauvan nupin vaihtaminen pois lukien.
- Älä jätä irrotettua ohjainsauvan nuppia valvomatta.
- Valvo tarkasti lapsia, lemmikkejä tai henkilöitä, joilla on fyysisiä/henkisiä rajoitteita.



HUOMIO!

Vamman tai vaurion vaara

Tankojen muokkauksesta, kuten tankojen lyhennyksestä, syntyvät terävät reunat tai puuttuvat suojakorkit voivat aiheuttaa vamman tai vaurion.

- Siisti leikkausreuna huomattavan lyhentämisen jälkeen.
- Aseta suojakorkki takaisin paikalleen leikkausreunan siistimisen jälkeen.
- Tarkista, että suojakorkki istuu tiukasti.

5.8.1 Keskisivuttaispidikkeen syvyyden säätäminen

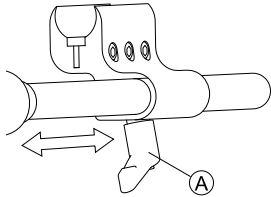

1. Löysää vipua (A).
2. Siirrä sivuttaispidike sopivaan asentoon.
3. Kiristä vipu.

5.8.2 Keskisivuttaispidikkeen korkeuden säätäminen

Keskisivuttaispidikkeen korkeutta voi säätää kahdella tavalla:

- Säädä sitä yhdessä käsinojan korkeuden kanssa. Katso lisätietoja käsinojia koskevista luvuista.
- Säädä vain keskisivuttaispidikkeen korkeutta. Katso lisätietoja alta.



- 3/16" kuusiokoloavain

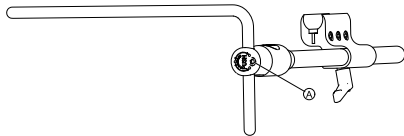

1. Löysää ruuvi (A).
2. Säädä keskusta sopivalle korkeudelle.
3. Kiristä ruuvi.

5.8.3 Ohjaussauvan/näytön asettaminen keskisivuttaispidikkeeseen

DLX-REM110, DLX-REM2XX, DLX-REM400



- 4 mm:n kuusiokoloavain
- 8 mm:n ruuviavain

Kauko-ohjaimen kallistaminen

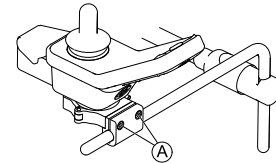

Fig. 5-10 Esimerkki DLX-REM400:n säätämisestä. DLX-REM110, DLX-REM211 ja DLX-REM216 säädetään samalla tavalla.

1. Löysää ruuvit (A).
2. Aseta kauko-ohjain keskukseen.
3. Kiristä ruuvit.

Kauko-ohjaimen kääntäminen

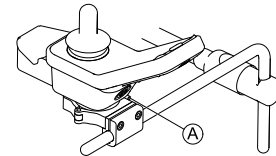

Fig. 5-11 Esimerkki DLX-REM400:n säätämisestä. DLX-REM110, DLX-REM211 ja DLX-REM216 säädetään samalla tavalla.

1. Löysää ruuvi (A).
2. Käännä kauko-ohjain pidikkeessä sopivaan asentoon.
3. Kiristä ruuvi.

DLX-REM500



- 3/16 tuuman kuusiokoloavain

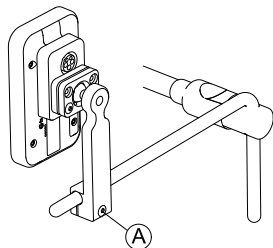

Fig. 5-12

1. Löysää ruuvi **A**.
2. Aseta näyttö keskukseen.
3. Kiristä ruuvi.

DLX-CR400 ja DLX-CR400LF

Kauko-ohjaimen kallistaminen



- 4 mm:n kuusiokoloavain

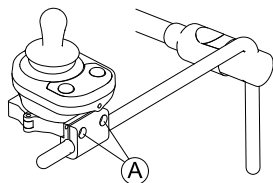

Fig. 5-13

1. Löysää ruuvit **A**.
2. Aseta kauko-ohjain keskukseen.
3. Kiristä ruuvit.

Kauko-ohjaimen kääntäminen



- 4 mm:n kuusiokoloavain
- 8 mm:n ruuviavain

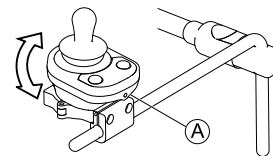

Fig. 5-14

1. Löysää ruuvia **A** (ei näy kuvassa).
2. Käännä kauko-ohjain pidikkeessä sopivaan asentoon.
3. Kiristä ruuvi.

ASL-komponentit keskustarjottimella



- 3/16 tuuman kuusiokoloavain

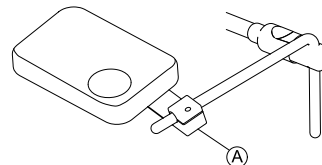

Fig. 5-15 Kuva on esimerkki.

1. Löysää ruuvi **A**.
2. Aseta ohjaussauva keskukseen.
3. Kiristä ruuvi.

ASL-komponentit vain keskuksessa



- 5/32 tuuman kuusiokoloavain

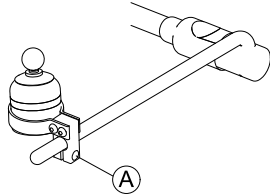

Fig. 5-16 Kuva on esimerkki.

1. Löysää ruuvi ①.
2. Aseta ohjaussauva keskukseseen.
3. Kiristä ruuvi.

5.9 Rea-päätuen säätäminen



HUOMIO!

Vamman vaara, kun liikkumisvälinettä käytetään ajoneuvon istuimena, jos päätuki on säädetty väärin tai sitä ei ole asennettu

Tämä voi aiheuttaa törmäyksissä niskan yliojennusta.

- Päätuki on asennettava. Päätuki, jonka Invacare toimittaa valinnaisena tälle liikkumisvälineelle, sopii täydellisesti käyttöön kuljetuksen aikana.
- Päätuki on säädettävä käyttäjän korvan korkeudelle.

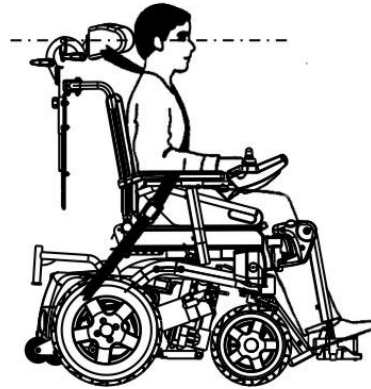

5.9.1 Rea-pää- tai niskatuen asennon säätäminen

Kaikkien Rea-pää- ja niskatukien asentoa säädetään samalla tavalla.



- 5 mm:n kuusiokoloavain

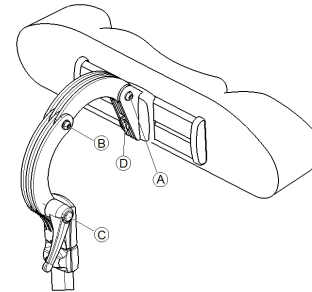

1. Löysää ruuveja (A) , (B) tai kiinnitysvipua (C).
2. Säädä päätuki tai niskatuki haluttuun asentoon.
3. Kiristä ruuvit ja kiinnitysvipu uudelleen.
4. Löysää kuusiokoloruuvia (D).
5. Siirrä päätuki vasemmalle tai oikealle haluttuun asentoon.
6. Kiristä kuusiokoloruuvi uudelleen.

5.9.2 Rea-pää- tai niskatuen korkeuden säätäminen

Kaikkien Rea-pää- ja niskatukien korkeutta säädetään samalla tavalla.

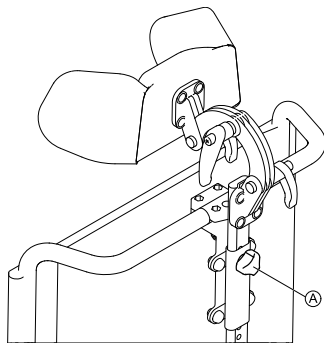

Fig. 5-17

1. Löysää käsiruuvia (A).
2. Säädä osan asento sopivaksi.
3. Kiristä käsiruuvi.

5.9.3 Poskitukien säätäminen



Fig. 5-18

1. Työnnä osia sisäänpäin tai vedä niitä ulospäin haluttuun asentoon.

5.10 Tarjottimen säätäminen/irrottaminen



HUOMIO!

Vamman tai omaisuusvahingon vaara, jos liikkumisvälinettä, jossa on tarjotin, kuljetetaan ajoneuvossa

– Jos liikkumisvälineessä on tarjotin, poista se aina ennen liikkumisvälineen kuljettamista.



Fig. 5-19

5.10.1 Tarjottimen säätäminen sivusuunnassa

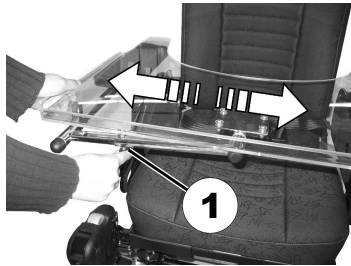

Fig. 5-20

1. Löysää siipiruuvia (1).
2. Säädä osan asento sopivaksi.
3. Kiristä siipiruuvi.

5.10.2 Tarjottimen syvyyden säätäminen / tarjottimen irrottaminen

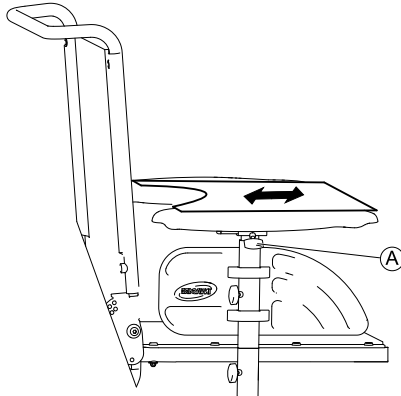

Fig. 5-21

1. Löysää siipiruuvia (A).
2. Säädä osa haluttuun asentoon (tai irrota se kokonaan).
3. Kiristä siipiruuvi.

5.10.3 Tarjottimen kääntäminen sivulle

Tarjottimen voi kääntää ylös ja sivulle, jotta käyttäjä pääsee liikkumisvälineeseen ja siitä pois.



HUOMIO!

Loukkaantumisvaara! Kun tarjotin nostetaan, se ei lukitu tähän asentoon!

- Älä käännä tarjotinta ylös ja jätä sitä tähän asentoon.
- Älä koskaan yritä ajaa tuolia, kun tarjotin on käännetty ylös.
- Laske tarjotin aina alas hallitusti.

5.11 Keskelle asennettavat jalkatuet – manuaalisesti säädettävät

5.11.1 Jalkatuen irrottaminen

Keskelle asennettu, manuaalisesti säädettävä jalkatuki voidaan irrottaa kokonaan.

1.

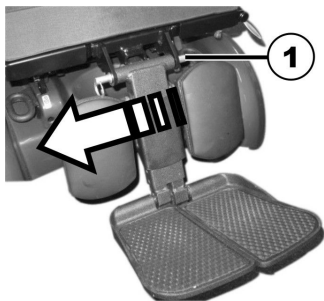

Irrota irrotettava akseli (1).

2.

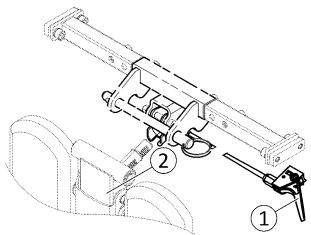

Pidä jalkatukea tiukasti paikoillaan ja käännä vipua (1).

3. Irrota jalkatuki pidikkeestä (2).

5.11.2 Jalkatuen kulman säätö



HUOMIO!

Varmista, että jalkatuki pysyy paikallaan vivusta (1) vedettäessä ja ettei se pääse putoamaan äkillisesti. Loukkaantumiseriski.

– Varmista jalkatuki kulman säätöä varten.



1. Pidä jalkatuesta kiinni.
2. Vedä vivusta (1).
3. Asenna jalkatuki haluamaasi asentoon.

5.11.3 Jalkatuen pituuden säätö



- 3/16 tuuman (4,8 mm:n) kuusiokoloavain

Jalkatuet voidaan säätää eripituisiksi toisistaan riippumatta.

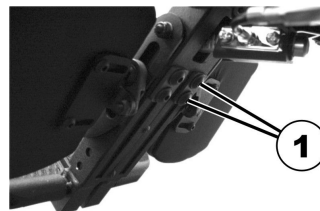

1. Irrota jalkatuen toisella puolella olevat ruuvit (1) kuusiokoloavaimella.
2. Säädä haluamasi pituus.
3. Kiinnitä ruuvit takaisin paikoilleen.

5.11.4 Jalkalevyn kulman asettaminen



- 5/32 tuuman (4 mm:n) kuusiokoloavain



1. Taita jalkalevyt ylös, jotta pääset käsiksi säätöruuveihin (1).
2. Säädä säätöruuveja kuusiokoloavaimella.
3. Taita jalkalevy takaisin alas.

5.11.5 Pohjetuen kulman ja korkeuden säätö



Työkalut:

- 3/16 tuuman (4 mm:n) kuusiokoloavain

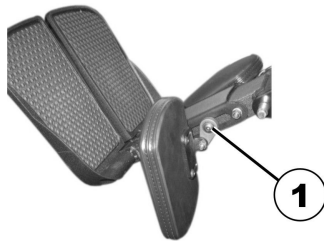

1. Käännä pohjetuki eteen, jotta pääset säätämään ruuvia (1).
2. Löysää ruuvia kuusiokoloavaimella ja säädä pohjetuki haluamallesi korkeudelle ja sopivaan kulmaan.
3. Kiristä ruuvi.
4. Käännä pohjetuki paikalleen.

5.12 LNX-jalkatuki

5.12.1 Jalkatuen pituuden säätäminen

Jalkatuki voidaan tarvittaessa säätää valmiiksi 83 tai 97 asteen kulmaan 90 asteen kulman sijasta. Kysy lisätietoja Invacare-toimittajalta.



- 4 mm:n kuusiokoloavain
- 10 mm:n kiintoruuviavain

Jalkatukien pituuksia voi säätää toisistaan riippumatta.

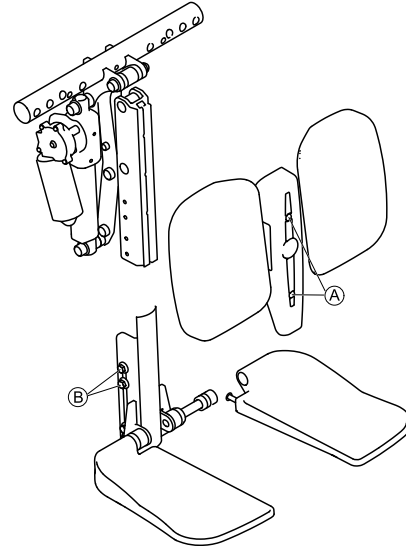

1. Irrota ruuvit ① jalkatuen etupuolelta.
2. Irrota suojus yhdessä pohjetyynyjen kanssa.

3. Löysää jalkatuen sivussa olevia muttereita (B). Voit joutua irrottamaan mutterit ja siirtämään ne toiseen reikään.
4. Säädä pituus sopivaksi.
5. Kiristä mutterit uudelleen.
6. Asenna pohjetyyny ja suojuus takaisin paikoilleen ja kiristä ruuvit.

 Jalkalevyllä varustettu jalkatuki säädetään samalla tavoin.

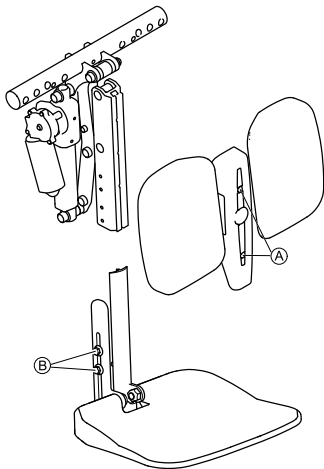

5.12.2 Jalkalevyn kulman asettaminen

-  • 5/32 tuuman (4 mm:n) kuusiokoloavain



1. Taita jalkalevyt ylös, jotta pääset käsiksi säätöruuveihin (1).
2. Säädä säätöruuveja kuusiokoloavaimella.
3. Taita jalkalevy takaisin alas.

5.12.3 Jalkalevyn kulman asettaminen

-  • 5/32 tuuman (4 mm:n) kuusiokoloavain

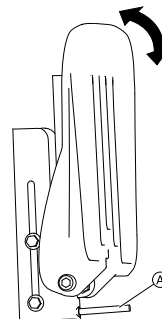

1. Taita jalkalevy ylös, jotta pääset käsiksi säätöruuviin (A).
2. Säädä säätöruuvia kuusiokoloavaimella.
3. Taita jalkalevy takaisin alas.

5.12.4 Pohjetyynyn korkeuden ja leveyden säätäminen



Liikkumisvälineen vaurioitumisen vaara

– Varmista pohjetyynyjen säätämisen jälkeen, etteivät pohjetyynyt kosketa pyöriä tai istuinlevyä jalkatuen kulmaa muutettaessa.

Pohjetyynyjä voi säätää toisistaan riippumatta niiden kiinnikkeissä tynnyn takana olevien kiinnitysruuvien avulla. Pohjetyynyjen syvyyttä, korkeutta ja kulmaa säätämällä saadaan useita vaihtoehtoisia kokoonpanoja. Tynnyjen säätäminen toisistaan riippumatta takaa käyttäjälle parhaan asennon ja käyttömukavuuden. Seuraavissa kuvissa on muutamia kokoonpanoesimerkkejä.

Pohjetyynyn säätäminen: esimerkkikokoonpanoja				
Keskitetty	Ulosvedetty (ääriasento)	Laskettu epäkeskinen	Nostettu epäkeskinen	Vino



- 4 mm:n kuusiokoloavain

1. Taita pohjetyyny eteen, jolloin pääset käsiksi pultteihin.
2. Löysää pultit ja irrota ne tarvittaessa.
3. Säädä pohjetyynyn korkeus ja leveys sopiviksi.

4. Kiristä pultit uudelleen.
5. Taita pohjetyyny takaisin taakse.

5.13 Vari-F jalkatuki

5.13.1 Jalkatuen/jalkatuen pohjetuen kääntö ulospäin ja/tai poisto

Jalkatuen/jalkatuen pohjetuen yläosassa on pieni lukitusnappi. Kun lukitusnappi on avattu, jalkatuki/jalkatuen pohjetuki voidaan tuoliin istuutumista varten kääntää sisälle-tai ulospäin sekä poistaa kokonaan.



1. Paina lukituksen avausnappia (1) ja käännä jalkatuki/jalkatuen pohjelevy ulospäin.
2. Poista jalkatuki/jalkatuen pohjelevy yläkautta.

5.13.2 Kulman säätö



HUOMIO!

Jalkatukien ja pohjelevyjen väärä säätö voi aiheuttaa loukkaantumiseriskin

- Tarkista aina ennen liikkeelle lähtöä ja ajon aikana, etteivät jalkatuet kosketa ohjauspyöriä eikä lattiaa.



- 6 mm:n kuusiokoloavain

1.

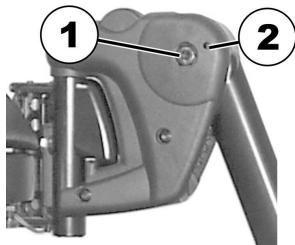

Avaa ruuvi (1) kuusiokoloavaimella.

2. Ellei jalkatukea voida liikuttaa ruuvien irrottamisen jälkeen, aseta metallisokka siihen tarkoitettuun reikään (2) ja kopauta vasaralla kevyesti vastaan. Tällöin kiinnitysmekanismi avautuu jalkatuen sisällä. Toista tarvittaessa jalkatuen toisella puolella.

3.

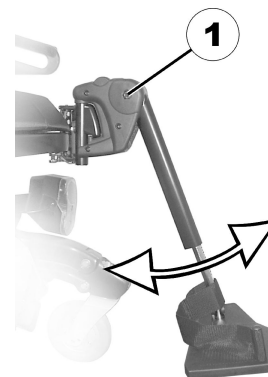

Avaa ruuvi (1) kuusiokoloavaimella.

4. Valitse haluamasi kulma.
5. Kiristä ruuvi takaisin kiinni.

5.13.3 Jalkatuen vasteen säätö



- 6 mm:n kuusiokoloavain
- 10 mm:n ruuviavainta

1.

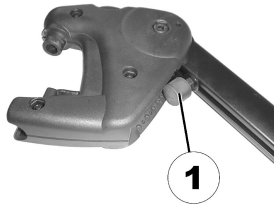

Fig. 5-22

Jalkatuen pääteasento määrätään kumipuskurilla (1).

2.

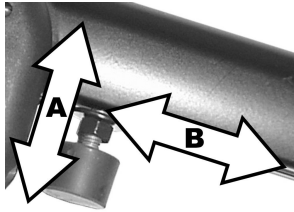

Fig. 5-23

Kumipuskuri voidaan ruuvata paikoilleen tai irti (A) tai työntää ylös tai alas (B).

3.

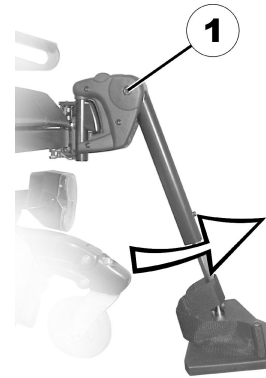

Fig. 5-24

Avaa ruuvi (1) kuusiokoloavaimella ja käännä jalkatuki ylös, näin pääset käsiksi kumipuskuriin.

4.



Fig. 5-25

Avaa vastamutteri (1) kiintoavaimella.

5.

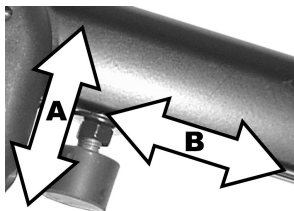

Fig. 5-26

Aseta kumipuskuri haluamaasi asentoon.

6. Kiristä vastamutteri takaisin kiinni.

7.

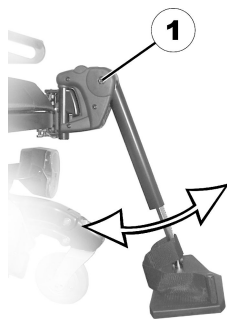

Fig. 5-27

Aseta jalkatuki haluamaasi asentoon.

8. Kiristä ruuvi takaisin kiinni.

5.13.4 Jalkatukien pituussäätö



HUOMIO!

Jalkatukien ja pohjelevyjien väärä säätö voi aiheuttaa loukkaantumisriskin

– Tarkista aina ennen liikkeelle lähtöä ja ajon aikana, etteivät jalkatuet kosketa ohjauspyörää eikä lattiaa.



- 5 mm:n kuusiokoloavain

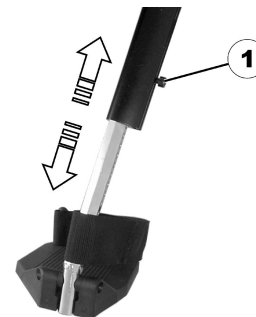

1. Avaa ruuvi (1) ruuviavaimella.
2. Aseta haluttu pituus.
3. Kiristä ruuvi takaisin kiinni.

5.14 Vari-A jalkatuki

5.14.1 Jalkatuen/jalkatuen pohjetuen kääntö ulospäin ja/tai poisto

Jalkatuen/jalkatuen pohjetuen yläosassa on pieni lukitusnappi. Kun lukitusnappi on avattu, jalkatuki/jalkatuen

pohjetuki voidaan tuoliin istuutumista varten kääntää sisälle-tai ulospäin sekä poistaa kokonaan.

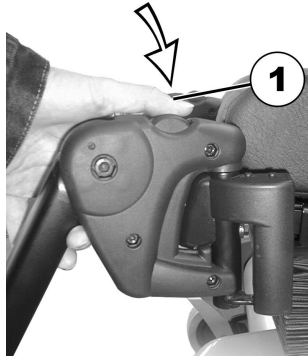

1. Paina lukituksen avausnappia (1) ja käännä jalkatuki/jalkatuen pohjelevy ulospäin.
2. Poista jalkatuki/jalkatuen pohjelevy yläkautta.

5.14.2 Kulman säätö



HUOMIO!

Jalkatukien ja pohjelevyjen väärä säätö voi aiheuttaa loukkaantumisriskin

- Tarkista aina ennen liikkeelle lähtöä ja ajon aikana, etteivät jalkatuet kosketa ohjauspyöriä eikä lattiaa.

1.

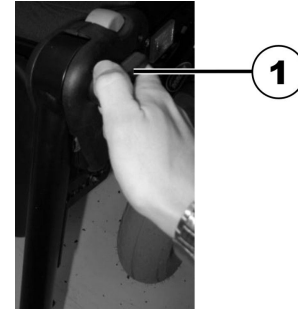

Avaa lukitusnappia (1) kiertämällä sitä vastapäivään vähintään yksi kierros.

2.



Avaa lukitusmekanismi painamalla nappia.

3.



Aseta haluamasi kulma.

4.



Kiristä nappi kiertämällä sitä myötäpäivään.

5.14.3 Pohjetuen vasteen säätö



- 10 mm:n ruuviavainta

1.

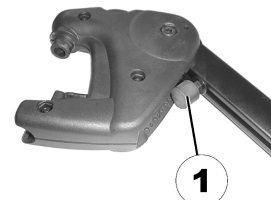

Jalkatuen ääriasentoa säädetään kumipysäyttimellä (A).

2.

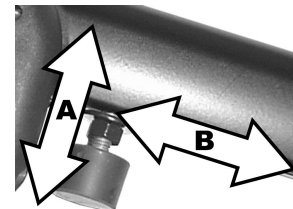

Kumipysäytintä voidaan kiittää sisään tai ulos (A) tai työntää ylös tai alas (B).

3.

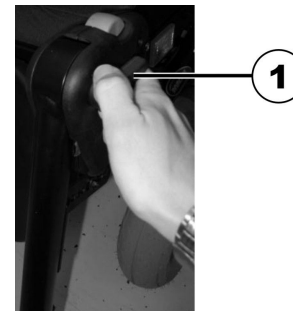

Avaa lukitusnuppia (1) kiertämällä sitä vastapäivään vähintään yksi kierros.

4.



Avaa lukitusmekanismi painamalla nuppia.

5.

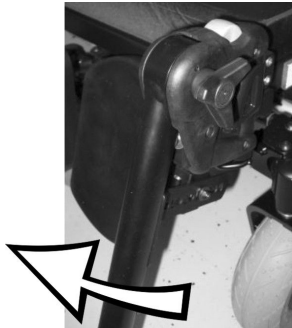

Kumipysäytin tulee näkyviin, kun jalkatukea käännetään ylöspäin.

6.



Avaa vastamutteri (1) kiintoavaimella.

7.

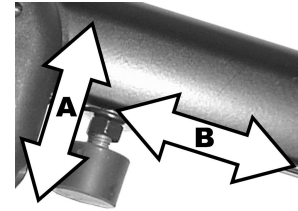

Siirrä kumipysäytin haluttuun asentoon.

8. Kiristä vastamutteri.

9.



Siirrä kumipysäytin haluttuun asentoon.

10. Kiristä lukitusnuppi.

5.14.4 Jalkatukien pituussäätö



HUOMIO!

Jalkatukien ja pohjelevyjen väärä säätö voi aiheuttaa loukkaantumiseriskin

– Tarkista aina ennen liikkeelle lähtöä ja ajon aikana, etteivät jalkatuet kosketa ohjauspyöriä eikä lattiaa.



- 5 mm:n kuusiokoloavain

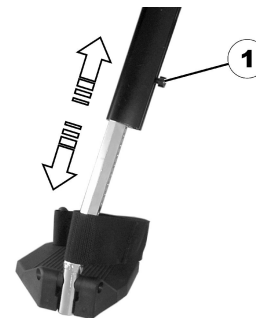

1. Avaa ruuvi (1) ruuviavaimella.
2. Aseta haluttu pituus.
3. Kiristä ruuvi takaisin kiinni.

5.14.5 Pohjelevyn korkeussäätö

Pohjetuen korkeutta voidaan säätää pidikelevyllä. Pidikelevyn reikäyhdistelmät mahdollistavat 5 eri korkeusasentoa.



- 10 mm:n ruuviavainta

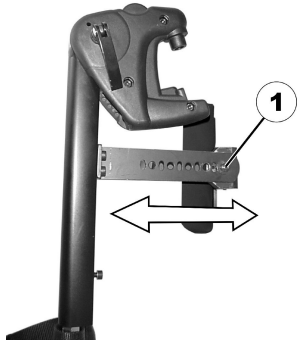

1. Avaa mutteri (1) kiintoavaimella ja poista se.
2. Säädä haluamasi korkeus. Huomaa, että pyöreät reiät on tarkoitettu pohjelevyn pidikeruuveille ja pitkämäiset ruuvit kierteettömälle metallisokalle.
3. Ruuvaa mutteri takaisin paikoilleen ja kiristä.

5.14.6 Pohjelevyn korkeussäätö



- 4 mm:n kuusiokoloavain



1. Avaa ruuvit (1) kuusiokoloavaimella.
2. Säädä haluttu asento.
3. Kiristä ruuvit takaisin kiinni.

5.14.7 Pohjelevyn lukituksen avaus pyörätuolista nousua varten ja kääntö taakse

- 1.



Paina pohjelevy suoraan alas. Pohjelevyn lukitus on avattu.

- 2.

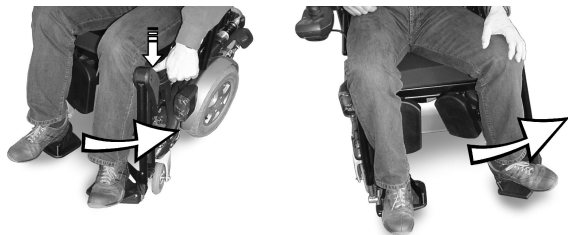

Avaa jalkatuen lukitus ja käännä se ulospäin.
Pohjelevy kääntyy itsestään taakse.

3.



Nosta jalka kantapäähihnan yli ja aseta se lattialle.

5.14.8 Kulmasäädettävän jalkalevyn säätö



- 5 mm:n kuusiokoloavain

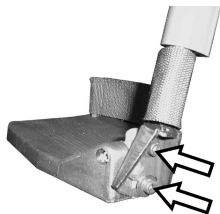

1. Avaa jalkalevyn molemmat kiinnitysruuvit kuusiokoloavaimella.
2. Valitse haluamasi kulma.
3. Kiristä ruuvit takaisin kiinni.

5.14.9 Kulma-ja korkeussäädettävän jalkalevyn säätö



- 5 mm:n kuusiokoloavain

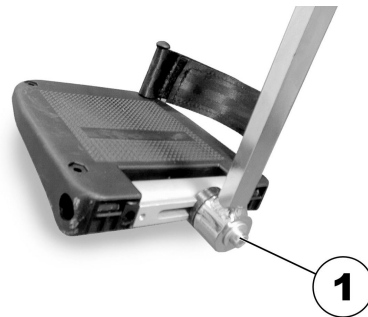

1. Avaa jalkalevyn (1) kiinnitysruuvi kuusiokoloavaimella.
2. Säädä jalkalevy haluamaasi kulmaan tai korkeuteen.
3. Kiristä ruuvi takaisin kiinni.

5.15 ADM jalkatui

5.15.1 Jalkatuen/jalkatuen pohjetuen kääntö ulospäin ja/tai poisto

Jalkatuen/jalkatuen pohjetuen yläosassa on pieni lukitusnappi. Kun lukitusnappi on avattu, jalkatuki/jalkatuen pohjetuki voidaan tuoliin istuutumista varten kääntää sisälle-tai ulospäin sekä poistaa kokonaan.

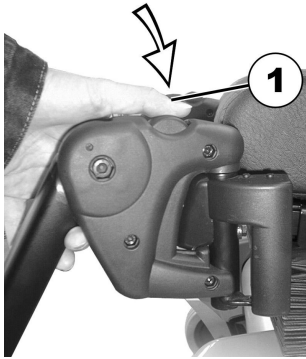

1. Paina lukituksen avausnappia (1) ja käännä jalkatuki/jalkatuen pohjelevy ulospäin.
2. Poista jalkatuki/jalkatuen pohjelevy yläkautta.

5.15.2 Kulman säätö



HUOMIO! **Puristumisriski**

– Älä kosketa pohjelevylisten jalkatukien pyörimisalueelle.



HUOMIO! **Jalkatukien ja pohjelevyjen väärä säätö voi aiheuttaa loukkaantumisen**

– Tarkista aina ennen liikkeelle lähtöä ja ajon aikana, etteivät jalkatuet kosketa ohjauspyöriä eikä lattiaa.

Nosto



1. Nosta jalkatukien pohjelevyä, kunnes haluttu kulma on saavutettu.

Lasku

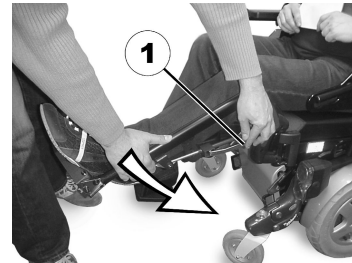

1. Pidä jalkatukeen pohjelevyä jalkalevyalueella, vedä sivuvivusta (1) ja laske jalkatuet ja pohjelevyt hitaasti alas.

5.15.3 Jalkatukien pituussäätö



HUOMIO!

Jalkatukien ja pohjelevyjen väärä säätö voi aiheuttaa loukkaantumiseriskin

- Tarkista aina ennen liikkeelle lähtöä ja ajon aikana, etteivät jalkatuet kosketa ohjauspyöriä eikä lattiaa.



- 5 mm:n kuusiokoloavain

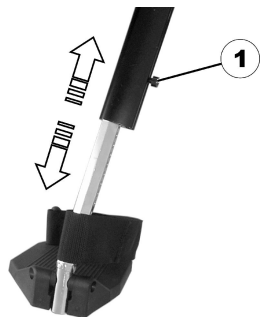

1. Avaa ruuvi (1) ruuviavaimella.
2. Aseta haluttu pituus.
3. Kiristä ruuvi takaisin kiinni.

5.15.4 Pohjelevyn korkeussäätö

Pohjetuen korkeutta voidaan säätää pidikelevyllä. Pidikelevyn reikäyhdistelmät mahdollistavat 5 eri korkeusasentoa.



- 10 mm:n ruuviavainta



1. Avaa mutteri (1) kiintoavaimella ja poista se.
2. Säädä haluamasi korkeus. Huomaa, että pyöreät reiät on tarkoitettu pohjelevyn pidikeruuveille ja pitkämaiset ruuvit kierteettömälle metallisokalle.
3. Ruuvaa mutteri takaisin paikoilleen ja kiristä.

5.15.5 Pohjelevyn korkeussäätö



- 4 mm:n kuusiokoloavain



1. Avaa ruuvit (1) kuusiokoloavaimella.
2. Säädä haluttu asento.
3. Kiristä ruuvit takaisin kiinni.

5.15.6 Pohjelevyn lukituksen avaus pyörätuolista nousua varten ja kääntö taakse

1.



Paina pohjelevy suoraan alas. Pohjelevyn lukitus on avattu.

2.



Avaa jalkatuen lukitus ja käännä se ulospäin. Pohjelevy kääntyy itsestään taakse.

3.



Nosta jalka kantapäähinnan yli ja aseta se lattialle.

5.15.7 Kulmasäädettävän jalkalevyn säätö



- 5 mm:n kuusiokoloavain

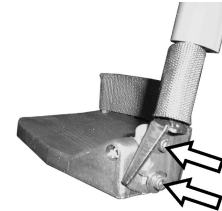

1. Avaa jalkalevyn molemmat kiinnitysruuvit kuusiokoloavaimella.
2. Valitse haluamasi kulma.
3. Kiristä ruuvit takaisin kiinni.

5.15.8 Kulma- ja korkeussäädettävän jalkalevyn säätö



- 5 mm:n kuusiokoloavain



1. Avaa jalkalevyn (1) kiinnitysruuvi kuusiokoloavaimella.
2. Säädä jalkalevy haluamaasi kulmaan tai korkeuteen.
3. Kiristä ruuvi takaisin kiinni.

5.16 Sähköiset nostettavat jalkatuet (ADE-jalkatuet)

5.16.1 Jalkatukien pohjetuen kääntö ulospäin ja/tai poistaminen

Jalkatuen pohjetuen yläosassa on pieni lukitusnappi. Kun lukitusnappi on avattu, jalkatuen pohjetuki voidaan tuoliin istuutumista varten kääntää sisälle- tai ulospäin sekä poistaa kokonaan.

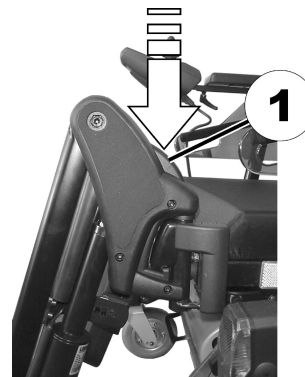

1. Paina lukituksen avausnappia (1) ja käännä jalkatuet ja pohjelevyt ulospäin.
2. Poista jalkatuet pohjelevyineen yläkautta.

5.16.2 Kulman säätö



HUOMIO!

Puristumisriski

- Älä kosketa pohjelevylisten jalkatukien pyörimisalueelle.



HUOMIO!

Jalkatukien ja pohjelevyjen väärä säätö voi aiheuttaa loukkaantumisen

- Tarkista aina ennen liikkeelle lähtöä ja ajon aikana, etteivät jalkatuet kosketa ohjauspyöriä eikä lattiaa.

Sähköisesti säädettävä jalkatuki säädetään ohjausrasialta. Katso tätä varten ohjausrasiasasi erillinen käyttöohje.

5.16.3 Jalkatukien pituussäätö



HUOMIO!

Jalkatukien ja pohjelevyjen väärä säätö voi aiheuttaa loukkaantumiseriskin

- Tarkista aina ennen liikkeelle lähtöä ja ajon aikana, etteivät jalkatuet kosketa ohjauspyöriä eikä lattiaa.



- 10 mm:n ruuviavainta

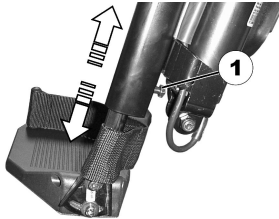

1. Avaa ruuvi (1) ruuviavaimella.
2. Aseta haluttu pituus.
3. Kiristä ruuvi takaisin kiinni.

5.16.4 Pohjelevyn korkeussäätö

Pohjetuen korkeutta voidaan säätää pidikelevyllä. Pidikelevyn reikäyhdistelmät mahdollistavat 5 eri korkeusasentoa.



- 10 mm:n ruuviavainta

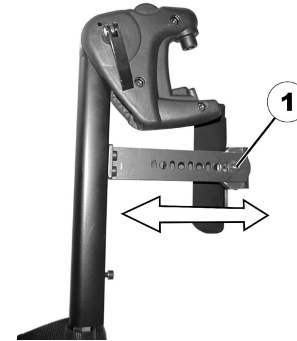

1. Avaa mutteri (1) kiintoavaimella ja poista se.
2. Säädä haluamasi korkeus. Huomaa, että pyöreät reiät on tarkoitettu pohjelevyn pidikeruuveille ja pitkämäiset ruuvit kierteettömälle metallisokalle.
3. Ruuvaa mutteri takaisin paikoilleen ja kiristä.

5.16.5 Pohjelevyn korkeussäätö



- 4 mm:n kuusiokoloavain



1. Avaa ruuvit (1) kuusiokoloavaimella.
2. Säädä haluttu asento.
3. Kiristä ruuvit takaisin kiinni.

5.16.6 Pohjelevyn lukituksen avaus pyörätuolista nousua varten ja kääntö taakse

1.



Paina pohjelevy suoraan alas. Pohjelevyn lukitus on avattu.

2.

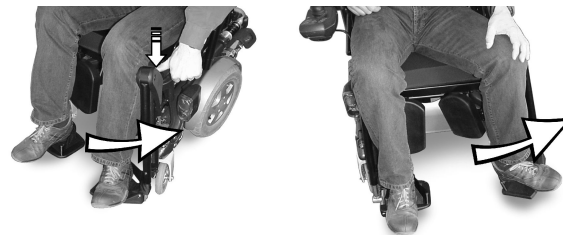

Avaa jalkatuen lukitus ja käännä se ulospäin. Pohjelevy kääntyy itsestään taakse.

3.



Nosta jalka kantapäähinnan yli ja aseta se lattialle.

5.16.7 Kulmasäädettävän jalkalevyn säätö



- 5 mm:n kuusiokoloavain

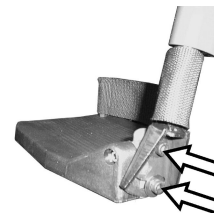

1. Avaa jalkalevyn molemmat kiinnitysruuvit kuusiokoloavaimella.
2. Valitse haluamasi kulma.
3. Kiristä ruuvit takaisin kiinni.

5.16.8 Kulma- ja korkeussäädettävän jalkalevyn säätö



- 5 mm:n kuusiokoloavain

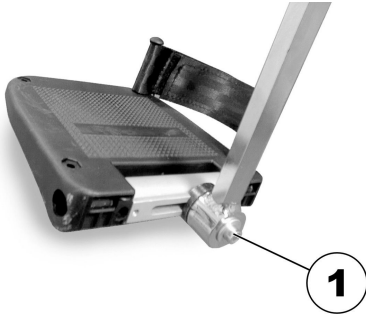

1. Avaa jalkalevyn (1) kiinnitysruuvi kuusiokoloavaimella.
2. Säädä jalkalevy haluamaasi kulmaan tai korkeuteen.
3. Kiristä ruuvi takaisin kiinni.

5.17 Jalkatuet Max-istuimelle

5.17.1 Pohjetyynyn korkeuden säätäminen



Työkalut:

- Ristipääruuvimeisseli

1.

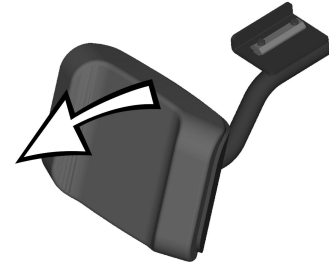

Irrota pohjetyynyn pehmuste.

2.

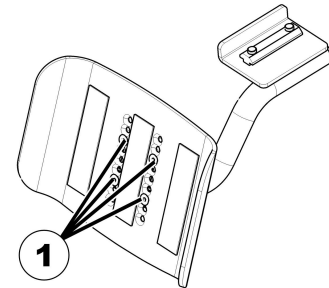

Löysää ruuvit (1) käyttämällä ristipääruuvimeisseliä ja irrota ne.

3.

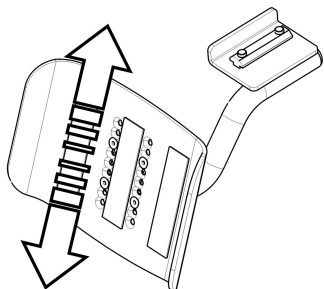

Siirrä pohjetyyny haluttuun asentoon.

4. Aseta ja kiristä ruuvit uudelleen.

5.17.2 Pohjetyynyn leveyden säätäminen



Työkalut:

- 4 mm:n kuusiokoloavain

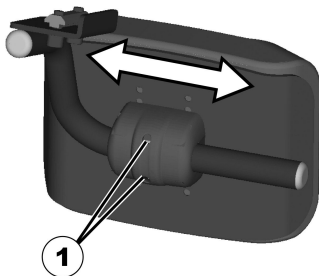

1. Löysää kuusiokoloruuveja (1) kuusiokoloavaimella.
2. Aseta pohjetyyny haluttuun asentoon.
3. Kiristä ruuvit uudelleen.

5.17.3 Jalkatukien pituussäätö



HUOMIO!

Jalkatukien ja pohjelevyjien väärä säätö voi aiheuttaa loukkaantumisriskin

- Tarkista aina ennen liikkeelle lähtöä ja ajon aikana, etteivät jalkatuet kosketa ohjauspyöriä eikä lattiaa.



- 5 mm:n kuusiokoloavain

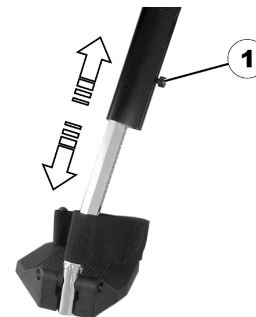

1. Avaa ruuvi (1) ruuviavaimella.
2. Aseta haluttu pituus.
3. Kiristä ruuvi takaisin kiinni.

5.18 Sivulle asennettujen jalkatukien leveyssäätö



Edellytykset:

- 13 mm ruuviavainta

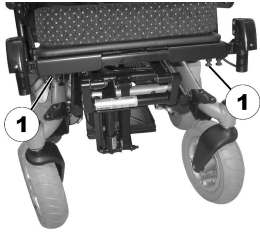

Ruuvit, joilla sivulle asennettujen jalkatukien leveys voidaan säätää, ovat istuimen (1) alla.

1. Irrota ruuvit kiintoavaimella.
2. Säädä jalkatuet halutulle leveydelle.
3. Kiristä ruuvit takaisin.

6 Käyttö

6.1 Ajaminen



HUOMIO!

Lukkiutuneista pyöristä johtuva odottamattoman ajokäyttötymisen riski

Jos liikkumisvälineeseen on asennettu pyörälukot ja ne lukkiutuvat, pyörät eivät pysty liikkumaan vapaasti ja liikkumisväline ei siksi ehkä reagoi ohjaukseen niin kuin pitäisi.

– Varmista, että pyörälukkojen lukitus avataan ennen ajamista.



Varmista, että kaikki tarkistukset on läpäisty, ennen liikkumisvälineen käyttämistä. Katso *9.2 Tarkastukset, sivu 93*.



Teknisissä tiedoissa ilmoitettu suurin kuormauskapasiteetti tarkoittaa vain sitä, että järjestelmä on suunniteltu kokonaisuudessaan kyseiselle massalle. Se ei kuitenkaan tarkoita, että henkilö, jolla on kyseinen ruumiinpaino, voi istua liikkumisvälineessä rajoituksetta. Kehon suhteisiin, kuten korkeuteen ja painon jakautumiseen, lantiovyöhön, jalka- ja pohjehihnaan ja istuinsyvyyteen on kiinnitettävä huomiota. Näillä tekijöillä on suuri vaikutus ajo-ominaisuuksiin, kuten kallistusvakauteen ja vetoon. Erityisesti sallittuja akselikuormia on noudatettava (katso *11 Tekniset Tiedot, sivu 100*). Istuinjärjestelmää on ehkä muokattava.

6.2 Ennen ensimmäistä ajokertaa

Ennen ensimmäistä ajokertaa on tutustuttava liikkumisvälineen toimintaan ja kaikkiin käytettäviin osiin. Testaa rauhassa kaikkia toimintoja ja ajotiloja.



Jos asentovyö on asennettu, varmista, että säädät ja käytät sitä asianmukaisesti aina liikkumisvälinettä käyttäessäsi.

Mukava istuminen = turvallinen ajaminen

Varmista ennen jokaista ajokertaa, että

- kaikki hallintalaitteet ovat helposti saatavilla
- akun varaus riittää suunniteltuun matkaan
- asentovyö (jos se on asennettu) on täydellisessä kunnossa
- taustapeili (jos asennettu) on säädetty niin, että voit katsoa milloin tahansa taaksepäin kääntymättä tai vaihtamatta istumisasentoasi.

6.3 Paikoitus ja seisonta

Pysäköidessäsi liikkumisvälinettä tai jos liikkumisväline on pitkän aikaa paikallaan:

1. Katkaise liikkumisvälineen virta (ON/OFF-näppäin).
2. Aktivoi mahdollinen varkaudenestolaite.

6.4 Siirtyminen liikkumisvälineeseen ja siitä pois



– Käsinoja on irrotettava tai käännettävä ylös, jotta liikkumisvälineeseen ja siitä pois pääsee sivulta.

6.4.1 Vakiokäsinojan poistaminen sivukuljetusta varten

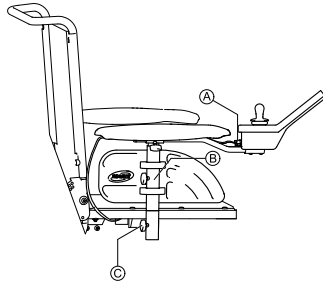

Fig. 6-1

1. Irrota kaukosäädin vetämällä kauko-ohjaimen johdon pistokkeesta A.
2. Löysää siipimutteria B.
3. Irrota käsinoja pidikkeestä.

6.4.2 Tietoa pyörätuoliin ja siitä pois siirtymisestä



Fig. 6-2



VAROITUS!

Vakavan vamman tai vaurion vaara

Väärät siirtotekniikat voivat aiheuttaa vakavan vamman tai vaurion

- Ota ennen siirtämisen yrittämistä yhteyttä terveydenhoidon ammattilaiseen, jotta voit määrittää oikeat siirtotekniikat pyörätuolin käyttäjän ja tyyppin mukaan.
- Noudata seuraavia ohjeita.



Jos sinulla ei ole riittävästi voimaa, sinun on pyydyttävä muita ihmisiä auttamaan. Käytä liukulevyä, jos mahdollista.

Siirtyminen liikkumisvälineeseen:

1. Aseta liikkumisväline mahdollisimman lähelle istuintasi. Avustaja voi myös tehdä sen.
2. Paranna siirronaikaista vakautta kohdistamalla pyörät vetävien pyörien kanssa samaan suuntaan.
3. Kytke liikkumisvälineestä aina virta pois.
4. Kiinnitä aina molemmat moottorilukot/-kytkimet ja vapauta pyöreakselit (jos asennettu), jotta pyörät eivät liiku.
5. Irrota käsinoja tai käännä se ylös liikkumisvälineesi käsinojan tyyppin mukaan.
6. Liu'uta nyt itsesi liikkumisvälineeseen.

Siirtyminen pois liikkumisvälineestä:

1. Aseta liikkumisväline mahdollisimman lähelle istuintasi.
2. Paranna siirronaikaista vakautta kohdistamalla pyörät vetävien pyörien kanssa samaan suuntaan.
3. Kytke liikkumisvälineestä aina virta pois.

4. Kiinnitä aina molemmat moottorilukot/-kytkimet ja vapauta pyöriäkselit (jos asennettu), jotta pyörät eivät liiku.
5. Irrota käsinoja tai käänä se ylös liikkumisvälineesi käsinojan tyyppin mukaan.
6. Liu'uta nyt itsesi istuimellesi.

6.4.3 Keskisivuttaispidikkeen kääntäminen sivuun

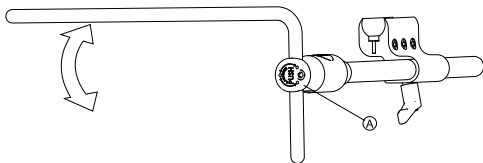

1. Paina painiketta (A) ja käänä keskusta ylös tai alas.

6.4.4 Uloskäännettävän näyttöpidikkeen kääntäminen sivuun



Uloskäännettävä näyttöpidike lukittuu paikoilleen vain, kun se käännetään oletusasentoonsa.

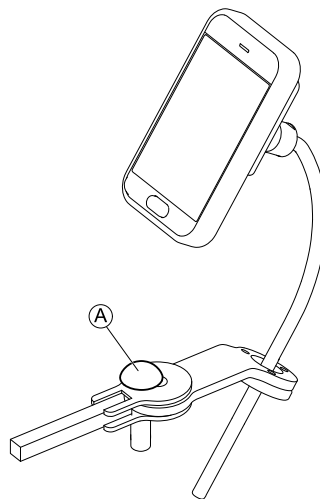

1. Paina nuppia (A) ja käänä näyttöpidikettä sivulle.

6.4.5 Chin Control -ohjaimen kääntäminen sivulle

- 1.

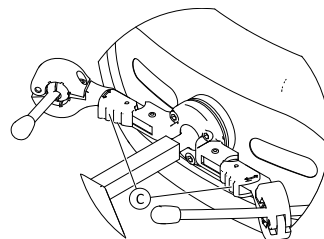

Paina lukituslaitetta (C) (pätuen takana) ja käänä ohjaussauvaa tai munakytkintä sisään- tai ulospäin, kunnes se napsahtaa paikalleen.

6.5 Esteiden ylittäminen

6.5.1 "SureStep"-järjestelmä

Tähän liikkumisvälineeseen on asennettu "SureStep"-tekniikka. Kun pyörätuoli nousee esteiden yli, pyörät vetäytyvät sisään ja nousevat. Laskeuduttaessa ne tulevat ulos ja laskeutuvat.

6.5.2 Esteiden enimmäiskorkeus

Tietoa esteiden enimmäiskorkeudesta on luvussa *11 Tekniset Tiedot, sivu 100*

6.5.3 Esteiden ylittämistä koskevia turvallisuustietoja



HUOMIO!

Kaatumisvaara

- Lähesty esteitä aina 90 asteen kulmassa jäljempänä esitetyn mukaisesti.
- Lähesty kaltevia pintoja edeltäviä esteitä varovasti. Jos et ole varma, onko kalteva pinta liian jyrkkä, siirry pois esteen luota ja etsi toinen paikka, mikäli mahdollista.
- Älä ylitä esteitä epätasaisella ja/tai pehmeällä alustalla.
- Älä koskaan aja liian alhaisin rengaspainein.
- Aseta selkänoja pystyasentoon ennen esteelle nousemista.



HUOMIO!

Liikkumisvälineestä putoamisen ja liikkumisvälineen vaurioitumisen, kuten pyörien rikkoutumisen, vaara

- Älä koskaan pyri sellaisten esteiden yli, jotka ovat korkeampia kuin suurin kiivettävä este.
- Älä koskaan anna jalkanojan/jalkatuen koskettaa maata esteeltä laskeuduttaessa.
- Jos et ole varma, onko esteen ylittäminen mahdollista, siirry pois esteen luota ja etsi toinen paikka, mikäli mahdollista.

6.5.4 Oikea tapa esteiden ylittämiseen



Seuraavia esteiden ylittämistä koskevia ohjeita sovelletaan myös avustajiin, jos liikkumisvälineeseen on asennettu avustajan ohjaus.

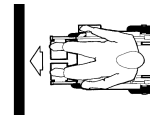

Fig. 6-3 Oikea

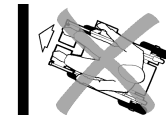

Fig. 6-4 Väärä

Nouseminen

1. Lähesty estettä tai reunaa hitaasti ja kohtisuoraan.
2. Vetävän pyörän tyyppin mukaan pysähdy johonkin seuraavista asennoista:
 - a. keskiajetut liikkumisvälineet: 5–10 cm ennen estettä.
 - b. kaikki muut ajojärjestelmät: noin 30–50 cm ennen estettä.

3. Tarkista etupyörien asento. Niiden on oltava ajosuunnassa ja kohtisuorassa esteeseen nähden.
4. Lähesty estettä hitaasti ja aja tasaisella nopeudella, kunnes myös takapyörät ovat ylittäneet esteen.

Esteelle nouseminen kippauspolkimen kanssa

1. Lähesty estettä tai reunaa hitaasti ja kohtisuoraan.
2. Pysähdy seuraavaan asentoon: 30–50 cm ennen estettä.
3. Tarkista etupyörien asento. Niiden on oltava ajosuunnassa ja kohtisuorassa esteeseen nähden.
4. Lähesty täydellä vauhdilla, kunnes kippauslaite koskettaa estettä. Liikevoima nostaa molemmat etupyörät esteen yli.
5. Säilytä tasainen vauhti, kunnes myös takapyörät ovat ylittäneet esteen.

Laskeutuminen

Esteeltä laskeudutaan samalla tavalla kuin sille nouseaan lukuun ottamatta sitä, että ennen laskeutumista ei tarvitse pysähtyä.

1. Laskeudu esteeltä keskinopeudella.



Jos esteeltä laskeudutaan liian hitaasti, kaatumisenestolaitteet voivat jäädä jumiin ja nostaa pyörät ylös maasta. Liikkumisvälinettä ei silloin pysty enää ohjaamaan.

6.6 Ajaminen ylös- ja alaspäin kaltevilla pinnoilla

Tietoa suurimmasta turvallisesta kaltevuudesta, katso *11 Tekniset Tiedot, sivu 100*



HUOMIO!

Kaatumisvaara

- Liiku alamäkeen enintään 2/3:lla enimmäisnopeudesta. Vältä äkkinäisiä suunnanmuutoksia ja yhtäkkistä jarruttamista rinteillä ajettaessa.
- Palauta istuimen selkänoja tai istuimen kallistuksen käyttölaite (jos säädettävä istuimen kallistuksen käyttölaite on saatavilla) pystyasentoon aina ennen ylämäkeen ajamista. Suosittelemme, että alamäkeen ajettaessa istuimen selkänojaa tai istuimen kallistuksen käyttölaitetta kallistetaan hieman taaksepäin.
- Istuimen nostin (jos se on asennettu) on laskettava aina alimpaan asentoon ennen ylä- tai alamäkeen ajamista.
- Älä yritä nousta tai laskeutua liukkailla pinnoilla tai jos on olemassa luisumisvaara (esim. märkä jalkakäytävä, jää).
- Vältä nousemista ylös liikkumisvälineestä nousuissa tai laskuissa.
- Aja aina suorinta reittiä kuljettavan tien varrella äläkä yritä mutkitella.
- Älä yritä kääntyä laskuissa tai nousuissa.



HUOMIO!

Jarrutusmatka on alamäessä paljon pidempi kuin tasaisella.

- Älä aja rinnettä, joka on jyrkempi kuin nimelliskaltevuus (katso *11 Tekniset Tiedot, sivu 100*).

6.7 Käyttö yleisillä teillä

Jos haluat käyttää liikkumisvälinettä yleisillä teillä, ja kansallinen laki edellyttää valojen käyttöä, liikkumisvälineeseen tulee asentaa sopivat valot.

Ota yhteyttä Invacare-toimittajaan, jos sinulla on kysyttävää.

6.8 Liikkumisvälineen työntäminen vapaalla

Liikkumisvälineen moottoreissa on automaattiset jarrut, jotka estävät liikkumisvälinettä karkaamasta, kun kauko-ohjaus on kytketty pois toiminnasta. Työnnettäessä liikkumisvälinettä vapaalla magneettisten jarrujen on oltava toiminnassa.

 Liikkumisvälineen työntäminen käsin voi olla fyysisesti odottamattoman raskasta (yli 100 N). Tarvittava voima kuitenkin noudattaa standardin ISO 7176-14 vaatimuksia.

 Vapaa tila on tarkoitettu liikkumisvälineen siirtämiseen lyhyitä matkoja. Työntökahvat tai -tangot auttavat tässä, mutta huomioi, että avustajan jalkojen ja liikkumisvälineen takaosan välinen tila voi olla rajallinen.

6.8.1 Moottorien kytkeminen pois päältä



HUOMIO!

Liikkumisvälineen karkaamisriski

– Kun moottorit kytketään pois päältä (työntämistä varten tai kun liikkumisväline on vapaalla) sähkömagneettiset moottorijarrut eivät ole käytössä. Kun liikkumisväline on pysäköity, moottorien päälle- ja poiskytkemisvipujen on oltava ehdottomasti lukittuina lujasti "DRIVE"-ajoasentoon (sähkömagneettiset moottorijarrut ovat päällä).



Moottorit saa kytkeä irti vain avustaja, ei käyttäjä!

Näin varmistetaan, että moottoria irti kytkettäessä on aina paikalla avustaja, joka pystyy turvaamaan liikkumisvälineen ja estämään tahattoman liikumisen.

Moottorien poiskytkemisvipu on moottorien takana.

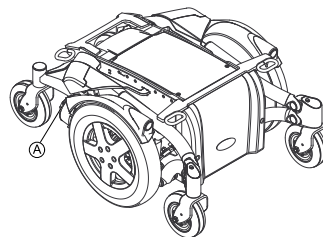

Moottorien kytkeminen pois päältä

1. Sammuta kauko-ohjaus.
2. Työnnä poiskytkemisvipu alas Ⓐ.
Moottorit on nyt kytketty pois päältä.

Moottorien kytkeminen uudelleen päälle

1. Työnnä poiskytkemisvipu Ⓐ ylös.
Moottorit on nyt kytketty uudelleen päälle.

7 Ohjausjärjestelmä

7.1 Ohjainsuojajärjestelmä

Pyörätuolin ohjainjärjestelmässä on ylikuormitussuojaus.

Jos ajo on pahasti ylikuormittanut pitkän aikaa (esimerkiksi ajettaessa ylös jyrkkää mäkeä) ja erityisesti, kun ympäristön lämpötila on korkea, ohjainjärjestelmä voi ylikuumeta. Tässä tapauksessa pyörätuolin suorituskyky heikkenee vähitellen, kunnes pyörätuoli pysähtyy. Tilanäyttö näyttää vastaavan virhekoodin (katso kauko-ohjaimesi käyttöopas). Kun virtalähteen virta katkaistaan ja kytketään sitten takaisin, virhekoodi tyhjenee ja ohjainjärjestelmä kytkeytyy takaisin. Voi kuitenkin kestää jopa viisi minuuttia, ennen kuin ohjainjärjestelmä on jäähtynyt riittävästi ja ohjaus toimii taas kunnolla.

Jos ohjaus on pysähtynyt ylitsepääsemättömän esteen, esimerkiksi reunakiveyksen tai vastaavan liian korkean esteen vuoksi, ja kuljettaja yrittää ajaa tätä estettä vasten yli 20 sekuntia, ohjainjärjestelmän virta katkeaa automaattisesti, jotta moottorit eivät vaurioidu. Tilanäyttö näyttää vastaavan virhekoodin (katso kauko-ohjaimesi käyttöopas). Kun virta katkaistaan ja kytketään sitten takaisin, virhekoodi tyhjenee ja ohjainjärjestelmä kytkeytyy takaisin.



Viallisen pääsulakkeen saa vaihtaa vasta koko ohjainjärjestelmän tarkistamisen jälkeen. Invacaren erikoistoimittajan on suoritettava vaihto. Tietoa sulakkeen tyyppistä on kohdassa *11 Tekniset Tiedot, sivu 100*

7.2 Akut

Kaksi 12 V akkua huolehtii sähköpyörätuolin sähkönsyötöstä. Akut ovat huoltovapaat, ja ne on ladattava säännöllisesti.

Seuraavaksi on esitetty tietoa akkujen lataamisesta, käsittelemisestä, kuljettamisesta, säilyttämisestä, ylläpitämisestä ja käyttämisestä.

7.2.1 Yleistä tietoa latauksesta

Uudet akut on aina ladattava kerran täyteen ennen ensimmäistä käyttökertaa. Uudet akut saavuttavat täyden kapasiteettinsa arviolta 10–20 latausjakson jälkeen (sisäänajojakso). Tämä sisäänajojakso on tarpeen akun parhaan suorituskyvyn ja käyttöiän aktivoinnissa. Siksi liikkumisvälineen ajomatka ja -aika voivat aluksi lisääntyä käytön myötä.

Geeli-/AGM-lyijyhappoakuilla ei ole NiCd-akkujen muistivaikutusta.

7.2.2 Yleisiä ohjeita latauksesta

Varmista akkujen turvallinen käyttö ja pitkä käyttöikä noudattamalla alla olevia ohjeita:

- Lataa 18 tuntia ennen ensimmäistä käyttöä.
- Suosittelemme lataamaan akut päivittäin jokaisen, vaikka osittaisenkin purkautumiskerran jälkeen sekä joka yö yön yli. Latauksen määrän mukaan akkujen täyteen latautuminen voi kestää jopa 12 tuntia.
- Kun akun merkkivalo saavuttaa punaisen LED-alueen, lataa akkuja vähintään 16 tuntia; älä kiinnitä huomiota täyteen latautumisesta kertovaan näyttöön!

- Yritä ladata molempia akkuja vähintään 24 tuntia kerran viikossa, jotta molemmat akut on varmasti täyteen ladattu.
- Älä lataa akkuja vain vähän ilman, että lataat ne säännöllisesti aivan täyteen.
- Älä lataa akkuja ääriämpötiloissa. Yli 30 °C:n tai alle 10 °C:n lämpötiloja ei suositella lataamiseen.
- Käytä vain luokan 2 latauslaitteita. Tämän luokan laturit voidaan jättää valvomatta latauksen ajaksi. Kaikki Invacaren toimittamat latauslaitteet noudattavat näitä määräyksiä.
- Et voi ladata akkuja käyttäessäsi liikumisvälineen mukana toimitettua laturia tai Invacaren hyväksymää laturia.
- Suojaa laturiasi lämmönlähteiltä, kuten lämmittimiltä ja suoralta auringonvalolta. Jos akkulaturi ylikuumenee, latausjännitettä lasketaan ja latausprosessi viivästyy.

7.2.3 Akkujen lataaminen

Katso kauko-ohjaimen ja akkulaturin käyttöoppaista latausliitännän sijainti ja lisätietoja akkujen lataamisesta.



VAROITUS!

Räjähdysvaara ja vaara, että akut vahingoittuvat, jos käytetään vääränlaista akkulaturia

- Käytä vain liikumisvälineen mukana toimitettua akkulaturia tai Invacaren hyväksymää latauslaitetta.



VAROITUS!

Sähköiskun ja akkulaturin vaurioitumisen vaara, jos laturi kostuu

- Suojaa akkulaturi kosteudelta.
- Lataa aina kuivassa ympäristössä.



VAROITUS!

Oikosulku- ja sähköiskuvaara, jos akkulaturi vahingoittuu

- Älä käytä akkulaturia, jos se on pudonnut lattialle tai on vahingoittunut.



VAROITUS!

Sähköiskun ja akkujen vaurioitumisen vaara

- ÄLÄ KOSKAAN yritä ladata akkuja siten, että kytket kaapelit suoraan akun napoihin.



VAROITUS!

Tulipalon ja sähköiskun vaara, jos käytetään vahingoittunutta jatkojohtoa

- Käytä jatkojohtoa vain, jos se on aivan välttämätöntä. Jos jatkojohtoa on pakko käyttää, varmista, että se on moitteettomassa kunnossa.



VAROITUS!

Loukkaantumisvaara, jos liikumisvälinettä käytetään latauksen aikana

- ÄLÄ yritä ladata akkuja ja käyttää liikumisvälinettä samaan aikaan.
- ÄLÄ istu liikumisvälineessä, kun lataat akkuja.

1. Katkaise liikkumisvälineen virta.
2. Kytke akkulaturi latausliitäntään.
3. Kytke akkulaturi virtalähteeseen.

7.2.4 Liikkumisvälineen irrottaminen latauksen jälkeen

1. Kun lataus on suoritettu loppuun, irrota ensin akkulaturi virtalähteestä ja irrota sitten liitin kauko-ohjaimesta.

7.2.5 Säilytys ja huolto

Seuraavia ohjeita noudattamalla voit varmistaa akkujen turvallisen käytön ja pitkän käyttöiän:

- Säilytä akut aina täyteen ladattuina.
- Älä jätä akkuja alhaiseen varaustilaan pitkäksi aikaa. Lataa purkautunut akku mahdollisimman pian.
- Mikäli et käytä sähköpyörätuolia pitkään aikaan (yli kahteen viikkoon), akut on ladattava vähintään kerran kuukaudessa, jotta täysi lataus pysyy yllä. Lisäksi ne on ladattava aina ennen käyttöä.
- Vältä kuumia ja kylmiä ääriämpötiloja säilytyksen aikana. Suosittelemme akkujen säilyttämistä 15 °C:n lämpötilassa.
- Geeli- ja AGM-akut ovat huoltovapaita. Asianmukaisesti koulutetun sähköpyörätuoliteknikon täytyy hoitaa kaikki suorituskäytön ongelmat.

7.2.6 Akkujen käyttöohjeet



HUOMIO!

Akkujen vahingoittumisen riski.

- Vältä akkujen erittäin syviä purkautumisia äläkä koskaan päästä niitä purkautumaan täysin.

- Kiinnitä huomiota akun varaustason merkkivaloon! Lataa akut, kun varaustason merkkivalo ilmaisee, että lataus on vähissä. Se, kuinka nopeasti akut purkautuvat, riippuu useista tekijöistä, kuten ympäristön lämpötilasta, kadun pintojen tilasta, rengaspaineesta, käyttäjän painosta, ajotyylisestä ja mahdollisten valojen käytöstä.
- Yritä ladata akut aina ennen punaisen LED-alueen saavuttamista. Viimeiset 3 LEDiä (kaksi punaista ja yksi oranssi) ilmaisevat, että jäljellä on noin 15 % kapasiteetista.
- Jos punaiset LEDit vilkkuvat käytön aikana, akkuun kohdistuu merkittävä rasitus, ja sitä on vältettävä normaaleissa olosuhteissa.
- Kun vain yksi punainen LED vilkkuu, akunsuojausominaisuus tulee käyttöön. Tästedes nopeutta ja kiihtyvyyttä vähennetään merkittävästi. Sen avulla liikkumisvälinettä voi siirtää hitaasti vaarallisesta tilanteesta, ennen kuin elektroniikka katkaisee virran. Tämä on syvää purkautumista, jota tulee välttää.
- Muista, että alle 20 °C:n lämpötiloissa akun nimelliskapasiteetti alkaa laskea. Esimerkiksi -10 °C:ssa kapasiteetti on laskenut noin 50 %:iin akun nimelliskapasiteetista.
- Vältä vaurioittamasta akkuja: älä koskaan päästä niitä purkautumaan täysin. Älä aja latauksen ollessa hyvin vähissä, jos se ei ole ehdottoman välttämätöntä, sillä se rasittaa akkuja turhaan ja lyhentää niiden odotettavissa olevaa käyttöikä.
- Mitä aiemmin lataat akut, sitä pidempään ne kestävät.

- Purkamisen syvyys vaikuttaa latautumiseen. Mitä kovemmin akkua rasitetaan, sitä lyhempi sen odotettavissa oleva käyttöikä on.

Esimerkkejä:

- Yksi syvä purkautuminen rasittaa yhtä paljon kuin 6 lataus- ja purkujaksoa (vihreä/oranssi näyttö sammunut).
- Akun odotettavissa oleva käyttöikä on noin 300 jaksoa 80 %:n purkautumisella (ensimmäiset 7 LEDiä sammunut) tai noin 3000 jaksoa 10 %:n purkautumisella (yksi LED sammunut).



Merkkivalojen määrä vaihtelee erityyppisissä kaukosäätimissä.

- Normaalisissa käytössä akku tulee purkaa kerran kuussa siten, että kaikki vihreät ja oranssit LEDit ovat sammuneet. Tämä on tehtävä yhden päivän aikana. Tämän jälkeen on tarpeen 16 tunnin lataus.

7.2.7 Akkujen kuljettaminen

Liikkumisvälineesi mukana toimitetut akut eivät ole vaarallisia tuotteita. Tämä luokitus perustuu Saksan vaarallisten tuotteiden maantiekuljetusta koskeviin GGVS-määräyksiin ja IATA:n/DGR:n vaarallisten tuotteiden raide-/ilmakuljetusta koskeviin määräyksiin. Akkuja voidaan kuljettaa ilman rajoituksia tie-, raide- ja lentoliikenteessä. Yksittäisillä kuljetusyrityksillä on kuitenkin ohjeistuksia, jotka voivat rajoittaa tai estää tietyt kuljetustoimenpiteet. Kysy kuljetusyritykseltä lisätietoja jokaisen tapauksen yhteydessä.

7.2.8 Akkujen yleiset käsittelyohjeet

- Älä käytä eri valmistajien akkuja tai erityyppisiä akkuja yhtä aikaa tai käytä akkuja, joiden päiväskoodit eroavat toisistaan.
- Älä koskaan käytä geeliä AGM-akkujen kanssa.
- Akun käyttöikä on loppumassa, kun ajoalue pienenee totutusta huomattavasti. Pyydä lisätietoja toimittajalta tai huoltoteknikolta.
- Anna vain asianmukaisesti koulutetun liikkumisapuvälineteknikon tai vastaavan kokemuksen omaavan henkilön vaihtaa apuvälineen akut. Heillä on työn turvalliseen ja oikeaan suorittamiseen tarvittavat taidot ja työkalut.

7.2.9 Vahingoittuneiden akkujen asianmukainen käsittely



HUOMIO!

Happovuodon aiheuttama korrosio ja palovammat, jos akut vaurioituvat

- Poista heti vaatteet, joihin on päässyt happoa.

Ihokosketuksen jälkeen:

- Pese alue välittömästi runsaalla vedellä.

Silmiin joutumisen jälkeen:

- Huuhtelee silmiä välittömästi juoksevan veden alla useiden minuuttien ajan ja ota yhteys lääkäriin.

- Käytä aina turvalaseja ja asianmukaisia turvavaatteita, kun käsittelet vahingoittuneita akkuja.
- Aseta vahingoittuneet akut haponkestävään astiaan välittömästi niiden poistamisen jälkeen.

- Kuljeta vahingoittuneita akkuja aina vain asianmukaisessa haponkestävässä astiassa.
- Pese kaikki hapon kanssa kosketuksiin joutuneet esineet runsaalla määrällä vettä.

Tyhjien tai vahingoittuneiden akkujen asianmukainen hävittäminen

Tyhjät tai vahingoittuneet akut voi palauttaa toimittajalle tai suoraan Invacarelle.

8 Kuljetus

8.1 Kuljettaminen — Yleistä tietoa



HUOMIO!

Vamman tai omaisuusvahingon vaara, jos liikkumisvälinettä, jossa on tarjotin, kuljetetaan ajoneuvossa

- Jos liikkumisvälineessä on tarjotin, poista se aina ennen liikkumisvälineen kuljettamista.



8.2 Liikkumisvälineen siirtäminen ajoneuvoon



VAROITUS!

Liikkumisväline on kaatumisvaarassa, jos se siirretään ajoneuvoon, kun käyttäjä istuu vielä liikkumisvälineessä

- Siirrä liikkumisväline ilman käyttäjää aina, kun mahdollista!
- Jos liikkumisväline ja käyttäjä on siirrettävä ajoneuvoon rampin avulla, varmista, ettei rampin nimelliskaltevuus ylitä.
- Jos liikkumisväline on siirrettävä ajoneuvoon sellaisen rampin avulla, jossa rampin nimelliskaltevuus ylittyy, on käytettävä vinssiä. Avustaja voi sitten turvallisesti seurata ja avustaa siirtoprosessia.
- Vaihtoehtoisesti voidaan käyttää alustanostinta.
- Varmista, että liikkumisvälineen kokonaispaino, johon sisältyy käyttäjän paino, ei ylitä rampin tai alustanostimen suurinta sallittua kokonaispainoa.
- Liikkumisväline on aina siirrettävä ajoneuvoon selkänoja pystyasennossa, istuimen nostin laskettuna ja kallistus pystyasennossa (katso 6.6 *Ajaminen ylös- ja alaspäin kaltevilla pinnoilla*, sivu 74).

**VAROITUS!****Loukkaantumisen ja liikkumisvälineen ja ajoneuvon vaurioitumisen vaara**

Liikkumisvälineen kaatumisvaara tai hallitsemattomien liikkeiden vaara, jos välineen siirtämisessä ajoneuvoon käytetään ramppia, jonka kaltevuus ei ole määräysten mukainen.

- Siirrä liikkumisväline ajoneuvoon ilman käyttäjää.
- Avustajan on oltava mukana siirtämisessä.
- Varmista, että hoitaja ymmärtää rampin ja vinssin oppaan täydellisesti.
- Varmista, että vinssi soveltuu liikkumisvälineen nostamiseen.
- Käytä vain soveltuvia kiinnikekohtia. Älä käytä liikkumisvälineen irrotettavia tai siirrettäviä osia kiinnikekohtina.

**VAROITUS!****Loukkaantumisen ja liikkumisvälineen vaurioitumisen vaara**

Jos liikkumisväline on siirrettävä ajoneuvoon hissinn avulla, kun kauko-ohjaimesta on katkaistu virta, väline saattaa toimia virheellisesti ja pudota hissistä.

- Ennen liikkumisvälineen siirtämistä hissinn avulla katkaise tuotteesta virta ja irrota joko väyläkaapeli kauko-ohjaimesta tai akut järjestelmästä.

1. Aja tai työnnä liikkumisväline ajoneuvoon sopivan rampin avulla.

8.3 Liikkumisvälineen käyttö istuimena ajoneuvossa



Seuraava osio ei koske malleja tai kokoonpanoja, joita ei saa käyttää ajoneuvon istuimena. Ne on merkitty seuraavilla merkinnöillä liikkumisvälineeseen:



ISO 7176-19



VAROITUS!

Kuoleman tai vakavan vamman vaara

Jos liikkumisväline on kiinnitetty ulkopuolisen toimittajan neljän kohdan kiinnikejärjestelmällä ja liikkumisvälineen oma paino ylittää järjestelmän enimmäispainon, se voi aiheuttaa käyttäjän tai mahdollisen lähellä olevan henkilön kuoleman tai vakavan vamman.

- Tämän liikkumisvälineen todellinen paino voi olla yli 140 kg. Käytä ISO 10542 -standardin mukaisesti tarkistettua ja hyväksyttyä ja liikkumisvälineen todelliselle painolle hyväksyttyä neljän kohdan kiinnikejärjestelmää. Tutustu kiinnikejärjestelmän valmistajan asiakirjoihin.
- Jos telakointiasema (saatavilla erikseen) on yhteensopiva, käytä sitä vaihtoehtoisena tapana tämän pyörätuolin käyttämiseksi ajoneuvon istuimena. Saat lisätietoa ottamalla yhteyttä Invacareen.



VAROITUS!

Loukkaantumisvaara

Turvavöitä saa käyttää vain, kun pyörätuolin käyttäjä painaa vähintään 22 kg.

- Älä käytä pyörätuolia istuimena ajoneuvossa, kun käyttäjä painaa alle 22 kg.



HUOMIO!

Käyttäjä voi loukkaantua, jos liikkumisvälinettä ei ole kiinnitetty kunnolla, kun sitä käytetään ajoneuvon istuimena.

- Käyttäjän pitäisi mahdollisuuksien mukaan aina poistua liikkumisvälineestä ja käyttää ajoneuvon istuinta ja ajoneuvossa olevia turvavöitä.
- Liikkumisväline on kiinnitettävä aina kuljetusajoneuvon menosuuntaan päin.
- Liikkumisväline on aina kiinnitettävä liikkumisvälineen ja kiinnitysjärjestelmän valmistajan käyttöoppaan mukaisesti.
- Poista ja kiinnitä aina kaikki liikkumisvälineeseen kiinnitetyt lisävarusteet kuten Chin Control -leukaohjaimet ja pöydät.
- Jos liikkumisvälineeseen on asennettu kulmaltaan säädettävä selkänoja, se on nostettava pystyyn.
- Jos välineessä on nostettavat jalkatuet, laske ne kokonaan alas.
- Jos välineessä on istuimen nostin, laske se kokonaan alas.



HUOMIO!

Käyttäjä voi loukkaantua, jos ajoneuvossa kuljetetaan liikkumisvälinettä, johon ei ole asennettu vuotamattomia akkuja.

- Käytä aina vain vuotamattomia akkuja.

**HUOMIO!**

Käyttäjää voi loukkaantua tai liikkumisväline tai kuljetusajoneuvo vahingoittua, jos jalkatuet on nostettu, kun liikkumisvälinettä käytetään ajoneuvon istuimena.

– Jos välineeseen on asennettu korkeudeltaan säädettävät jalkatuet, laske ne kokonaan alas.



Päätuki voi vaurioitua, kun käytetään Modulite-istuinta ja liikkumisväline kiinnitetään telakointiasemajärjestelmällä.

Jos kiinnität liikkumisvälineen telakointiasemajärjestelmällä ja käytät Modulite-istuinta, eikä päätukea ole asetettu alimpaan mahdolliseen asentoon, päätuki saattaa löystyä onnettomuudessa.

- Aseta päätuen korkeus aina alimpaan mahdolliseen asentoon. Katso 5.9.2 *Rea-pää- tai niskatuen korkeuden säätäminen, sivu 46.*
- Seuraavaksi päätuki on säädettävä käyttäjän korvan korkeudelle. Katso 5.9.1 *Rea-pää- tai niskatuen asennon säätäminen, sivu 45.*



Jos liikkumisvälinettä halutaan käyttää moottoriajoneuvon istuimena, siihen on asennettava kiinnityskohdat, joilla se voidaan kiinnittää moottoriajoneuvoon. Nämä lisävarusteet voivat joissakin maissa (esim. Isossa-Britanniassa) sisältyä liikkumisvälineen vakiotilaukseen ja -toimitukseen, ja muissa maissa ne voi hankkia Invacarelta lisävarusteena.

Tämä liikkumisväline täyttää standardin ISO 7176-19 vaatimukset, ja sitä voi käyttää ajoneuvon istuimena standardin ISO 10542 mukaisesti tarkastetun ja hyväksytyyn kiinnitysjärjestelmän kanssa. Ammattilaisten on suoritettava kuljetusajoneuvon muuntaminen liikkumisvälineen kiinnittämistä varten. Saat lisätietoa ottamalla yhteyttä ajoneuvosi valmistajaan.

Liikkumisvälineelle on tehty törmäystesti, jossa se kiinnitettiin kuljetusajoneuvoon käyttäjän kasvot menosuuntaan päin. Muita kokoonpanoja ei testattu. Törmäystestinukke kiinnitettiin lantion ja ylävartalon turvavöillä. Molempia turvavyötyyppejä on käytettävä pään ja ylävartalon loukkaantumisvaaran vähentämiseksi.

Valtuutetun toimittajan on ehdottomasti tarkistettava liikkumisväline ennen kuin sitä käytetään uudelleen sen jälkeen, kun se on ollut mukana törmäyksessä. Liikkumisvälineen kiinnikekohtiin ei saa tehdä muutoksia ilman valmistajan lupaa.

8.3.1 Liikkumisvälineen kiinnittäminen ajoneuvoon

Tässä liikkumisvälineessä on kiinnikekohtia. Kiinnittämiseen voi käyttää koukkuja tai vyösilmukoita. Jos pyörätuolia voi käyttää ajoneuvon istuimena, nämä kiinnikekohdat on merkitty oikealla olevalla symbolilla.



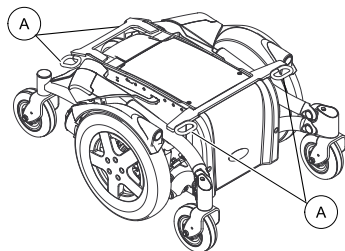

Fig. 8-1 Rungon kiinnikekohdat – kaikki pyörätuolit

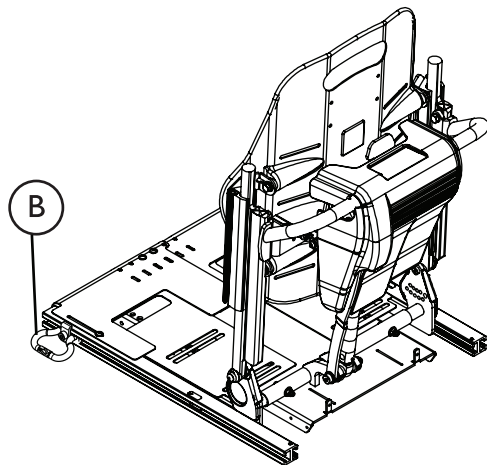

Fig. 8-2 Istuimen kiinnikekohdat – pyörätuolit, joissa on nostin ja Ultra Low Maxx -istuinjärjestelmä

1. Kiinnitä liikkumisväline kiinnikejärjestelmän vöillä seuraavista kohdista:
 - a. Kaikki pyörätuolit – neljä kiinnikekohtaa **A** pyörätuolin rungossa (kaksi edessä ja kaksi takana).
 - b. Järjestelmät, joissa on nostin ja Ultra Low Maxx -istuinjärjestelmä – kaksi lisäkiinnikekohtaa **B** istuimen molemmilla puolilla istuimen kiskojen etuosassa.
2. Kiinnitä liikkumisväline kiristämällä vyöt kiinnikejärjestelmän valmistajan käyttöoppaan mukaisesti.

8.3.2 Käyttäjän kiinnittäminen liikkumisvälineeseen



HUOMIO!

Vamman vaara, jos käyttäjää ei ole kiinnitetty kunnolla liikkumisvälineeseen

- Vaikka liikkumisvälineeseen olisi asennettu asentovyö, se ei korvaa ajoneuvon asianmukaista turvavyötä, joka on standardin ISO 10542 mukainen. Käytä aina ajoneuvon asennettua turvavyötä.
- Turvavöiden on oltava kontaktissa käyttäjän kehoon. Niitä ei saa käyttää etäällä käyttäjän kehosta käyttämällä apuna liikkumisvälineen osia, kuten käsinoja tai pyöriä.
- Turvavyöt on vedettävä mahdollisimman kireälle aiheuttamatta kuitenkaan epämukavaa oloa käyttäjälle.
- Turvavöitä ei saa asettaa kiertyneinä.
- Varmista, että turvavyön kolmatta kiinnityspistettä ei ole kiinnitetty suoraan ajoneuvon lattiaan, vaan johonkin ajoneuvon pystyosista.



HUOMIO!

Vamman vaara, kun liikkumisvälinettä käytetään ajoneuvon istuimena, jos päätuki on säädetty väärin tai sitä ei ole asennettu

Tämä voi aiheuttaa törmäyksissä niskan ylijännusta.

- Päätuki on asennettava. Päätuki, jonka Invacare toimittaa valinnaisena tälle liikkumisvälineelle, sopii täydellisesti käyttöön kuljetuksen aikana.
- Päätuki on säädettävä käyttäjän korvan korkeudelle.



Fig. 8-3

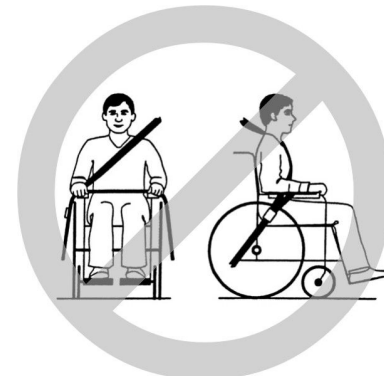

Fig. 8-4

Turvavöitä ei saa käyttää etäällä käyttäjän kehosta käyttämällä apuna liikkumisvälineen osia, kuten käsinoja tai pyöriä.

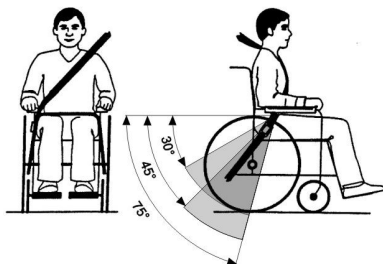

Fig. 8-5

Vyötärövyö pitää asettaa käyttäjän lantion ja reisien väliselle alueelle siten, ettei se ole jumissa tai liian löysä. Vyötärövyön ihanteellinen kulma vaakatasossa on 45–75°. Suurin sallittu kulma on 30–75°. Kulma ei saa koskaan olla alle 30°!

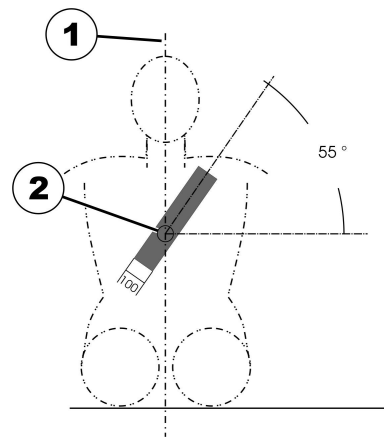

Fig. 8-6

Ajoneuvoon asennettua turvavyötä on käytettävä, kuten yllä olevassa kuvassa näkyy.

- 1) Kehon keskilinja
- 2) Rintalastan keskikohta

8.4 Liikumisvälineen kuljettaminen ilman käyttäjää



HUOMIO!

Loukkaantumisriski

- Jos et voi kiinnittää liikumisvälinettä kuljetusvälineeseen, Invacare suosittelee, että et kuljeta liikumisvälinettä.

Liikumisvälinettä voidaan kuljettaa ilman rajoituksia tie-, raide- ja lentoliikenteessä. Yksittäisillä kuljetusyrityksillä on

kuitenkin ohjeistuksia, jotka voivat rajoittaa tai estää tietyt kuljetustoimenpiteet. Kysy kuljetusyritykseltä lisätietoja jokaisen tapauksen yhteydessä.

- Ennen kuin kuljetat liikkumisvälinettä, varmista, että moottorit ovat kytkettynä ja kauko-ohjaimen virta on katkaistu.
Invacare suosittelee painokkaasti, että akkujen kytkentä irrotetaan ja poistetaan. Katso lisätietoja kohdasta Akkujen poistaminen.
- Invacare suosittelee painokkaasti, että liikkumisväline kiinnitetään kuljetusvälineen lattiaan.

8.5 Dahl-telakointijärjestelmä



Jos Dahl-telakointijärjestelmään halutaan asentaa liikkumisväline jälkikäteen, liikkumisvälineessä on ehdottomasti oltava oikeanlainen sovitinlevy. Tämän sovitinlevyn kierteet tulee olla suunniteltu Dahl-telakointijärjestelmän lukituslevyn kiinnittämiseen liikkumisvälineen alle.

Kun käytössä on Dahl-telakointijärjestelmä, suurin sallittu kuorma on 136 kg.

Liikkumisvälineen enimmäispaino ei saa olla yli 200 kg.

Lisätietoja jälkiasennuksesta saat ottamalla yhteyttä tuotteen toimittajaan.



Ohjeet Dahl-telakointijärjestelmän asennukseen niin, että tuotteen CE-merkintä pysyy voimassa, ovat tämän liikkumisapuvälineen huolto-oppaassa. Huolto-oppaan voit tilata Invacare-yritykseltä.



Matkustajan kiinnitysjärjestelmän sijoittaminen vain Dahl-telakointijärjestelmää käytettäessä

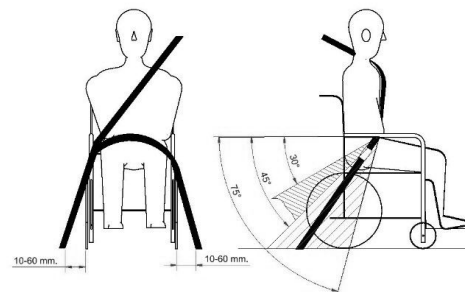

Kun liikkumisvälinettä käytetään yhdessä Dahl-telakointijärjestelmän kanssa, matkustajan kiinnitysjärjestelmän lattiakiinnityskohdat tulee sijoittaa 10–60 mm:n päähän pyörien ulkopinnasta kummallakin sivulla. Vyötärövyön on oltava alhaalla lantion etupuolella niin, että vyötärövyön kulma on kuvan mukaisella 30–45 asteen suositusalueella. Tämän vaihteluvälinen sisällä suositellaan jyrkempää, 45–75 asteen kulmaa, mutta kulma ei saa koskaan olla yli 75°.

Dahl-telakointijärjestelmän osat

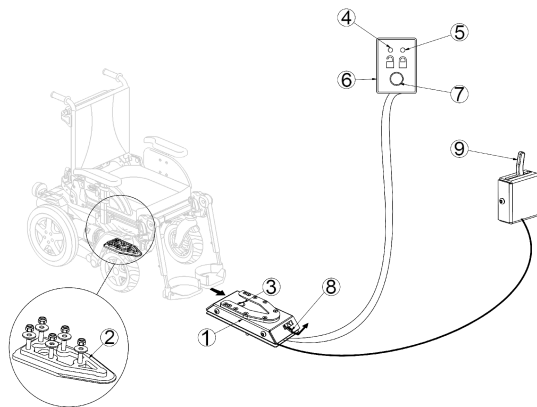

Fig. 8-7

- (1) Dahl-telakointiasema
- (2) Lukituslevy ja 8 mm:n välikappale
- (3) Lukitustappi
- (4) Punainen LED-valo
- (5) Vihreä LED-valo
- (6) Ohjauspaneeli
- (7) Irrotuspainike
- (8) Manuaalinen hätälaukaisinvipu
- (9) Manuaalinen käyttövipu (lisävaruste)

Dahl-telakointiasemaan lukitseminen

**VAROITUS!****Kuoleman, vakavan vamman tai vaurion vaara**

Jos ajoneuvo liikkuu, kun liikkumisväline ei ole kunnolla kiinnitettyä Dahl-telakointiasemaan, seurauksena voi olla kuolema, vakava vamma tai vaurio.

- Älä siirrä ajoneuvoa, kun liikkumisvälinettä ohjataan paikalleen Dahl-telakointiasemaan.
- Älä siirrä ajoneuvoa, jos liikkumisväline ja käyttäjä eivät ole kunnolla kiinni.
- Älä siirrä ajoneuvoa, jos varoitusääni kuuluu ja/tai jos ohjauspaneelin punainen LED-valo vilkkuu tai palaa.

1. Ohjaa liikkumisväline hitaasti ja suoraan Dahl-telakointiaseman (1) päälle. Liikkumisvälineen alla oleva lukituslevy (2) auttaa ohjaamaan liikkumisvälineen Dahl-telakointiasemaan.
2. Jos lukituslevy on kunnolla kiinni Dahl-telakointiasemassa, lukitustappi (3) kiinnittää lukituslevyn automaattisesti.
3. Dahl-telakointiasemassa on ohjauskytkin, joka ilmaisee, onko lukituslevy kiinnittynyt hyvin Dahl-telakointiasemaan. Kun lukituslevy on tullut kosketuksiin lukitustapin kanssa, varoitusääni (korkea vihellys) soi ja ohjauspaneelissa (6) oleva punainen LED-valo palaa, kunnes lukituslevy kiinnittyy kunnolla tai liikkumisväline poistetaan Dahl-telakointiasemasta.
4. Kun liikkumisväline on hyvin kiinni, varoitusääni katkeaa, punainen LED-valo sammuu ja vihreä LED-valo syttyy.
5. Kiinnitä ajoneuvon turvavyö.

 Tarkista aina ennen ajoneuvon siirtämistä, että lukituslevy on kunnolla kiinni Dahl-telakointiasemassa, yrittämällä peruuttaa liikkumisväline pois Dahl-telakointiasemasta. Dahl-telakointiasemasta pois peruuttaminen ei saa onnistua painamatta ohjauspaneelissa olevaa punaista irrotuspainiketta (7).

Dahl-telakointiasemasta irrottaminen

1. Pysäytä ajoneuvo ja estä sen liikkuminen.
2. Avaa turvavyö.
3. Siirrä liikkumisvälinettä eteenpäin, jotta lukitustappiin kertynyt paine vapautuu.
4. Paina ohjauspaneelissa olevaa punaista irrotuspainiketta (7).

Lukitustappi irtoaa noin viideksi sekunniksi, minkä jälkeen lukitustappi lukittuu automaattisesti uudelleen.

5. Siirrä liikkumisväline pois Dahl-telakointiasemasta viiden sekunnin kuluessa.

Älä yritä peruuttaa liikkumisvälinettä ennen kuin lukituksen avautumisen osoittava punainen LED-valo syttyy.

 Jos liikkumisvälinettä yritetään peruuttaa ennen punaisen LED-valon syyntymistä, Dahl-telakointiaseman lukitusmekanismi sulkeutuu eikä liikkumisvälinettä voida peruuttaa. Jos näin käy, toista irrotuksen vaiheet.

Manuaalinen irrottaminen sähkövian sattuessa

 Seuraavissa ohjeissa kuvattuun toimenpiteeseen tarvitaan avustajan apua.

1. Siirrä liikkumisvälinettä eteenpäin, jotta lukitustappiin kertynyt paine vapautuu.
2. Työnnä manuaalinen hätälaukaisinvipu (8) sivulle ja pidä sitä siellä, kunnes liikkumisväline siirtyy pois paikaltaan.
3. Myös kaapelikäyttöinen manuaalinen käyttövipu (9) voi olla asennettuna (lisävaruste). Työnnä vipu sivulle ja pidä sitä siellä, kunnes liikkumisväline siirtyy pois paikaltaan.

 Jokaisen Dahl-telakointiaseman mukana toimitetaan punaisesta muovista valmistettu hätälaukaisintyökalu siltä varalta, että manuaalinen irrotus ei onnistu.

1. Siirrä liikkumisvälinettä eteenpäin, jotta lukitustappiin kertynyt paine vapautuu.
- 2.



Fig. 8-8

Aseta hätälaukaisintyökalu lukituslevyn ja Dahl-telakointiaseman väliseen koloon.

3.



Fig. 8-9

Työnnä hätälaukaisintyökälua ja liikkumisvälinettä eteenpäin, kunnes lukitustappi pakottuu alas.

4. Siirrä liikkumisväline pois Dahl-telakointiasemasta.

9 Huolto

9.1 Huollon esittely

Termi "huolto" tarkoittaa mitä tahansa sellaista toimenpidettä, jonka tarkoitus on varmistaa lääkinnällisen laitteen hyvä käyttökunto ja tarkoituksenmukainen käyttövalmius. Huolto käsittää eri asioita, kuten päivittäisen hoidon ja puhdistuksen, tarkistukset, korjaukset ja kunnostukset.



Tarkistuta ajoneuvosi kerran vuodessa Invacaren valtuutetulla toimittajalla pitääksesi yllä sen ajoturvallisuutta ja tiekelppoisuutta.

9.2 Tarkastukset

Seuraavissa taulukoissa luetellaan tarkastukset, jotka käyttäjän on tehtävä, sekä tarkastusvälit. Jos liikkumisväline ei läpäise jotakin tarkastusta, katso ohjeet annetusta luvusta tai ota yhteyttä valtuutettuun Invacare-toimittajaan. Tämän laitteen huolto-oppaassa on kattavampi luettelo tarkastuksista ja huolto-ohjeet, ja sen saa Invacarelta. Kyseinen opas on kuitenkin tarkoitettu koulutetun ja valtuutetun huoltohenkilöstön käyttöön, ja siinä kuvataan tehtäviä, joita ei ole tarkoitettu käyttäjän tehtäväksi.

9.2.1 Ennen liikkumisvälineen jokaista käyttöä

Kohta	Tarkastus	Jos tarkastus ei mene läpi
Ruuviliitännät	Tarkista kaikkien liitäntöjen, kuten selkänöjien ja pyörien, tiukkuus.	Ota yhteyttä toimittajaan.
Äänimerkki	Tarkista asianmukainen toiminta.	Ota yhteyttä toimittajaan.
Valaistusjärjestelmä	Tarkista, että kaikki valot, kuten suuntavilkut, ajovalot ja perävalot, toimivat asianmukaisesti.	Ota yhteyttä toimittajaan.
Akut	Varmista, että akut ovat latautuneet. Katso kaukosäätimen kanssa toimitetusta käyttöoppaasta kuvaus akkulaturin merkkivalosta.	Lataa akut (katso 7.2.3 <i>Akkujen lataaminen, sivu 78</i>).

9.2.2 Viikoittain

Kohta	Tarkastus	Jos tarkastus ei mene läpi
Käsinojat/sivuosat	Tarkista, että käsinojat on kiinnitetty tiukasti pidikkeisiinsä ja että ne eivät huoju.	Kiinnitä käsinojaa pitävä ruuvi tai kiinnitysvipu (katso luku 5 <i>Käyttöönotto, sivu 30</i>). Ota yhteyttä palveluntarjoajaan.
Renkaat (paineilma)	Tarkista, että renkaat ovat vahingoittumattomat.	Ota yhteyttä palveluntarjoajaan.
	Tarkista, että pyörissä on oikea paine.	Täytä rengas oikeaan paineeseen (katso luku 11 <i>Tekniset Tiedot, sivu 100</i>). Korjauta se ottamalla yhteyttä jälleenmyyjään.
Renkaat (puhkeamisen kestävä)	Tarkista, että renkaat ovat vahingoittumattomat.	Ota yhteyttä palveluntarjoajaan.

9.2.3 kuukausittain

Kohta	Tarkastus	Jos tarkastus ei mene läpi
Kaikki pehmustetut osat	Tarkista, ettei niissä ole kulumia tai vaurioita.	Ota yhteyttä toimittajaan.
Irrotettavat jalkatuet	Tarkista, voidaanko jalkatuet kiinnittää kunnolla ja toimiiko löysäysmekanismi asianmukaisesti.	Ota yhteyttä toimittajaan.
	Tarkista, että kaikki säädöt toimivat kunnolla.	Ota yhteyttä toimittajaan.
Pyörät	Tarkista, että pyörät pyörivät ja kääntyvät esteettä.	Ota yhteyttä toimittajaan.
Vetävät pyörät	Tarkista, että vetävät pyörät pyörivät huojumatta. Helpoimmin sen voi tehdä siten, että joku seisoo liikkumisvälineen takana ja tarkkailee vetäviä pyöriä, kun ajat pois päin.	Ota yhteyttä toimittajaan.
Sähkölaitteet ja liitännät	Tarkista kaikista johdoista vauriot ja kaikkien liitospistokkeiden tiukka kiinnitys.	Ota yhteyttä toimittajaan.

9.3 Pyörät ja renkaat

Pyörävaurioiden hoitaminen

Jos ilmenee pyörävaurio, ota yhteyttä toimittajaasi. Turvallisuussyistä pyörää ei pidä korjata itse tai antaa valtuuttamattomien henkilöiden korjata sitä.

Paineilmarenkaiden käsittely



Renkaan ja vanteen vaurioitumisen vaara

Älä koskaan aja liian pienellä rengaspaineella, sillä tämä voi vahingoittaa rengasta.

Jos rengaspaine ylittyy, vanne voi vaurioitua.

– Täytä renkaat suositusrengaspaineeseen.



Tarkista paine rengasmittarin avulla.

Tarkista viikoittain, että pyörissä on oikea paine, katso luku 9.2 *Tarkastukset, sivu 93*.

Katso suositeltu rengaspaine renkaan/vanteen merkinnöistä tai ota yhteyttä Invacareen. Muunna arvot vertaamalla alla olevaa taulukkoa.

psi	bar
22	1,5
23	1,6
25	1,7
26	1,8
28	1,9

psi	bar
29	2,0
30	2,1
32	2,2
33	2,3
35	2,4
36	2,5
38	2,6
39	2,7
41	2,8
44	3,0

9.4 Lyhytkestoinen säilytys

Liikkumisvälineeseen on vakavien vaurioiden varalta sisäänrakennettu monia turvallisuusmekanismeja suojaamaan välinettä. Virtamoduuli estää liikkumisvälineen liikkumisen.

Kun liikkumisväline on tällaisessa tilassa ja korjausta odotettaessa toimi seuraavasti:

1. Katkaise virta.
2. Irrota akut.
Liikkumisvälineen mallin mukaan akut voi joko poistaa tai akut voi kytkeä irti virtamoduulista. Lue lisätietoja akkujen irrottamista koskevasta luvusta.
3. Ota yhteyttä toimittajaan.

9.5 Pitkäkestoinen säilytys

Jos liikkumisväline on pitkän ajanjakson käyttämättömänä, se on laitettava varastoon liikkumisvälineen ja akkujen pidemmän käyttöiän takaamiseksi.

Liikkumisvälineen ja akkujen säilytys

- Suosittelemme säilyttämään liikkumisvälineen 15 °C:n lämpötilassa ja välttämään säilytyksessä erittäin kuumia ja kylmiä olosuhteita, jotta tuotteelle ja akuille voidaan taata pitkä käyttöikä.
- Osat on testattu ja hyväksytyt suurempia lämpötilavaihteluja varten jäljempänä esitetyn mukaisesti:
 - Liikkumisvälineen säilytyksen sallittu lämpötilavaihtelu on -40...+65° C.
 - Akkujen säilytyksen sallittu lämpötilavaihtelu on -25...+65° C.
- Akut tyhjenevät käyttämättöminäkin. On suositeltavaa irrottaa akkulähde virtamoduulista, jos liikkumisvälinettä säilytetään yli kaksi viikkoa. Liikkumisvälineen mallin mukaan akut voi joko poistaa tai akut voi kytkeä irti virtamoduulista. Lue lisätietoja akkujen irrottamista koskevasta luvusta. Jos et ole varma, mikä kaapeli on irrotettava, ota yhteyttä toimittajaan.
- Akut on aina ladattava täyteen ennen säilytystä.
- Jos liikkumisvälinettä säilytetään yli neljä viikkoa, tarkista akut kerran kuukaudessa ja lataa ne tarvittaessa uudelleen (ennen kuin mittarilukema on puolillaan) vaurioiden välttämiseksi.
- Säilytä kuivassa ja hyvin tuuletetussa ympäristössä suojassa ulkopuolisilta vaikutuksilta.
- Täytä paineilmarenkaita hieman liikaa.

- Aseta liikkumisväline alustalle, joka ei muuta väriään, kun se on kosketuksissa renkaan kumiin.

Liikkumisvälineen valmistelu käyttöä varten

- Yhdistä akkulähde uudelleen virtamoduuliin.
- Akku on ladattava ennen käyttöä.
- Anna valtuutetun Invacare-toimittajan tarkistaa liikkumisväline.

9.6 Puhdistaminen ja desinfiointi

9.6.1 Yleisiä turvallisuustietoja



HUOMIO!

Kontaminaatoriski

- Ole varovainen tuotteen kanssa ja käytä asianmukaisia suojavarusteita.



HUOMIO!

Sähköiskun ja tuotteen vaurioitumisen vaara

- Katkaise laitteen virta ja irrota verkkovirrasta, jos laite on kytketty siihen.
- Kun puhdistat sähköosia, ota huomioon niiden vesisuojausluokitus.
- Varmista, että vettä ei roisku pistokkeeseen tai seinäpistorasiaan.
- Älä kosketa pistorasiaa märillä käsillä.

! **TÄRKEÄÄ!**

Väärät nesteet tai menetelmät voivat vahingoittaa tai vaurioittaa tuotetta.

- Kaikkien käytettyjen puhdistusaineiden ja desinfiointiaineiden täytyy olla tehokkaita ja yhteensopivia toistensa kanssa ja niiden täytyy suojata materiaaleja, joita niillä puhdistetaan.
- Älä koskaan käytä syövyttäviä nesteitä (emäksiä, happoa jne.) tai hankaavia puhdistusaineita. Suosittelemme tavallista kotitalouspuhdistusainetta, kuten astianpesuainetta, ellei puhdistusohjeissa ole muuta määritelyä.
- Älä koskaan käytä liuotinta (selluloosaohenninta, asetonia jne.), joka muuttaa muovin rakennetta tai irrottaa kiinnitetyt merkinnät.
- Varmista aina, että tuote on täysin kuivattu, ennen kuin se otetaan uudelleen käyttöön.



Noudata kliinisissä tai pitkäaikaisissa hoitoympäristöissä laitoksesi puhdistusta ja desinfiointia koskevia käytäntöjä.

9.6.2 Puhdistusvälit**!** **TÄRKEÄÄ!**

Säännöllinen puhdistaminen ja desinfiointi edistää sujuvaa toimintaa, pidentää käyttöikää ja estää kontaminaatioita.

Puhdista ja desinfioidu tuote

- säännöllisesti sen ollessa käytössä
- ennen jokaista huoltotoimenpidettä ja sen jälkeen
- kun se on ollut kontaktissa ruumiinnesteisiin
- ennen sen käyttämistä uudelle käyttäjälle.

9.6.3 Puhdistus**!** **TÄRKEÄÄ!**

- Tuote ei kestä puhdistamista automaattipesuloissa, joissa on korkeapaineisia puhdistuslaitteita tai höyryä.

! **TÄRKEÄÄ!**

Lika, hiekka ja merivesi voivat vaurioittaa laakereita, ja teräsosat voivat ruostua, jos pinta vaurioituu.

- Anna pyörätuolin altistua hiekalle ja merivedelle vain lyhyitä aikoja kerrallaan ja puhdista se aina rannalla käynnin jälkeen.
- Jos pyörätuoli likaantuu, pyyhi lika pois mahdollisimman pian kostealla liinalla ja kuivaa pyörätuoli huolellisesti.

1. Poista mahdollisesti asennetut lisävarusteet (vain lisävarusteet, jotka eivät edellytä työkalujen käyttöä).
2. Pyyhi yksittäiset osat liinalla tai pehmeällä harjalla, tavallisilla puhdistusaineilla (pH = 6–8) ja lämpimällä vedellä.
3. Huuhtelee osat lämpimällä vedellä.
4. Kuivaa osat huolellisesti kuivalla liinalla.



Voit poistaa hankaumat ja tehdä maalatuista metallipinnoista jälleen kiiltävän käyttämällä autovahaa tai pehmeää vahaa.

Pehmusteiden puhdistaminen

Noudata pehmusteita puhdistaussasi istuimen, pehmusteen ja selkänöjan suojuksen tuoteselosteissa olevia ohjeita.

9.6.4 Desinfiointi



Tietoja suositelluista desinfiointiaineista ja menetelmistä on osoitteessa <https://vah-online.de/en/for-users>.

1. Pyyhi kaikki helppöpääsyiset pinnat pehmeällä liinalla ja tavallisella kotitalouden desinfiointiaineella.
2. Anna tuotteen kuivua ilmassa.

10 Käytön jälkeen

10.1 Kunnostaminen

Tämä tuote sopii käytettäväksi uudelleen. Toimi seuraavasti, kun tuotetta kunnostetaan uutta käyttäjää varten:

- Huoltosuunnitelman mukainen tarkistus. Lue Invacarella saatavissa olevat huolto-opas.
- Puhdistaminen ja desinfiointi. Katso *9 Huolto, sivu 93*.
- Muokkaaminen uutta käyttäjää varten: Katso *5 Käyttöönotto, sivu 30*.

Varmista, että käyttöopas luovutetaan tuotteen mukana.

Jos vaurioita tai häiriöitä löytyy, älä käytä tuotetta uudelleen.

10.2 Hävittäminen



VAROITUS!

Ympäristövaara

Laitteessa on akut.

Tämä tuote saattaa sisältää aineita, jotka voivat vahingoittaa ympäristöä, jos ne hävitetään paikoissa (kaatopaikoilla), jotka eivät ole lainsäädännön mukaan asianmukaisia.

- ÄLÄ hävitä akkuja tavallisen kotitalousjätteen mukana.
- Akut on EHDOTTOMASTI vietävä asianmukaiseen jätteiden hävityspaikkaan. Lain mukaan akut on palautettava ja palauttaminen on maksutonta.
- Varmista ennen hävittämistä, että akut ovat tyhjenneet.
- Peitä litiumakkujen navat ennen hävittämistä.
- Tietoa akkutyypistä on akkutarrassa sekä luvussa *11 Tekniset Tiedot, sivu 100*

Suojele ympäristöä ja vie tuote käytön jälkeen paikalliseen kierrätyspisteeseen.

Pura tuote ja sen osat, jotta eri materiaalit voidaan erotella ja kierrättää erikseen.

Käytettyjen tuotteiden ja pakkausten hävittämisessä ja kierrättämisessä on noudatettava kunkin maan jätteiden käsittelyä koskevia lakeja ja asetuksia. Kysy tarkempia tietoja paikalliselta jätehuoltolaitoksesta.

11 Tekniset Tiedot

11.1 Tekniset tiedot

Tässä annetut tekniset tiedot koskevat vakiokokoonpanoa ja edustavat saavutettavissa olevia enimmäisarvoja. Nämä voivat muuttua, jos lisävarusteita lisätään. Näihin arvoihin tehdyt tarkat muutokset on kuvattu vastaavia lisävarusteita koskevissa luvuissa.

 Joissain tapauksissa mitatut arvot voivat vaihdella jopa ± 10 mm.

 Lisää istuinjärjestelmän (Modulite, Ultra Low Maxx) teknisiä tietoja on istuinjärjestelmän käyttöoppaassa.

Sallitut käyttö- ja säilytysolosuhteet	
Standardin ISO 7176-9 mukainen käyttölämpötila-alue:	<ul style="list-style-type: none"> -25 °C...+50 °C
Suosittelu säilytyslämpötila:	<ul style="list-style-type: none"> 15 °C
Standardin ISO 7176-9 mukainen säilytyslämpötila-alue:	<ul style="list-style-type: none"> -25 °C...+65 °C akut kiinnitettynä -40 °C...+65 °C ilman akkuja

Sähköjärjestelmä	
Moottorit	<ul style="list-style-type: none"> 2 x 324 W 2 x 340 W (12 km/h)
Akut	<ul style="list-style-type: none"> 2 x 12 V/73,5 Ah (C20) / 63 Ah (C5) sinetöity VRLA-geelillä (TDX SP2) 2 x 12 V/60 Ah (C20) / 47,4 Ah (C5) sinetöity VRLA-geelillä (TDX SP2) 2 x 12 V/50 Ah (C20) / 43,2 Ah (C5) sinetöity VRLA-geelillä (TDX SP2 NB)
Pääsulake	<ul style="list-style-type: none"> 80 A (TDX SP2) 125 A (TDX SP2 NB)
Suojausluokka	IPX4 ¹

Latauslaite	
Lähtövirta	<ul style="list-style-type: none"> • 8 A • 10 A
Lähtöjännite	<ul style="list-style-type: none"> • 24 V nimellinen

Ohjauspyörän renkaat	
Renkaan tyyppi	<ul style="list-style-type: none"> • 3,00 - 8" puhkeamissuojattu, puhkeamisen kestävä, paineilmakäyttöinen
Rengaspaine	<p>Suositteltu enimmäisrengaspaine (bar tai kPa) on merkitty renkaan sivuseinään tai vanteeseen. Jos on mainittu kaksi arvoa, käytetään pienempää vastaavan yksikön arvoa.</p> <p>(Vaihteluväli = -0,3 baaria, 1 baari = 100 kpa)</p>

Pyörärenkaat	
Renkaan tyyppi	<ul style="list-style-type: none"> • 6 x 2" kiinteä
Rengaspaine	<p>Suositteltu enimmäisrengaspaine (bar tai kPa) on merkitty renkaan sivuseinään tai vanteeseen. Jos on mainittu kaksi arvoa, käytetään pienempää vastaavan yksikön arvoa.</p> <p>(Vaihteluväli = -0,3 baaria, 1 baari = 100 kpa)</p>

Ajotiedot	
Nopeus	<ul style="list-style-type: none"> • 3 km/h • 6 km/h • 8 km/h • 10 km/h • 12 km/h
Vähimmäisjarrutusetäisyys	<ul style="list-style-type: none"> • 400 mm (3 km/h) • 1 000 mm (6 km/h) • 1 500 mm (8 km/h) • 2 100 mm (10 km/h) • 2900 mm (12 km/h)
Nimelliskaltevuus ²	<ul style="list-style-type: none"> • 9° (15,8 %) valmistajan antamien tietojen mukaan hyötykuorman ollessa 160 kg, istuimen kulman 4° ja selkänojan kulman ollessa 20°
Suurin ylitettävän esteen korkeus	<ul style="list-style-type: none"> • Eteen 75 mm • Taakse 25 mm
Kääntöhalkaisija	<ul style="list-style-type: none"> • vähintään 1 280 mm
Kääntösäde	<ul style="list-style-type: none"> • vähintään 1 140 mm
Ajomatka standardin ISO 7176-4 ³ mukaan:	
50 Ah:n akut	<ul style="list-style-type: none"> • enintään 25 km
60 Ah:n akut	<ul style="list-style-type: none"> • enintään 29 km
73,5 Ah:n akut	<ul style="list-style-type: none"> • enintään 36 km

Mitat standardin ISO 7176-15 mukaan	Istuintyyppi	
	Modulite	Max
Jalustan leveys	<ul style="list-style-type: none"> 615 mm (TDX SP2 NB) 650 mm (TDX SP2) 	
Säilytyspituus	<ul style="list-style-type: none"> 900–1 010 mm 	
Säilytysleveys	<ul style="list-style-type: none"> 630–745 mm 	
Säilytyskorkeus	<ul style="list-style-type: none"> 710–830 mm 	
Etäisyys maasta	<ul style="list-style-type: none"> > 65 mm 	
Korkeus istuimesta lattiaan ⁵ (ilman istuimen kulman säätöä tai istuimen nostinta)	<ul style="list-style-type: none"> 450 mm 475 mm 	<ul style="list-style-type: none"> 470 mm 495 mm
Korkeus istuimesta lattiaan ⁵ (istuimen kulman säädön kanssa)	<ul style="list-style-type: none"> 450 mm (manuaalinen ja 20 asteen sähköinen säätö) 475 mm (20 asteen sähköinen säätö) 	<ul style="list-style-type: none"> 470 mm 495 mm
Akselin sijainti vaakatasossa ⁷	<ul style="list-style-type: none"> 220–120 mm 	<ul style="list-style-type: none"> 350–280 mm
Korkeus yhteensä (ilman istuimen kulman säätöä tai istuimen nostinta)	<ul style="list-style-type: none"> 1 010 mm (yksiosainen istuinlevy) 1 010–1 140 mm (teleskooppinen istuimen runko, siirrettäessä selkänöjalevyä) 	<ul style="list-style-type: none"> 1 100 mm 1 125 mm
Korkeus yhteensä (istuimen kulman säädön tai istuimen nostimen kanssa)	<ul style="list-style-type: none"> 1 170 mm (teleskooppinen istuimen runko, liikutettava selkänöjalevy) 	<ul style="list-style-type: none"> 1 100 mm 1 125 mm
Kokonaisleveys enintään	<ul style="list-style-type: none"> 615 mm (alusta TDX SP2 NB)⁴ 650 mm (runko TDX SP2) 675 mm (istuinleveys 48 mm) 725 mm (istuinleveys 53 mm) 	<ul style="list-style-type: none"> 855 mm (istuinleveys 49 mm) 915 mm (istuinleveys 55 mm) 975 mm (istuinleveys 61 mm)

Mitat standardin ISO 7176-15 mukaan	Istuintyyppi	
	Modulite	Max
Kokonaispituus (vakiomallisten jalkatukien kanssa)	<ul style="list-style-type: none"> • 1 160 mm 	<ul style="list-style-type: none"> • 1 240 mm
Kokonaispituus (ilman vakiomallisia jalkatukia)	<ul style="list-style-type: none"> • 980 mm 	<ul style="list-style-type: none"> • 970 mm
Istuinleveys (käsinojan säätöalue suluissa)	katso vastaavan istuinjärjestelmän käyttöopas	<ul style="list-style-type: none"> • 490 mm (490–590 mm) • 550 mm (550–650 mm) • 610 mm (610–710 mm)
Istuinsyvyys		<ul style="list-style-type: none"> • 560/600/630 mm
Istuinpehmusteen paksuus		<ul style="list-style-type: none"> • 100 mm
Selkänöjan korkeus ⁵		<ul style="list-style-type: none"> • 570–620 mm (istuinleveys 49) • 630–680 mm (istuinleveys 55/61)
Selkänöjan kulma		<ul style="list-style-type: none"> • 90° ... 115°
Käsinojan korkeus		<ul style="list-style-type: none"> • 250–340 mm • 290–380 mm
Käsinojan syvyys ⁶		<ul style="list-style-type: none"> • enintään 550 mm
Käsinojan pituus		<ul style="list-style-type: none"> • 325/375 mm
Istuimen kulma, sähköinen säätö (30°) (vain Modulite)		<ul style="list-style-type: none"> • 0° ... +30° • -5° ... +25° (5° kiinteä etukiinnitys)
Istuimen kulma, sähköinen säätö (20°)	<ul style="list-style-type: none"> • 0° ... +20° 	—
Istuimen kulma, manuaalinen säätäminen	<ul style="list-style-type: none"> • 0° ... +8° 	—

Jalkanojat ja -tuet		
Vari F	Pituus	• 290–460 mm
	Kulma	• 70° - 0°
Vari A	Pituus	• 290–460 mm
	Kulma	• 70° – 0°
ADE (sähkötoiminen)	Pituus	• 290–460 mm
	Kulma	• 80° – 0°
ADM (manuaalinen)	Pituus	• 290–460 mm
	Kulma	• 80° – 0°
Keski-asennettu (manuaalinen)	Pituus	• 280–385 mm
	Kulma	• 90° – 0°
Keski-asennettu sähkötoiminen LNX	Pituus	• 340–410 mm
	Kulma	• 97° – 7° • 90° – 0° • 83° – –7°

Paino⁸	TDX SP2 NB	TDX SP2
Omapaino kiinteän istuimen kulman kanssa	• noin 138 kg	• noin 154 kg
Omapaino 20 asteen istuimen kulman säädön kanssa	• noin 145 kg	• noin 164 kg
Omapaino 30 asteen istuimen kulman säädön kanssa	• noin 151 kg	• noin 170 kg
Omapaino istuimen nostimen kanssa	• noin 164 kg	• noin 183 kg

Osiin painot	
73,5 Ah:n akut	<ul style="list-style-type: none"> • noin 23 kg akkua kohden
60 Ah:n akut	<ul style="list-style-type: none"> • noin 20 kg akkua kohden
50 Ah:n akut	<ul style="list-style-type: none"> • noin 17 kg akkua kohden

Hyötykuorma	
Suurin hyötykuorma ⁹	<ul style="list-style-type: none"> • 136 kg (TDX SP2 Sprint) • 136 kg (TDX SP2 ja Ultra Low Maxx -istuinjärjestelmä) • 150 kg (TDX SP2 NB) • 160 kg (6 km/h, 8 km/h istuimen nostimen tai 30 asteen istuimen kulman säädön kanssa) • 180 kg (6 km/h, 8 km/h istuimen nostimen tai 20 asteen tai kiinteän istuimen kulman säädön kanssa)

Akselikuormat	
Etuakselin enimmäiskuorma	<ul style="list-style-type: none"> • 106 kg
Taka-akselin enimmäiskuorma	<ul style="list-style-type: none"> • 97 kg
Suurin keskiakselikuorma	<ul style="list-style-type: none"> • 217 kg

- 1 IPX4-luokitus tarkoittaa, että sähköjärjestelmä on suojattu suihkuavalta vedeltä.
- 2 Staattinen vakaus alamäessä, ylämäessä ja sivuttain standardin ISO 7176-1 mukaan = 9° (15,8 %)

Dynaaminen vakaus ylämäessä standardin ISO 7176-2 mukaan = 6° (10,5 %)

- 3 Huomautus: Liikkumisvälineen ajoalueeseen vaikuttavat suuresti ulkoiset tekijät, kuten pyörätuolin nopeusasetus, akkujen latauksen tila, ympäristön lämpötila, maastonmuodot, tienpinnan ominaisuudet, rengaspaineet, käyttäjän paino, ajotyylit ja akkujen käyttäminen valoihin, servoihin jne.
- Määritetyt arvot ovat teoreettisesti saavutettavissa olevia enimmäisarvoja standardin ISO 7176-4 mukaisesti.
- 4 Mitattu kiinteillä renkailla. Paineilmarenkaat voivat lisätä suurinta kokonaisleveyttä.
- 5 Mitattu ilman istuinpehmustetta
- 6 Selkänöjan viitetason ja käsinojan kokoonpanon etummaisesta kohdan välinen etäisyys
- 7 Renkaan akselin vaakasuora etäisyys kuormatun istuimen ja selkänöjan vertailutasojen risteyksestä.
- 8 Todellinen omapaino määräytyy liikkumisvälineen kanssa toimitettujen varusteiden mukaan. Jokainen Invacare-liikkumisväline punnitaan, kun se toimitetaan tehtaalta. Katso mitattu omapaino (akkuineen) arvokilvestä.
- 9 Jos kaksi arvoa on mahdollista, sovelletaan aina alinta.

12 Huolto

12.1 Tehtävät tarkastukset

Leimalla ja allekirjoituksella vahvistetaan, että kaikki huollon tarkastusaikataulussa ja korjausohjeissa luetellut työt on tehty asianmukaisesti. Tehtävien tarkastustöiden luettelo on huolto-oppaassa, joka on saatavilla Invacarelta.

Toimitustarkastus	Ensimmäinen vuosittainen tarkastus
Valtuutetun toimittajan leima / päiväys / allekirjoitus	Valtuutetun toimittajan leima / päiväys / allekirjoitus
Toinen vuosittainen tarkastus	Kolmas vuosittainen tarkastus
Valtuutetun toimittajan leima / päiväys / allekirjoitus	Valtuutetun toimittajan leima / päiväys / allekirjoitus

Neljäs vuosittainen tarkastus	Viides vuosittainen tarkastus
Valtuutetun toimittajan leima / päiväys / allekirjoitus	Valtuutetun toimittajan leima / päiväys / allekirjoitus

Myyntiyhtiöt

Suomi:

Camp Mobility

Patamäenkatu 5, 33900

Tampere

Puhelin 09-35076310

info@campmobility.fi

www.campmobility.fi



Invacare Deutschland GmbH

Kleiststraße 49

D-32457 Porta Westfalica

Germany

1580069-L 2020-03-18



Making Life's Experiences Possible®



Yes, you can.®