

# Rea® Clematis® Pro

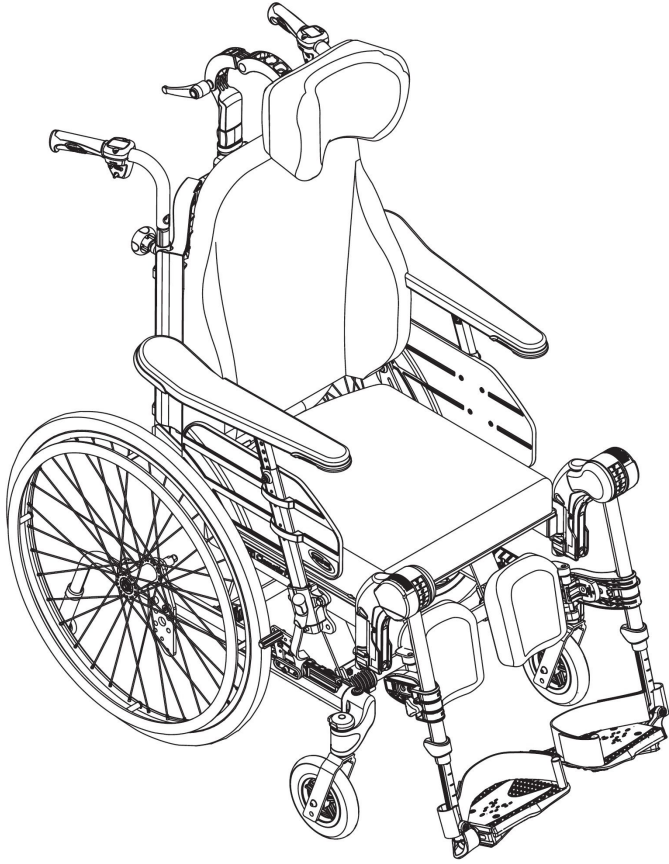

fi **Manuaalinen pyörätuoli passiiviseen käyttöön**  
**Käyttöohje**



Tämä opas on annettava loppukäyttäjälle.  
Tämä opas TÄYTYY lukea ENNEN tuotteen käyttämistä, ja se on säastettävä tulevaa käyttöä varten.

**rea**



**Yes, you can.**

©2020 Invacare Corporation

Kaikki oikeudet pidätetään. Koko materiaalin tai sen osan uudelleenjulkaisu, jäljentäminen tai muuttaminen on kiellettyä ilman Invacaren etukäteen antamaa kirjallista lupaa. Tavaramerkit ilmaistaan symboleilla ™ ja ®. Kaikki tavaramerkit ovat Invacare Corporationin tai sen tytäryhtiöiden omistamia tai lisensoimia, ellei toisin ole ilmoitettu.

# Sisällysluettelo

<b>1 Yleistä</b> . . . . .	<b>4</b>
1.1 Johdanto . . . . .	4
1.2 Tässä käyttöoppaassa käytetyt symbolit . . . . .	4
1.3 Takuutiedot . . . . .	4
1.4 Rajoitettu vastuu . . . . .	4
1.5 Yhteensopivuus . . . . .	4
1.5.1 Tuotekohtaiset standardit . . . . .	4
1.6 Käyttöikä . . . . .	4
<b>2 Turvallisuus</b> . . . . .	<b>5</b>
2.1 Turvallisuustiedot . . . . .	5
2.2 Sähkömagneettista häiriötä koskevat turvallisuustiedot . . . . .	6
2.3 Turvalaitteet . . . . .	6
2.4 Tuotteen merkinnät ja symbolit . . . . .	6
2.5 Sähköversion symbolit . . . . .	7
<b>3 Tuotteen yleiskuvaus</b> . . . . .	<b>8</b>
3.1 Tuotteen kuvaus . . . . .	8
3.2 Käyttötarkoitus . . . . .	8
3.3 Pyörätuolin tärkeimmät osat . . . . .	8
3.4 Pysäköintijarrut . . . . .	9
3.5 Selkänoja . . . . .	9
3.5.1 Kireydeltään säädettävän Laguna-selkänojan säätäminen . . . . .	9
3.5.2 Selkänojan kulman säätäminen . . . . .	9
3.6 Istuimen ja selkänojan kallistaminen . . . . .	9
3.6.1 Hoitajan käyttämä kallistuksen säätö . . . . .	10
3.6.2 Kallistuksen lukitseminen ja/tai selkänojan kulman säätäminen . . . . .	10
3.6.3 Sähköinen kallistus ja selkänojan kulman säätäminen . . . . .	10
3.7 Työntökahvat/työntötangot . . . . .	12
3.7.1 Yhdistettyjen työntökahvojen korkeuden säätäminen . . . . .	12
3.7.2 Työntötangon korkeuden säätäminen . . . . .	13
3.7.3 Työntötangon kulman säätäminen . . . . .	13
3.8 Istuin . . . . .	13
3.8.1 Istuinleveyden säätäminen (valinnainen, 2 asentoa) . . . . .	13
3.8.2 Istuinsyvyyden säätäminen . . . . .	14
3.8.3 Jalkatuen leveyden säätäminen . . . . .	14
3.8.4 Istuinpehmusteen säätäminen . . . . .	14
3.9 Jalkatuet . . . . .	14
3.9.1 Kääntyvät jalkatuet . . . . .	14
3.9.2 Käännettävät, kulmaltaan säädettävät jalkatuet . . . . .	15
3.10 Kaatumisenestolaite . . . . .	16
<b>4 Vaihtoehdot</b> . . . . .	<b>17</b>
4.1 Päätuki/niskatuki . . . . .	17
4.1.1 Korkeuden säätäminen . . . . .	17
4.1.2 Syvyyden/kulman säätäminen . . . . .	17
4.1.3 Leveyden säätäminen . . . . .	17
4.2 Hemiplegisen käsinojan säätäminen . . . . .	17
4.3 Loitonnupehmuste . . . . .	18
4.4 Runkotuki ja kiinteä varsi tai poispäin heilautettava varsi . . . . .	18
4.5 Tippatelineen säätäminen . . . . .	19
4.6 Pöytätarjotin . . . . .	19
4.6.1 Syvyyden säätäminen . . . . .	20
4.6.2 Pöytätarjottimen lukitseminen . . . . .	20
4.6.3 Ulos käännettävä pöytä . . . . .	20
4.6.4 Pöytätarjottimen pehmuste . . . . .	21
4.6.5 Kynnärpääpehmusteiden lisääminen . . . . .	21
4.7 Puolitarjotin . . . . .	21
4.7.1 Puolitarjottimen asentaminen . . . . .	22
4.7.2 Puolitarjottimen säätäminen . . . . .	22
4.7.3 Lisää puolitarjottimen pehmuste . . . . .	22
4.8 Asentovyö . . . . .	22
4.8.1 Asentovyön asentaminen asemointia varten . . . . .	23
<b>5 Käyttöönotto</b> . . . . .	<b>24</b>
5.1 Turvallisuustiedot . . . . .	24
5.2 Toimitustarkastus . . . . .	24
5.3 Yleiskokoonpano . . . . .	24
5.4 Selkänojan asentaminen . . . . .	24
5.4.1 Selkänojan asentaminen – kaasumäntä . . . . .	24
5.4.2 Turvalenkin asentaminen – sähkömäntä . . . . .	24
5.5 Käsinojen asettaminen ja irrottaminen . . . . .	24
5.6 Käsinojan korkeuden säätäminen . . . . .	25
5.7 Käsinojan/sivutuen syvyyden säätäminen . . . . .	25
5.8 Irrotettavien etupyörien asentaminen ja irrottaminen (jos varusteena) . . . . .	25
5.9 Takapyörien asentaminen ja irrottaminen . . . . .	26
5.10 Kulmaltaan säädettävät jalkatuet . . . . .	26
5.11 Kiinteät jalkatuet . . . . .	26
5.12 Pöytätarjottimen asentaminen . . . . .	26
<b>6 Pyörätuolilla ajaminen</b> . . . . .	<b>27</b>
6.1 Yleiset varoitukset – Käyttö . . . . .	27
6.2 Jarrut . . . . .	27
6.2.1 Käyttäjän jarrujen käyttäminen . . . . .	27
6.2.2 Jalalla käytettävän jarrun käyttäminen . . . . .	27
6.2.3 Yhden käden jarrun käyttäminen . . . . .	27
6.2.4 Hoitajan käyttämän jarrun käyttäminen . . . . .	27
6.3 Selkänojan kallistus- / laskutoiminnon käyttö . . . . .	28
6.4 Pyörätuoliin ja siitä pois siirtyminen . . . . .	28
6.5 Pyörätuolilla liikkuminen ja sen ohjaaminen . . . . .	29
6.6 Porraskelmat ja kiveysten reunat . . . . .	29
6.7 Portaikosta ajaminen . . . . .	30
6.8 Luiskat ja mäet . . . . .	30
6.9 Vakaus ja tasapaino istuttaessa . . . . .	30
<b>7 Kuljetus</b> . . . . .	<b>32</b>
7.1 Turvaohjeet . . . . .	32
7.2 Pyörätuolin nostaminen . . . . .	32
7.3 Purkaminen kuljetusta varten . . . . .	32
7.3.1 Selkänojan taittaminen . . . . .	32
7.3.2 Työntökahvat/työntötanko . . . . .	32
7.3.3 Kulmaltaan säädettävät jalkatuet . . . . .	32
7.3.4 Kiinteät jalkatuet . . . . .	33
7.3.5 Etupyörät . . . . .	33
7.3.6 Takapyörät . . . . .	33
7.3.7 Kaatumisenestolaitteiden irrottaminen ja asentaminen . . . . .	33
7.4 Liikkumisvälineen kuljettaminen ilman käyttäjää . . . . .	33
7.5 Pyörätuolin kuljettaminen ajoneuvossa, kun käyttäjä istuu pyörätuolissa . . . . .	33
<b>8 Huolto</b> . . . . .	<b>37</b>
8.1 Turvallisuustiedot . . . . .	37
8.2 Päivittäinen suorituskyvyn tarkistus . . . . .	37
8.3 Huoltoaikataulu . . . . .	37
8.4 Sähköversion huolto . . . . .	38
8.5 Puhdistaminen ja desinfiointi . . . . .	38
8.5.1 Yleisiä turvallisuustietoja . . . . .	38
8.5.2 Puhdistusvälit . . . . .	38
8.5.3 Puhdistus . . . . .	38
8.5.4 Pesu . . . . .	39
8.5.5 Desinfiointi . . . . .	39
<b>9 Käytön jälkeen</b> . . . . .	<b>40</b>
9.1 Säilytys . . . . .	40
9.1.1 Sähköversion säilytys . . . . .	40
9.2 Hävittäminen . . . . .	40
9.2.1 Sähköversion hävittäminen . . . . .	40
9.3 Kunnostaminen . . . . .	40
<b>10 Vianmäärittäminen</b> . . . . .	<b>41</b>
10.1 Turvallisuustiedot . . . . .	41
10.2 Vikojen tunnistaminen ja korjaaminen . . . . .	42
10.3 Vikojen tunnistaminen ja korjaaminen, sähköversio . . . . .	42
<b>11 Tekniset Tiedot</b> . . . . .	<b>43</b>
11.1 Mitat ja paino . . . . .	43
11.2 Irrotettavien osien enimmäispaino . . . . .	44
11.3 Renkaat . . . . .	44
11.4 Materiaalit . . . . .	44
11.5 Ympäristön olosuhteet . . . . .	44
11.6 Sähköversion ympäristöolosuhteet . . . . .	45
11.7 Sähköjärjestelmä – sähköisellä kallistuksella ja selkänojalla varustetut mallit . . . . .	45
11.8 Sähkömagneettinen yhteensopivuus (EMC) . . . . .	45

# 1 Yleistä

## 1.1 Johdanto

Tämä käyttöopas sisältää tuotteen käsittelyä koskevia tärkeitä tietoja. Lue käyttöopas huolellisesti läpi ja noudata turvallisuusohjeita, jotta tuotteen käyttö olisi turvallista.

Huomaa, että osa tämän asiakirjan sisällöstä ei välttämättä koske ostamaasi tuotetta, sillä asiakirja käsittelee kaikkia (asiakirjan painamisajankohtana) saatavilla olevia malleja. Tämän asiakirjan jokainen osio koskee kaikkia tuotteen malleja, ellei toisin mainita.

Maassasi saatavilla olevat mallit ja kokoonpanot voi katsoa maakohtaisista myyntiasiakirjoista.

Invacare varaa oikeuden muuttaa tuotteiden teknisiä tietoja ilman erillistä ilmoitusta.

Varmista ennen asiakirjan lukemista, että käytössäsi on sen viimeisin versio. Viimeisin versio on saatavilla PDF-tiedostona Invacaren verkkosivuilta.

Jos painettu asiakirja on kirjasinkoon vuoksi vaikealukuinen, voit ladata verkkosivustosta PDF-version. PDF-tiedoston voi suurentaa näytössä helpommin luettavaan kokoon.

Jos tarvitset lisätietoja tuotteesta, esimerkiksi tuoteturvallisuusilmoituksista ja tuotteiden vetämisestä markkinoilta, ota yhteyttä Invacare-edustajaan. Osoitteet ovat tämän asiakirjan lopussa.

Jos tapahtuu vakava, tuotteeseen liittyvä onnettomuus, ilmoita valmistajalle ja maasi valtuutetulle viranomaiselle.

## 1.2 Tässä käyttöoppaassa käytetyt symbolit

Tässä oppaassa käytetään signaalisanoja, jotka viittaavat vaaroihin tai turvattomiin käytäntöihin, jotka saattavat aiheuttaa henkilö- tai omaisuusvahinkoja. Katso alta lisätietoja signaalisanojen määritelmästä.



### VAROITUS

Osoittaa vaarallisen tilanteen, joka voi johtaa vakavaan vammaan tai kuolemaan, jos sitä ei vältetä.



### HUOMIO

Osoittaa vaarallisen tilanteen, joka voi johtaa pieneen tai lievään vammaan, jos sitä ei vältetä.



### TÄRKEÄÄ

Osoittaa mahdollisesti vaarallisen tilanteen. Jos sitä ei vältetä, se saattaa aiheuttaa omaisuusvahingon.



### Vihjeet ja suositukset

Antaa hyödyllisiä vihjeitä, suosituksia ja tietoa tehokkaasta ja ongelmattomasta käytöstä.

## 1.3 Takuutiedot

Annamme valmistajan takuun tuotteelle yleisten liiketoimintaehtojemme mukaisesti vastaavissa maissa.

Takuuvaatimuksia voi tehdä vain sen myyjän kautta, jolta tuote ostettiin.

## 1.4 Rajoitettu vastuu

Invacare ei vastaa seuraavista johtuvista vahingoista:

- käyttöoppaan noudattamatta jättäminen
- väärä käyttö
- luonnollinen kuluminen
- ostajan tai kolmannen osapuolen toteuttama väärä kokoonpano tai asennus
- tekniset muutokset
- luvattomat muutokset ja/tai soveltumattomien varaosien käyttö.

## 1.5 Yhteensopivuus

Yhtiömme toiminnalle keskeistä on laatu, ja yhtiö noudattaaakin ISO 13485 -standardin vaatimuksia.

Tässä tuotteessa on CE-merkki lääkintälaitteita koskevan asetuksen 2017/745 luokan 1 vaatimusten mukaisesti. Tämän tuotteen julkaisupäivämäärä on mainittu CE-vaatimustenmukaisuusvakuutuksessa.

Pyrimme jatkuvasti varmistamaan, että yrityksen ympäristövaikutus on sekä paikallisesti että maailmanlaajuisesti mahdollisimman vähäinen.

Käytämme vain REACH-järjestelmän mukaisia materiaaleja ja osia.

Noudatamme nykyisen ympäristölainsäädännön WEEE- ja RoHS-direktiivejä.

### 1.5.1 Tuotekohtaiset standardit

Pyörätuoli on testattu standardin EN 12183 mukaisesti. Standardiin sisältyy syttyvyydesti.

Lisätietoa paikallisista standardeista ja säädöksistä saat ottamalla yhteyttä paikalliseen Invacaren edustajaan. Osoitteet ovat tämän asiakirjan lopussa.

## 1.6 Käyttöikä

Tämän tuotteen odotettavissa oleva käyttöikä on viisi vuotta, kun sitä käytetään päivittäin tässä oppaassa ilmoitettujen turvallisuusohjeiden ja käyttötarkoituksen mukaan. Tehokas käyttöikä voi vaihdella sen mukaan, miten usein ja voimakkaasti tuotetta käytetään.



## 2 Turvallisuus

### 2.1 Turvallisuustiedot

Tässä osassa on tärkeitä turvallisuustietoja pyörätuolin käyttäjän ja avustajan suojaamisesta sekä pyörätuolin turvallisesta ja ongelmattomasta käytöstä.



#### **VAROITUS!**

##### **Kuoleman tai vakavan vamman vaara**

- Tulipalon sattuessa tai savuisessa tilassa pyörätuolissa istuvat henkilöt ovat erityisesti vaarassa kuolla tai saada vakavan vamman, jos he eivät kykene siirtymään pois tulen tai savun lähteen luota. Palavat tulitikut, syyttimet ja savukkeet voivat aiheuttaa avotulen pyörätuolin ympäristöön tai vaatteisiin.
- Vältä pyörätuolin käyttämistä tai säilyttämistä avotulen tai palavien tuotteiden läheisyydessä.
  - Älä tupakoi, kun käytät pyörätuolia.



#### **VAROITUS!**

##### **Loukkaantumiswaara**

- Pyörätuolin saa määrätä vain pätevä henkilö tai toimivaltainen henkilö, joka tuntee pyörätuolissa istumista ja sen sijoittamista koskevat seikat ja muut siihen liittyvät asiat.



#### **VAROITUS!**

##### **Kaatumiswaara**

- Tarkista, että kaikki osat ovat tiukasti rungossa kiinni.
- Tarkista, että kaikki pyörät, nupit, ruuvit ja mutterit on kiristetty asianmukaisesti.
- Tarkista, että kaikki jarrut ja kaatumisenestolaitteet toimivat moitteetta.
- Pane aina jarrut päälle ennen tuoliin saapumista tai siitä poistumista.
- Älä koskaan seiso jalkalevyillä tuoliin saapuessasi tai siitä poistuessasi, koska se aiheuttaa kaatumiswaaran.
- Istuimen ja/tai selkänojan pehmusteiden paksuuden muuttaminen vaikuttaa pyörätuolin painopisteeseen. Se voi aiheuttaa epävakaan vaaran käyttäjälle, jos kokoonpanoa muutetaan.
- Istuimen kulman säätäminen voi kasvattaa kaatumiswaaraa.
- Pyörätuolissa on aina oltava kaatumisenestolaitteet.
- Muista, että hoitajan käyttämän jarrun tehokkuus heikkenee märissä ja liukkaissa olosuhteissa sekä luiskalla.
- Varmista huolellisesti, että pyörät ja takapyörät on kiinnitetty kunnolla.



#### **VAROITUS!**

##### **Jalan loukkaantumiswaara**

- On vaara, että loukkaat jalkasi, jos avaat ovia jalkalevyillä.
- Älä avaa ovia pyörätuolin osilla.



#### **VAROITUS!**

##### **Kaatumiswaara kireydeltään säädettävää selkänojaa käytettäessä**

- Selkänojan tarranauhojen löystyminen aiheuttaa kaatumis- ja loukkaantumiswaaran. Tarkista aina kireys. Tarkista myös, että takapyörät on säädetty, jotta kaatumiswaaraa ei ole.



#### **VAROITUS!**

##### **Loukkaantumiswaara**

- Älä koskaan nosta pyörätuolia irrotettavista käsinnoista, jalkatuista, selkänojan kannattimesta tai säädettävistä työntökahvoista. Katso lisätietoa osasta "käyttö".
- Kelausvanteet voivat kuumentua kitkan vuoksi, mikä voi vahingoittaa käsiäsi.
- Varo esimerkiksi lisävarusteita asentaessasi, että sormesi eivät jää puristuksiin.
- Kehosi osien puristumiswaara kasvaa aina, kun pyörätuolin selkää ja istuinta kallistetaan eteen tai taakse.
- Istuimen leveyttä ei saa pienentää liikaa, koska se lisää käsinnoista lantioon kohdistuvaa painetta.



#### **HUOMIO!**

##### **Palovaara**

- Pyörätuolin osat voivat lämmetä, kun ne altistuvat ulkoisille lämmönlähteille.
- Älä altista pyörätuolia voimakkaalle auringonvalolle ennen käyttöä.
  - Tarkista ennen käyttöä kaikkien ihoon kosketuksissa olevien osien lämpötila.



#### **VAROITUS!**

##### **Painehaavojen ja asennon kokoonpainumisen vaara**

- Käyttäjä ei saa istua kallistuneessa asennossa pitkään. Istumisasentoa on vaihdeltava painehaavojen ehkäisemiseksi.



#### **HUOMIO!**

##### **Loukkaantumiswaara**

- Jos sinulla on painehaava tai ihovaurio, suojaa se, jotta se ei joudu suoraan kosketukseen laitteen kankaiden kanssa. Pyydä lääketieteellisiä ohjeita terveydenhuollon ammattilaiselta.



#### **TÄRKEÄÄ!**

- Kun tämä tuote yhdistetään toiseen tuotteeseen, kummankin tuotteen rajoitukset koskevat yhdistelmää. Esimerkiksi yhdistelmän toisen tuotteen käyttäjän enimmäispaino voi olla pienempi.
- Käytä vain Invacaren sallimia yhdistelmiä. Saat lisätietoja ottamalla yhteyttä Invacare-jälleenmyyjään.
  - Lue kunkin tuotteen käyttöopas ja tarkista rajoitukset ennen käyttöä.

## 2.2 Sähkömagneettista häiriötä koskevat turvallisuustiedot

Tämän liikkumisvälineen on todettu kansainvälisten standardien mukaisesti täyttävän sähkömagneettisen häiriönsiedon (EMI) säädökset. Esimerkiksi radio- ja televisiolähettimien sekä matkapuhelimien aiheuttamat sähkömagneettiset kentät voivat kuitenkin vaikuttaa sellaisten sähköisten liikkumisvälineiden toimintaan, joissa on sähkökäyttöisiä osia. Lisäksi liikkumisvälineessä käytettävä virtamoduuli voi aiheuttaa pientä sähkömagneettista häiriötä, joka on kuitenkin laillisesti hyväksytyissä sallituissa rajoissa. Näistä syistä pyydämme huomioimaan seuraavat varoimet:



### VAROITUS!

#### Sähkömagneettisesta häiriöstä johtuva toimintahäiriön vaara

- Älä käytä kannettavia lähtimiä tai viestintälaitteita (kuten radiolähtimiä tai matkapuhelimia) tai kytke niihin virtaa liikkumisvälineiden ollessa käytössä.
- Vältä vahvojen radio- tai televisiolähettimien läheisyydessä oloa.
- Jos liikkumisväline lähtee liikkeelle tahattomasti, katkaise sen virta välittömästi.
- Liikkumisvälineen muokkaaminen tai sähköisten lisävarusteiden tai muiden osien lisääminen siihen voi tehdä sähkölaitteesta alttiin sähkömagneettisille häiriöille. Muista, että tällaisten muutosten vaikutusta virtamoduulin häiriönsietoon ei voida määrittää.
- Raportoi kaikista liikkumisvälineen tekemistä tahattomista liikkeistä valmistajalle.

## 2.3 Turvalaitteet



### VAROITUS!

#### Vammojen vaara

Väärin asennetut tai rikkoutuneet turvalaitteet (jarrut, kaatumisenestolaite) saattavat aiheuttaa vahinkotilanteita.

- Tarkista aina ennen pyörätuolin käyttöä, että turvalaitteet toimivat, ja tarkistuta turvalaitteet säännöllisesti valtuutetulla laitekorjaajalla tai valtuutetulla toimittajalla.



### HUOMIO!

#### Loukkaantumisaara

Muut kuin alkuperäiset osat tai väärät osat voivat vaikuttaa tuotteen toimintaan ja turvallisuuteen.

- Käytä vain tuotteen alkuperäisiä osia.
- Katso alueellasi saatavilla olevat lisävarusteet paikallisesta Invacare-kuvastosta tai verkkosivustosta tai ota yhteyttä paikalliseen Invacare-edustajaan. Osoitteet ovat tämän asiakirjan lopussa.

Turvalaitteiden toiminta kuvataan luvussa 3 *Tuotteen yleiskuvaus*, sivu 8

## 2.4 Tuotteen merkinnät ja symbolit

### Tietokilpi

Tietokilpi on kiinnitetty pyörätuolin runkoon, ja siinä ilmaistaan seuraavat tiedot:

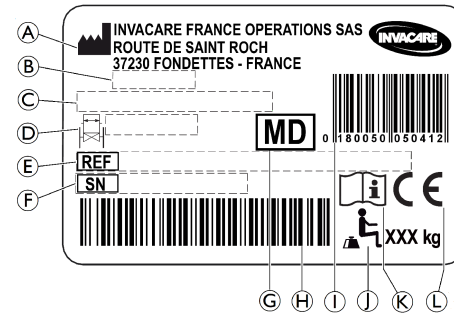

- Ⓐ Valmistajan osoite
- Ⓑ Valmistuspäivä
- Ⓒ Tuotteen kuvaus
- Ⓓ Istuinleveys
- Ⓔ Viitenumero
- Ⓕ Sarjanumero
- Ⓖ Lääkinnällinen laite
- Ⓗ Sarjanumero viivakoodina
- Ⓘ EAN-/HMI-viivakoodi
- Ⓝ Käyttäjän enimmäispaino
- Ⓚ Lue käyttöopas
- Ⓛ Euroopan vaatimustenmukaisuus



	Lue käyttöopas
	Vaarallisen, mahdollisesti vammaan tai kuolemaan johtavan, vältettävän tilanteen symboli.

### Asentovyön tietokilpi

	Asentovyön pituus on hyvä, kun kämmen mahtuu kehon ja vyön väliin.
--	--

## Koukkusymbolit

Kokoonpanon mukaan joitakin pyörätuoleja voi käyttää istuimena moottoriajoneuvossa, kun taas toisia ei voi.

 <p>ISO 7176-19</p>	<p>Kiinnityskohdat, joihin kiinnitysjärjestelmän hihnat on sijoitettava, kun pyörätuolissa istuvaa matkustajaa kuljetetaan moottoriajoneuvossa. Tämä symboli on kiinnitetty pyörätuoliin vain, jos pyörätuolikokoonpanoon on tilauksen yhteydessä tilattu kuljetussarja.</p>
	<p><b>VAROITUS-symboli</b> Tällä symbolilla merkittyä pyörätuolikokoonpanoa ei voi käyttää matkustajan kuljettamiseen moottoriajoneuvossa. Tämä symboli on kiinnitetty pyörätuolin runkoon, lähelle tietokilpeä.</p>

## 2.5 Sähköversion symbolit



Jätteiden hävittämistä ja kierrättämistä koskevat tiedot Katso osasta Käytön jälkeen, Jätteiden hävittäminen



LUOKAN II laite



Laitteessa lämpösulake

**Tyypin B sovellettu osa**

Sovellettu osa vastaa standardin IEC60601-1 sisältämiä sähköiskuilta suojautumista koskevia erityisvaatimuksia.



Turvaeristysmuuntaja, yleinen

## 3 Tuotteen yleiskuvaus

### 3.1 Tuotteen kuvaus

Tämä on passiivinen pyörätuoli, joka sisältää istuimen ja selkänöjan kallistusmekanismin ja pois päin heilautettavat, kulmaltaan säädettävät jalkatuet.

#### ! TÄRKEÄÄ!

Pyörätuoli valmistetaan ja määritetään henkilökohtaisesti tilauksen ilmaisemien tietojen mukaan. Terveydenhuollon ammattilaisen tulee antaa tilauksen tiedot käyttäjän vaatimusten ja terveydentilan perusteella.

- Jos aiot muokata pyörätuolia, ota yhteys terveydenhuollon ammattilaiseen.
- Muokkauksia saa tehdä vain valtuutettu laitekorjaaja.

### 3.2 Käyttötarkoitus

Pyörätuolin tarkoitus on mahdollistaa liikkuminen henkilöille, jotka edellyttävät istuma-asentoa, jotka ovat hyvin riippuvaisia avusta, istuvat pyörätuolissa pitkiä aikoja ja liikuttavat pyörätuolia toisinaan.

Pyörätuoli on tarkoitettu vähintään 12-vuotiaille (nuoret ja aikuiset). Pyörätuolin käyttäjän paino ei saa ylittää teknisissä tiedoissa ja tietokilvessä ilmoitettua käyttäjän enimmäispainoa.

Pyörätuoli on tarkoitettu käyttäjän ja/tai avustajan käytettäväksi. Käyttäjän on pysyttävä fyysisesti ja henkisesti käyttämään pyörätuolia turvallisesti (eli liikuttamaan ja ohjaamaan pyörätuolia sekä jarruttamaan).

Pyörätuolia voi käyttää sisä- ja ulkotiloissa tasaaisessa ja helppopääsyisessä maastossa (etupyörien valitun koon mukaan).

#### Käyttöaiheet

- Alaraajojen rakenteellisen ja/tai toiminnallisen vaurion aiheuttama huomattava tai täysi toimimattomuus.
- Vakaa, ryhdikäs istuma-asento ei ole mahdollinen vamman vuoksi.

#### Vasta-aiheet

- Istuimen kallistus ei sovellu käyttäjille, jotka ovat alttiita yläkehon verenpaineen nousuun.

### 3.3 Pyörätuolin tärkeimmät osat

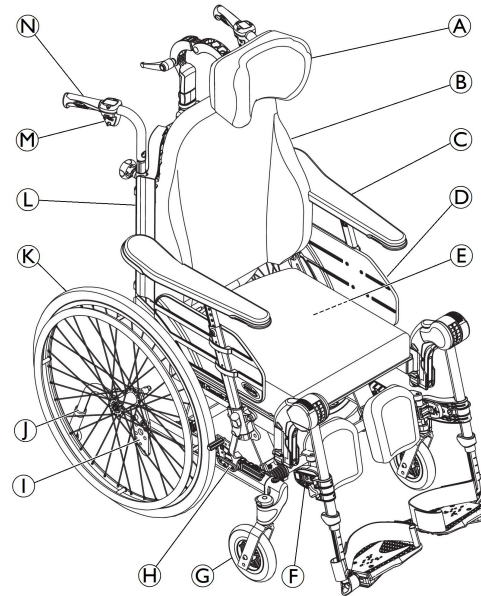

- (A) Niskatuki
- (B) Selkänöja
- (C) Käsinoja
- (D) Istuin
- (E) Tietokilpi ja sähkötietokilpi (jos varusteena)
- (F) Jalkatuet, sivulle kääntyvät
- (G) Etupyörä
- (H) Jarru
- (I) Takapyörän levy
- (J) Kaatumisenestolaite
- (K) Takapyörä ja kelausvanne
- (L) Kuusiokoloavain säätöjä varten (selkänöjan pehmusteen takana)
- (M) Vipu selkänöjan kulman ja istuimen kallistuksen säätöön
- (N) Työntökahva

i Oman pyörätuolisi varusteet saattavat poiketa kuvasta, koska jokainen pyörätuoli valmistetaan henkilökohtaisesti tilauksen ilmaisemien tietojen mukaan.

i Pyörätuolissa on aina oltava istuinpehmuste ja käsinoja.

### 3.4 Pysäköintijarrut

Pysäköintijarruja käytetään pitämään pyörätuoli liikumattomana, kun se on paikallaan, jotta se ei rullaa pois.



#### VAROITUS!

##### Kaatumisvaara äkillisesti jarrutettaessa

Jos pysäköintijarrut kytketään liikumisen aikana, liikkeen suunta saattaa muuttua hallitsemattomasti ja pyörätuoli saattaa pysähtyä äkillisesti, mikä voi aiheuttaa törmäyksen tai putoamisen pyörätuolista.

- Älä koskaan kytke pysäköintijarruja, kun pyörätuoli on liikkeessä.



#### VAROITUS!

##### Hallitsemattomasta pyörätuolista johtuva vaara

- Pysäköintijarruja on käytettävä samanaikaisesti.
- Älä hidasta pyörätuolia käyttämällä pysäköintijarruja.



#### VAROITUS!

##### Kaatumisvaara

Pysäköintijarrut eivät toimi kunnolla, jos renkaissa ei ole riittävästi ilmaa.

- Varmista, että rengaspaine on oikein, **11.3 Renkaat, sivu 44**.



#### HUOMIO!

##### Puristumis- tai murskautumisvaara

Takapyörän ja pysäköintijarrun välissä voi olla erittäin pieni väli, johon sormesi saattavat jäädä puristuksiin.

- Älä kosketa liikkuvia osia sormillasi kytkiessäsi jarrua, vaan pidä kädet aina jarruvivulla.



Jarrukengän ja renkaan välistä etäisyyttä voi säätää. Säädön saa suorittaa vain valtuutettu laitekorjaaja.

Katso tietoa jarrun käyttämisestä Pyörätuolin käyttäminen -kappaleesta, kohdasta **6.2.1 Käyttäjän jarrujen käyttäminen, sivu 27**.

### 3.5 Selkänoja

#### 3.5.1 Kireydeltään säädettävän Laguna-selkänojan säätäminen



#### VAROITUS!

##### Loukkaantumisvaara

Pään asento voi aiheuttaa niska- ja/tai hengitysongelmia käyttäjälle, jos tarranauhat löystyvät selkänojan päällä.

- Varmista, että tarranauhat ovat päällekkäin vähintään 6 cm:n verran. Paina tarranauhat lujasti yhteen ja varmista, että ne pysyvät kiinni.



#### VAROITUS!

##### Taaksepäin kaatumisen vaara

Kireydeltään säädettävää selkänojaa käytettäessä painopiste siirtyy taaksepäin.

- Käytä aina kaatumisenestolaitteita ja varmista, että tuoli on tasapainossa.



#### VAROITUS!

##### Painehiertymien vaara

Kun selkänoja on kallistettu ääriasentoon, on olemassa painehiertymien vaara.

- Varmista, että mihinkään alueeseen ei kohdistu painetta, ja estä painehiertymät säädöillä.



#### VAROITUS!

##### Loukkaantumisvaara

Liian löysät tarranauhat voivat aiheuttaa painehiertymiä käytettäessä sivusuojusta ja niskatuen koteloa/tankoa.

- Varmista, että selkänojan ja niskatuen kotelon/tangon välissä on tilaa, jotta painehiertymät voidaan välttää.

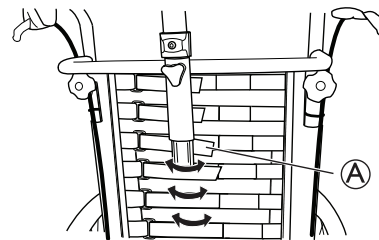

1. Säädä kireydeltään säädettävän Laguna-selkänojan muotoa tarranauhoilla **A**.

#### 3.5.2 Selkänojan kulman säätäminen

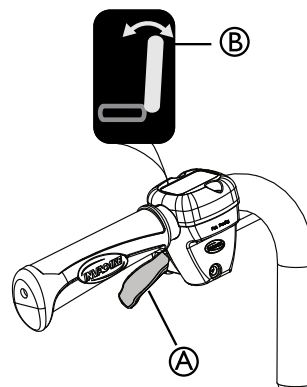

1. Säädä selkänojan kulmaa käyttämällä **keltaista vipua A**, johon on merkitty **keltainen symboli B**, vasemmalla puolella.
2. Paina ylöspäin, kun kallistat selkänojaa haluttuun asentoon.
3. Vapauta vipu.

### 3.6 Istuimen ja selkänojan kallistaminen

Koko istuinyksikön voi kallistaa selkänojan kanssa.



#### VAROITUS!

##### Kuolemaan johtavan loukkaantumisen vaara

Verenpaineen nousu yläkehossa.

- Kaikki asetusyhdistelmät (esim. avattu polven kulma + täysi kallistus ja lasku), joissa alaraajat sijoitetaan sydäntä ylemmäksi, on arvioitava lääketieteellisesti. Asento voi olla vasta-aiheinen käyttäjillä, jotka ovat alttiita yläkehon verenpaineen nousuun.

**VAROITUS!**

**Tukehtumisen tai hengitysvaikeuksien vaara**  
Käyttäjä voi tukehtua syömisestä tai juomisesta istuessaan kallistetussa tai lasketussa asennossa.  
– Käyttäjä on asetettava kohoasentoon ennen syömistä tai juomista.

**VAROITUS!****Loukkaantumisvaara**

Käyttäjä voi liukua pois pyörätuolista kallistetussa tai lasketussa asennossa.  
– Käyttäjää ei saa jättää pitkälle negatiiviseen kallistuskulmaan ilman valvontaa. Käytä asentovyötä asemointiin.

**VAROITUS!****Loukkaantumisvaara**

Käyttäjä voi tarvittaessa pitää päänsä pystyssä, kun selkänöjaa on laskettu ja/tai istuinta on kallistettu.  
– Selkänöjassa on oltava aina varustettu päätuella tai niskatuella.

**HUOMIO!****Sormien juuttumisvaara**

– Ole varovainen, kun säädät selkänöjan kulmaa, jotta avustajan tai käyttäjän sormet eivät jää selkänöjan ja käsinojan väliin.

**HUOMIO!****Painehaavoihin liittyvät ongelmat**

Kallistetun ja lasketun asennon yhdistelmä on epämukava tietyille käyttäjille.  
– Ole varovainen säätäessäsi kallistus- tai laskemiskulmaa. Aloita aina istuimen kallistamisesta ja laske selkänöja tämän jälkeen.

Katso tietoa kallistuksen ja laskemisen säätämisestä Pyörätuolin käyttäminen -kappaleesta, kohdasta 6.3 *Selkänöjan kallistus- / laskutoiminnon käyttö*, sivu 28.

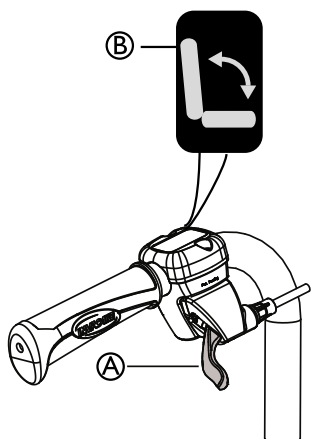
**3.6.1 Hoitajan käyttämä kallistuksen säätö**

1. Käytä **vihreää vipua** (A), jossa on **vihreä symboli** (B) **oikealla** puolella istuinyksikön (istuin ja selkänöja) kallistamiseen.
2. Paina ylöspäin, kun kallistat istuinyksikköä haluttuun asentoon.
3. Vapauta vipu.

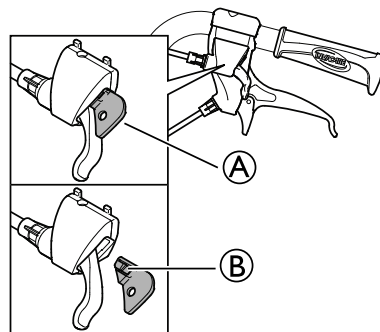
**3.6.2 Kallistuksen lukitseminen ja/tai selkänöjan kulman säätäminen**

Lukituslaitteen (A) avulla voit asettaa istuinyksikön ja/tai selkänöjan kallistuksen kiinteään asentoon.

1. Kallista istuin ja/tai aseta selkänöjan kulma haluamaasi asentoon.
2. Asenna lukituslaite (A).



Asento on nyt lukittu, eikä sitä voi muuttaa.

Lukituslaite poistetaan painamalla muovitappia (B) pienellä esineellä ja vetämällä ulospäin.

**3.6.3 Sähköinen kallistus ja selkänöjan kulman säätäminen****VAROITUS!****Loukkaantumisvaara**

Jos pyörätuolia käyttävät rauhattomat tai sekavat henkilöt tai henkilöt, jotka saavat kouristuksia:  
– lukitse käsiohjaimen toiminnot  
– tai varmista, että käsiohjain ei ole käyttäjän ulottuvilla.

**VAROITUS!****Loukkaantumisvaara**

Pyörätuolia kallistettaessa kehon osia voi jäädä puristuksiin käsinojan alustan ja takapyörän väliin.  
– Varmista, että käsinojan alustan ja takapyörän välinen etäisyys on vähintään 25 mm.

**HUOMIO!****Tuotteen vahingoittumisen vaara**

– Varmista, että käsiohjain ei aktivoidu tahattomasti.  
– Älä anna lasten leikkiä käsiohjaimella.  
– Jos huomaat jotakin epätavallista, kuten epätavallisia ääniä tai epätasaista liikumista käytön aikana, katkaise järjestelmän virta.

**Toimintahäiriön riski**

– Ainoastaan valtuutettu laitekorjaaja saa tehdä käsiohjainta tai muita sähköisiä osia (moottoreita jne.) koskevia töitä.

Kun virtapainike aktivoidaan, lyhyt piippausääni vahvistaa, että käsiohjain on käytössä. Käsiohjain on aktiivinen 30 sekuntia viimeisen toiminnon jälkeen. Sen jälkeen se poistuu automaattisesti käytöstä.



Käsiohjaimen voi myös poistaa käytöstä manuaalisesti painamalla virtapainiketta.

 Käsihjaimen painikkeiden painamiseen tarvittava voima on 5 Nm (sormivoima).

## Käsihjaimen symbolit

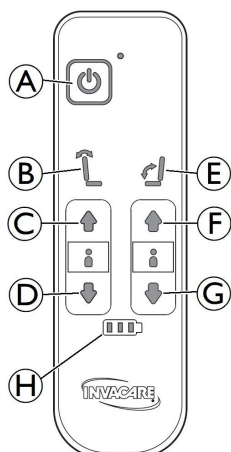

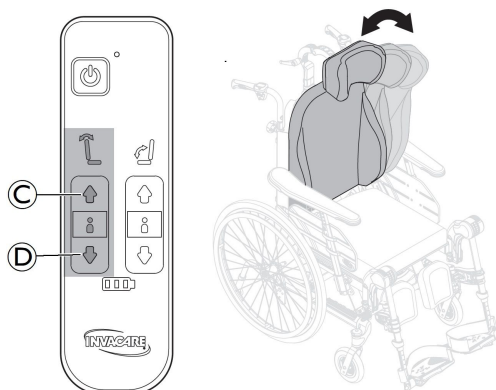

- A Virtapainike
- B Selkänöjan lasku (keltainen väri nuolessa ja selkänöjassa)
- C Selkänöjan kallistuksen Ylös-painike
- D Selkänöjan kallistuksen Alas-painike
- E Istuimen kallistus (vihreä valo nuolessa, selkänöjassa ja istuimessa)
- F Istuimen kallistuksen Ylös-painike
- G Istuimen kallistuksen Alas-painike
- H Akun merkkivalo

## Selkänöjan kulman säätäminen





Säädä selkänöjan kulmaa käyttämällä käsihjaimen vasemmalla puolella olevia keltaisia painikkeita.

1. Säädä eteen (ylös) painamalla painiketta  .
2. Säädä taakse (alas) painamalla painiketta  .

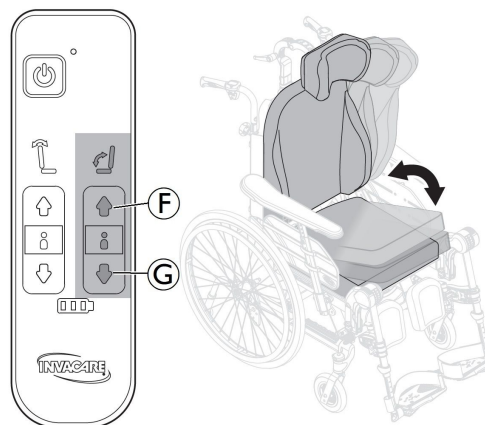
## Istuimen kallistuksen säätäminen



Kallista istuinyksikköä (istuinta ja selkänöjaa) käyttämällä käsihjaimen oikealla puolella olevia vihreitä painikkeita.

1. Säädä eteen (ylös) painamalla painiketta  .
2. Säädä taakse (alas) painamalla painiketta  .



### HUOMIO!

#### Pienten vammojen vaara

Sähköisiä säätöjä käytettäessä on sormien puristumisvaara.

- Älä anna lasten leikkiä käsihjaimella.
- Ainoastaan pätevä henkilöstö saa käyttää käsihjainta.

## Akun lataaminen



### VAROITUS!

#### Sähköiskun vaara

– Käyttäjä ei saa istua pyörätuolissa akkua ladattaessa.



#### Akun vaurioituminen

– Akku on ladattava 24 tuntia ennen kuin järjestelmää käytetään ensimmäisen kerran.

– Irrota verkkojohto lataamisen jälkeen ja ennen kuin pyörätuolia käytetään.



Akkulaturille on erilaisia kaapeleita, joiden ansiosta sitä voi käyttää erilaisten paikallisten sähköstandardien mukaan.



Kun akun varaus on alhainen (20 %), järjestelmä piippaa sitä käytettäessä.

## Laturin kaapelin kytkeminen



### HUOMIO!

#### Kaapelien vaurioituminen

– Älä istu pyörätuolissa, kun lataat akkua.

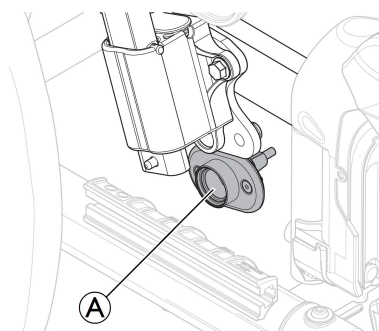



1. Aseta laturin magneettipistoke latausliitäntään (A), joka sijaitsee käsinojan pidikkeen alla.
2. Kytke laturin virtajohto pistorasiaan.
3. Irrota virtajohto ensin, kun akku on latautunut täyteen.

### Käsiohjain – akun merkinnät

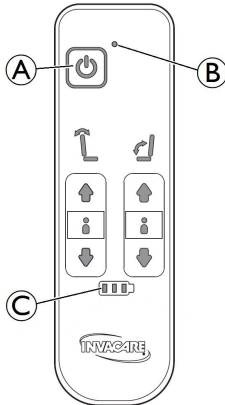

- (A) Virtapainike
- (B) vihreä valo Käsiohjain on käytössä
- (C) vihreä valo Akun varaus on korkea (yli 60 %)
- vihreä valo vilkkuu Akku latautuu (5 äänimerkkiä kertoo akun olevan latautunut täyteen)
- vihreä valo Akun varaus on 40 % – 60 %
- vihreä valo Akun varaus on matala, 20 % – 40 %
- punainen valo vilkkuu Akun varaus on hyvin matala (alle 20 %) Akku on ladattava

### Käsiohjain – lasku- ja kallistustoimintojen lukitseminen

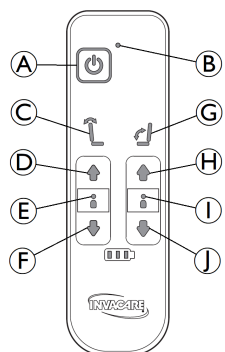

- (A) Virtapainike
- (B) Vihreä valo Käsiohjain on käytössä
- (C) Selkänojan lasku Keltaiset painikkeet
- (D) Nostopainike

- (E) Ei valoa (lasku mahdollinen) Punainen valo (lasku lukittu)
- (F) Laskupainike
- (G) Istuimen kallistus Vihreät painikkeet
- (H) Nostopainike
- (I) Ei valoa (kallistus mahdollinen) Punainen valo (kallistus lukittu)
- (J) Laskupainike

### Lukitse/vapauta selkänojan laskutoiminto

1. Lukitse toiminto painamalla samanaikaisesti nosto- (D) ja laskupainikkeita (F) kolme sekunnin ajan.
2. Selkänojan laskutoiminto lukitaan.
3. Valo (E) on punainen.
4. Avaa toiminnon lukitus painamalla samanaikaisesti nosto- (D) ja laskupainikkeita (F) kolme sekunnin ajan.
5. Selkänojan laskutoiminto vapautetaan. Valo (E) sammuu.

### Lukitse/vapauta selkänojan kallistustoiminto

1. Lukitse toiminto painamalla samanaikaisesti nosto- (H) ja laskupainikkeita (J) kolme sekunnin ajan.
2. Istuimen kallistustoiminto lukitaan.
3. Valo (I) on punainen.
4. Avaa toiminnon lukitus painamalla samanaikaisesti nosto- (H) ja laskupainikkeita (J) kolme sekunnin ajan.
5. Selkänojan laskutoiminto vapautetaan. Valo (I) sammuu.

i Jos selkänojan lasku (C) ja/tai kallistus (G) lukitaan, ennen kuin virta katkaistaan virtapainikkeella, valot (E) ja/tai (I) pysyvät punaisina, kun virta kytketään virtapainikkeella uudelleen.

## 3.7 Työntökahvat/työntötangot

Seuraavat ohjeet ja varoitukset koskevat kaikkia työntökahvoja ja työntötankoa.

i Noudata taivutetun selkänojan putkien työntökahvojen/työntötangon osalta työntötangon korkeuden säätämistä koskevia ohjeita.

### 3.7.1 Yhdistettyjen työntökahvojen korkeuden säätäminen

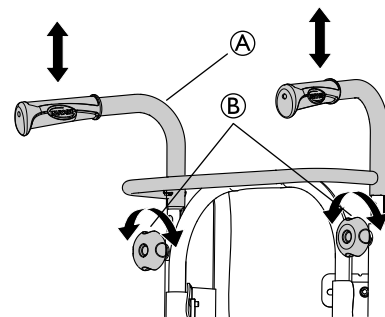

1. Löysää käsipyörät (B).
2. Tuettujen työntökahvojen / työntötangon (A) korkeutta voidaan säätää yksinkertaisesti vetämällä kahvoja ylöspäin tai työntämällä niitä alaspäin.



- Säädä haluamaasi korkeuteen.
- Kiristä käsipyörät uudelleen.

**i** Varmista, että työntökahvan käsipyörä **A** sopii putkien reikään. Jos käsipyörän kierretapista **B** enemmän kuin noin 2,5 mm on näkyvissä, asento on väärä. Säädä käsipyörä oikeaan asentoon laskemalla tai korottamalla työntökahvaa.

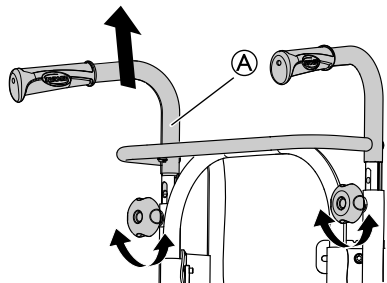

**i** Työntötankoa / tuettuja työntökahvoja **A** ei saa vetää ylös niin, että ne ovat yli 19 cm kiinnikkeen yläreunan yläpuolella.

**HUOMIO!****Sormien juuttumisvaara**

– Älä työnnä sormia poikittaisten työntökahvojen ja niskatuen kiinnikkeen väliin. (Jos selkänoja on kireydeltään säädettävä).

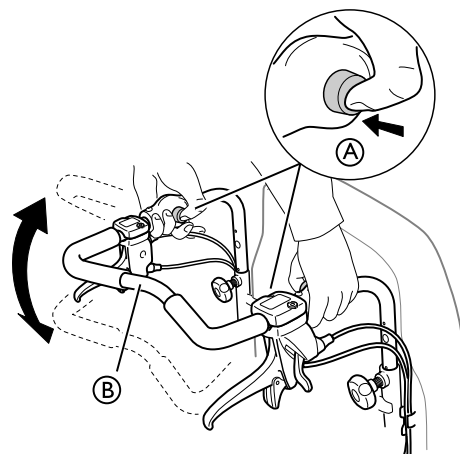
**3.7.3 Työntötangon kulman säätäminen**

- Paina painikkeita **A**.
- Säädä työntötanko **B** haluttuun kulmaan.
- Vapauta painikkeet **A**.



Siirrä työntötankoa hieman, jotta painikkeet lukittuvat paikalleen.

**VAROITUS!****Epätasapainon riski**

– Älä ripusta työntötankoon mitään, koska se voi haitata tasapainoa.

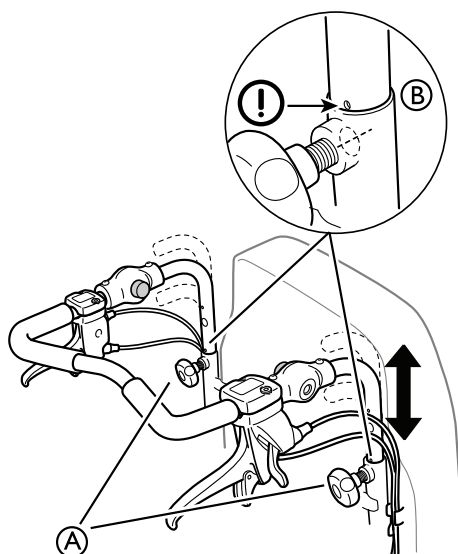
**3.7.2 Työntötangon korkeuden säätäminen**

- Löysää käsipyörät **A**.
- Säädä kahvat halutulle korkeudelle. Niitä varten on kaksi kiinteää asentoa.
- Kiristä käsipyörät uudelleen.

**VAROITUS!****Loukkaantumisriski**

Työntötanko voi löystyä kiinnikkeistä.

- Varmista, että putkien merkintä **B** on asetettu selkänojan putkea vasten.
- Tarkista, että käsipyörät voidaan kiristää kunnolla siten, että käsipyörän ruuvi on tuskin näkyvissä. Jos työntötanko on väärässä asennossa, käsipyörää ei voida kiristää kunnolla.

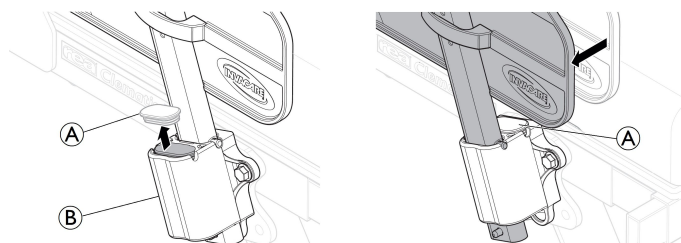
**3.8 Istuin****3.8.1 Istuinleveyden säätäminen (valinnainen, 2 asentoa)**

- Irrota käsinojan pidikkeen suojus **A**.
- Siirrä käsinoja sivuttain haluttuun leveyteen käsinojan pidikkeessä **B**.
- Aseta käsinojan pidikkeen suojus **A** uuteen kohtaansa.

**Sormien puristumisvaara**

Varo, etteivät sormesi jää käsinojan sivutuen ja käsinojan pidikkeen väliin.  
– Katso 5.5 Käsinojen asettaminen ja irrottaminen, sivu 24.

### 3.8.2 Istuinsyvyyden säätäminen

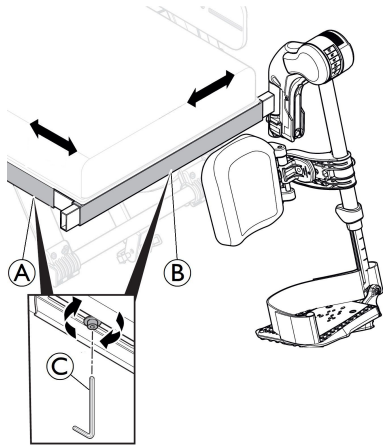

- Poista istuinpehmuste.
- Löysää lateraalisen rungon (A) ruuveja 5 mm:n kuusiokoloavaimella (C).
- Siirrä istuimen eteen- tai taaksepäin.
- Kiristä ruuvit (A) uudelleen (5–6 Nm).
- Pane istuinpehmuste takaisin.

### 3.8.3 Jalkatuen leveyden säätäminen

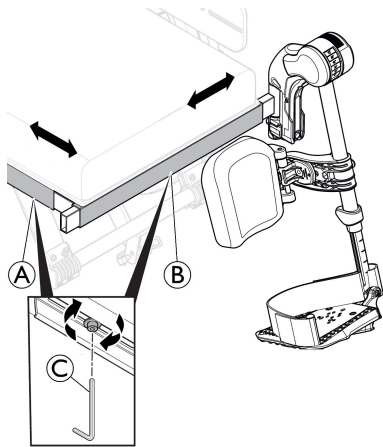

- Löysää eturungon (B) ruuvia 5 mm:n kuusiokoloavaimella (C).
- Siirrä jalkatuen lateraalinen reuna sivuttain haluttuun asentoon.
- Kiristä ruuvit (B) uudelleen (5–6 Nm).

### 3.8.4 Istuinpehmusteen säätäminen

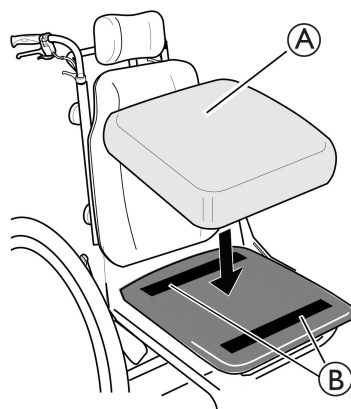

Istuinpehmuste (A) on kiinnitetty tarranauhoilla (B) istuinlevyyn.



#### **VAROITUS!**

##### **Istuinpehmusteen liukumisen vaara**

- Varmista, että tarranauhat on painettu lujasti yhteen, ja varmista, että ne pysyvät kiinnitettyinä.

### 3.9 Jalkatuet



#### **VAROITUS!**

##### **Loukkaantumisvaara**

- Älä koskaan nosta pyörätuolia jalkanojien pidikkeistä tai jalkatuista.



#### **HUOMIO!**

##### **Sormien puristumis- tai murskautumisvaara**

- Pyörätuolissa on kääntymismekanismeja, joiden väliin sormet voivat jäädä puristuksiin.
- Ole varovainen käyttäessäsi, kääntäessäsi, purkaessasi ja säätäessäsi näitä mekanismeja.



#### **TÄRKEÄÄ!**

Jalkatukimekanismin vahingoittumisen vaara

- Älä aseta jalkatuille mitään painavaa, äläkä anna lasten istua jalkatuilla.

#### 3.9.1 Kääntyvät jalkatuet

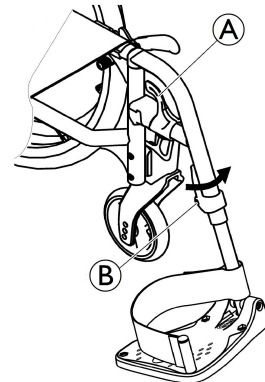

##### **Sivuun kääntäminen**

- Vapauta vipu (A) ja käännä jalkatuet sivuun.

##### **Eteenpäin kääntäminen**

- Käännä jalkatukea eteenpäin, kunnes se kiinnittyy.

##### **Taittäminen kokoon**

- Vapauta vipu (A).
- Vedä jalkatukea ylöspäin.

##### **Kokoontaitetun jalkatuen avaaminen**

- Taita jalkatukea rungon etuosaan ja käännä sitä eteenpäin, kunnes se kiinnittyy.

### 3.9.2 Käännettävät, kulmaltaan säädettävät jalkatuet

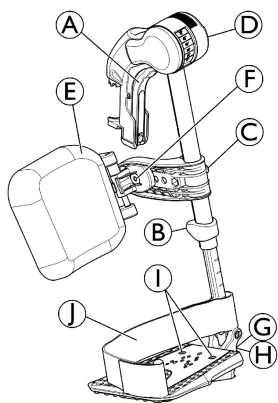

#### Sivuun kääntäminen

1. Vapauta vipu **A** ja käännä jalkatuet sivuun.

#### Eteenpäin kääntäminen

1. Käännä jalkatukea eteenpäin, kunnes se kiinnittyy.

#### Taittaminen kokoon

1. Vapauta vipu **A** ja käännä jalkatuki sivuun.
2. Vedä jalkatukea ylöspäin.

#### Kokoontaitetun jalkatuen avaaminen

1. Paina jalkatuki alas vastakkapaleeseensa ja käännä sitä sitten eteenpäin niin, että se kiinnittyy.

#### Kulman säätäminen

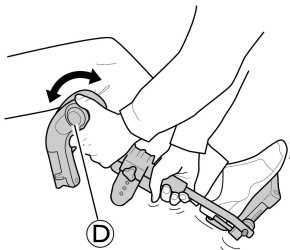

Kulman säätämistä varten jalkatuessa on kuusi valmiiksi määritettyä asentoa.

1. Kierrä nuppia **D** toisella kädellä ja tue jalkatukea toisella.
2. Kun jalkatuki on halutussa kulmassa, vapauta nuppi, niin jalkatuki lukittuu asentoon.

#### Pohjetyynyn kääntäminen ja säätäminen

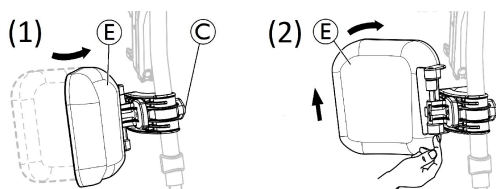

- Käännä pohjetyynyä eteenpäin (1) tai taaksepäin (2):
  1. Käännä pohjetyynyä **E** eteenpäin (1).
  2. Vedä pohjetyynyä **E** ja käännä sitä taaksepäin (2).
- Pohjetyynyn korkeuden säätäminen:
  1. Löysää nuppia **C**.
  2. Säädä haluttuun korkeuteen ja kiristä nuppi tiukasti paikoilleen.

- Pohjetyynyn syvyyden säätäminen

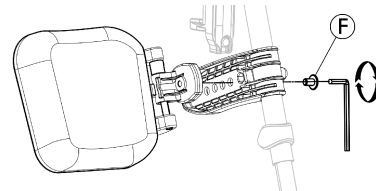

Pohjetyynylle on neljä eri syvyysovaltoehtoa:

1. Poista kiinnitysruuvi **F** 5 mm:n kuusiokoloavaimella.
2. Säädä yhteen neljästä asennosta ja kiristä kiinnitysruuvi **F** tiukasti paikoilleen (3–5 Nm).

#### Jalkalevyn säätäminen

Taitettavia jalkalevyjä on saatavilla kolme erilaista.

- Vakiojalkalevyt, joiden korkeus on säädettävissä:

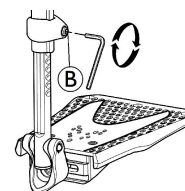

1. Löysää kiinnitysruuvi **B** 5 mm:n kuusiokoloavaimella.
2. Säädä korkeutta ja anna ruuvin osua johonkin jalkalevyn putken aukoista.
3. Kiristä kiinnitysruuvi **B** (3–5 Nm) haluttuun asentoon.

**i** Jalkanojan alimman osan ja maan välillä on oltava vähintään 50 mm.

- Jalkalevyt, joiden syvyys, kulma (1) ja leveys (2) ovat säädettävissä:

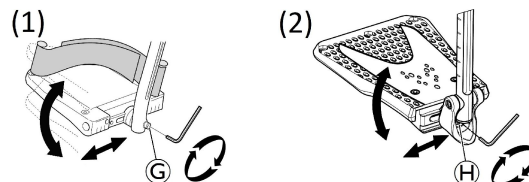

1. Löysää kiristysruuvia **G** tai **H** 5 mm:n kuusiokoloavaimella.
2. Säädä syvyyttä ja kulman asentoa ja kiristä kiinnitysruuvi **G** (12 Nm) tai **H** (8–9 Nm) haluttuun asentoon.

- Jalkalevyt, joiden leveys on säädettävissä (2):

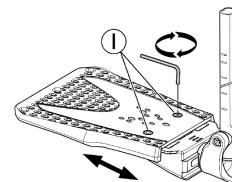

1. Löysää kahta kiinnitysruuvia **I** 5 mm:n kuusiokoloavaimella.
2. Säädä leveyttä ja kiristä kaksi kiinnitysruuvia **I** (3–5 Nm) tiukasti haluttuun asentoon.

Invacare suosittelee, että jalkalevyt säätäisi valtuutettu laitekorjaaja.

**i** Jotta jalat pysyisivät hyvässä asennossa, jalkatukeen on saatavilla on kahdenlaisia hihnoja: pohjihinna **1** (sarja) ja kantapäähinna (valinnainen). Kumpaakin hihnatyyppiä voi säätää tarranauhoilla.

### 3.10 Kaatumisenestolaite

Kaatumisenestolaite estää pyörätuolia kaatumasta taaksepäin.



#### VAROITUS!

##### Kaatumisvaara

Väärin asennetut tai rikkoutuneet kaatumisenestolaitteet saattavat johtaa pyörätuolin kaatumiseen.

- Tarkista aina, että kaatumisenestolaite toimii, ennen kuin käytät pyörätuolia. Anna tarvittaessa valtuutetun laitekorjaajan asentaa tai säätää se uudelleen.



#### VAROITUS!

##### Kaatumisvaara

Epätasaisella tai pehmeällä alustalla kaatumisenestolaite saattaa upota kuoppiin tai maahan, jolloin sen turvavaikutus heikkenee tai katoaa kokonaan.

- Käytä kaatumisenestolaitetta ainoastaan liikkeussasi tasaisella ja kiinteällä alustalla.



#### TÄRKEÄÄ!

##### Vaurioitumisvaara

- Älä koskaan astu kaatumisenestolaitteen päälle tai käytä sitä kallistuksen apuvälineenä.

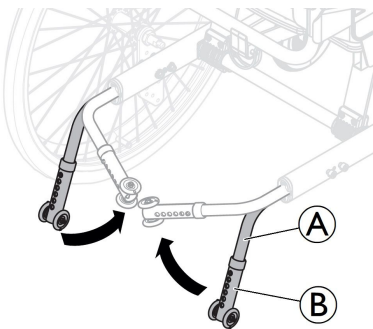

#### Kaatumisenestolaitteen ottaminen käyttöön

1. Vedä kaatumisenestolaitetta (A) hieman taaksepäin ja käännä sitä alaspäin (90°), kunnes se kytkeytyy.
2. Tee samoin toisella puolella.



#### VAROITUS!

##### Kaatumisvaara

Käytössä oleva kaatumisenestolaite saattaa ottaa kiinni porrasaskelmiin tai töyssyihin.

- Poista aina kaatumisenestolaite käytöstä, kun nouset tai laskeudut porrasaskelman tai ylität katukiveyksen reunan.

#### Kaatumisenestolaitteen poistaminen käytöstä

1. Kuljetusasentoa varten vedä kaatumisenestolaitetta (A) hieman taaksepäin ja käännä sitä sisäänpäin (90°), kunnes se kytkeytyy.
2. Tee samoin toisella puolella.



#### VAROITUS!

##### Kaatumisvaara

- Jos avustaja poistaa kaatumisenestolaitteen käytöstä, siitä on aina kerrottava käyttäjälle.



#### VAROITUS!

##### Kaatumisvaara

Pyörätuoli voi kaatua taaksepäin, jos kaatumisenestolaite ei ole käytössä.

- Muista ottaa kaatumisenestolaite käyttöön kuljetuksen jälkeen.

#### Korkeuden säätäminen

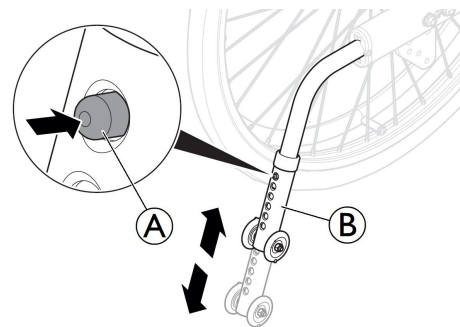

1. Säädä korkeutta painamalla jousipainiketta (A).
2. Säädä kaatumisenestolaitteen putkea (B) haluttuun korkeuteen.
3. Varmista, että jousipainike (A) työntyy täysin kaatumisenestolaitteen putken (B) läpi säädön jälkeen.

Invacare suosittelee, että kaatumisenestolaitteen korkeuden säätäminen jätetään valtuutetun laitekorjaajan tehtäväksi.



Kaatumisenestolaitteella on kuusi mahdollista korkeutta. Kaatumisenestolaitteen enimmäiskorkeus lattiasta on 40 mm. Vähimmäiskorkeus lattiasta kaatumisenestolaitteeseen on 15 mm.



Kaatumisenestolaitteen säätäminen määräytyy takapyörän asennon ja halkaisijan sekä käyttäjän kunnan ja turvallisten liikerajojen mukaan.



Varmista, että kaatumisenestolaite on oikeassa asennossa kummallakin puolella. Jousipainikkeen (A) pitää työntyä kokonaan kummankin vastaavan reiän läpi.

## 4 Vaihtoehdot

### 4.1 Päätuiki/niskatuki

#### 4.1.1 Korkeuden säätäminen

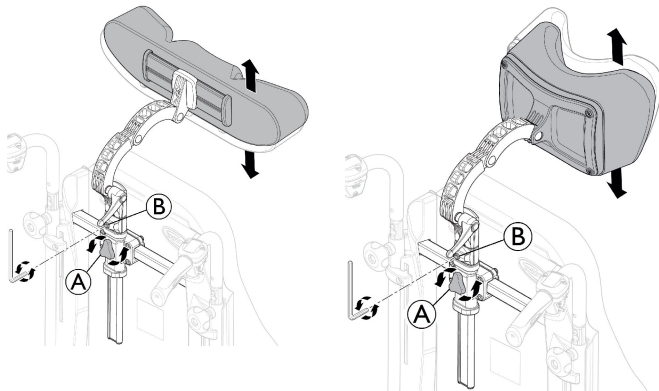

**i** Korkeutta ja poistamista säädetään käsipyörällä. Tangossa on säädettävä pysäytin.

1. Löysää ruuvia pysäyttimessä **B** 5 mm:n kuusiokoloavaimella.
2. Löysää käsipyörää **A**.
3. Säädä päätuiki haluttuun asentoon.
4. Kiristä käsipyörä **A** uudelleen.
5. Liu'uta pysäytin **B** alas päätuen kiinnikkeen yläosaan asti.
6. Kiristä ruuvi uudelleen (5–6 Nm).

**i** Päätuiki/niskatuki voidaan nyt poistaa ja asettaa se uudelleen haluttuun asentoon ilman lisäsäätöjä.

#### 4.1.2 Syvyyden/kulman säätäminen

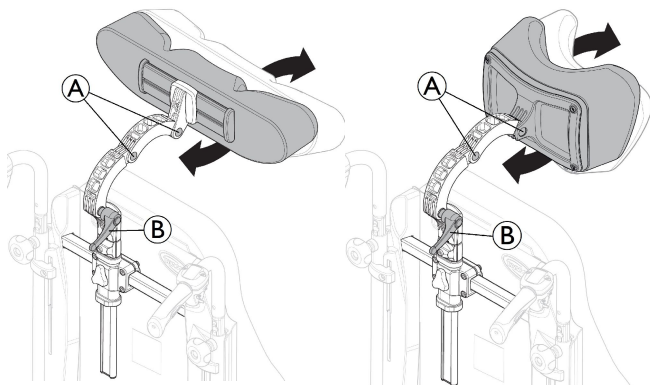

1. Löysää kahvaa **B**.
2. Löysää kahta ruuvia **A** 5 mm:n kuusiokoloavaimella.
3. Säädä päätuen/niskatuen syvyys ja kulma.
4. Kiristä kahva ja kaksi ruuvia uudelleen (momenttiin 5–6 Nm).

#### 4.1.3 Leveyden säätäminen

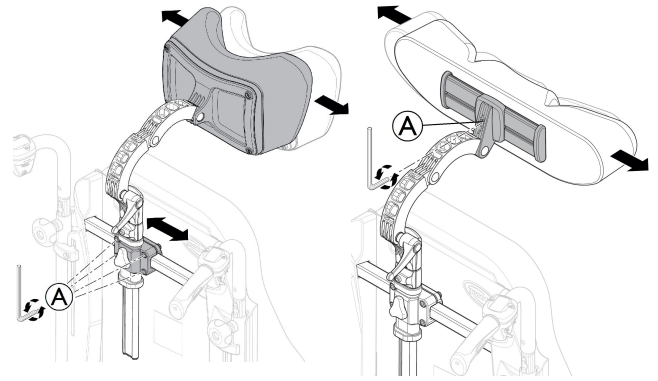

1. Löysää 4 ruuvia **A** 5 mm:n kuusiokoloavaimella.
2. Liu'uta kiinnikettä säätääksesi niskatuen/pätuen leveyttä.
3. Kiristä 4 ruuvia uudelleen (5–6 Nm).
4. Myös päätuen leveyttä voi säätää löysäämällä ruuvia **A** 5 mm:n kuusiokoloavaimella.
5. Kiristä ruuvi **A** uudelleen (5–6 Nm).

### 4.2 Hemiplegisen käsinojan säätäminen

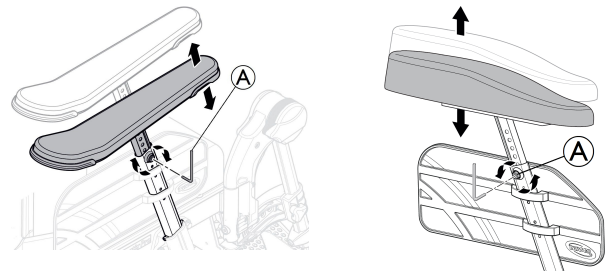

1. Löysää ruuvi **A** 5 mm:n kuusiokoloavaimella.
2. Poista alkuperäinen käsinoja.
3. Asenna hemipleginen käsinoja **C** käsinojan tolppaan.
4. Kiristä uudelleen ruuvi **A**.

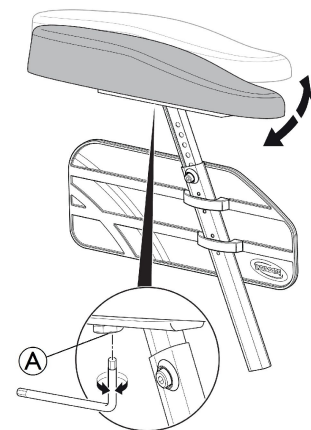

5. Hemiplegisen käsinojan kulmaa voidaan säätää. Vastusta voidaan lisätä/vähentää säätämällä ruuvia **A**.

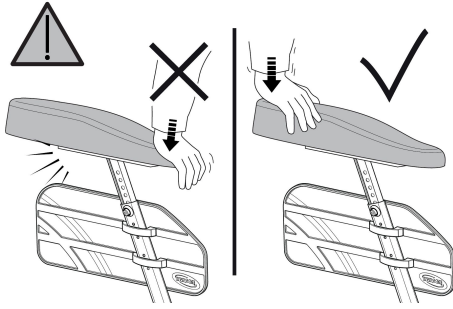

**VAROITUS!****Vaurioitumisvaara**

Käsinojan vahingoittuminen

– Älä kuormita käsinojan etuosaa. Muussa tapauksessa käsinojan kiinnitys voi vahingoittua.

**4.3 Loitonnuspehmuste**

1.

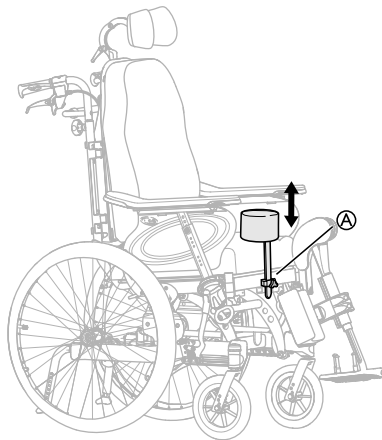

Korkeudensäätöä ja irrottamista ohjataan käsipyörällä (A).

2.

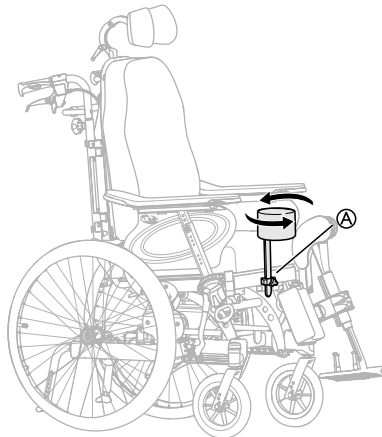

Syvyyttä säädetään eteenpäin tai taaksepäin olevassa asennossa. Löysää käsipyörää (A) ja käänä.

**4.4 Runkotuki ja kiinteä varsi tai poispäin heilautettava varsi**

Runkotuen korkeutta, syvyyttä ja sivuja voidaan säätää.

**VAROITUS!****Juuttumisvaara**

– Varo, ettei kätesi jää runkotuen ja käsinojan väliin selkänojan kulmaa muutettaessa.

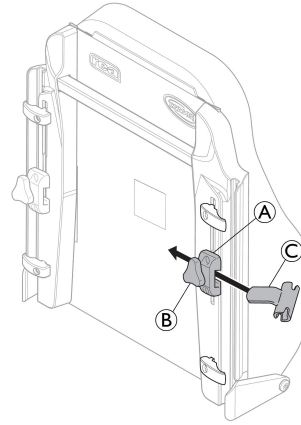

Työkalut: 5 mm:n kuusiokoloavain



Pidike (C) on tarkoitettu vain poispäin heilautettavalle runkotuelle.

**Kiinteän varren säätäminen****Korkeuden säätäminen**

1. Säädä korkeutta löysäämällä ensin ruuvi/ruuvit (B).
2. Siirrä kiinnikettä (A) ylös- tai alaspäin.
3. Kiristä ruuvi/ruuvit uudelleen.

**Sivujen säätäminen**

1. Säädä runkotukien sivuja löysäämällä nuppia (B).
2. Siirrä tuen sivut haluttuun asentoon.
3. Kiristä nappi (B) uudelleen.

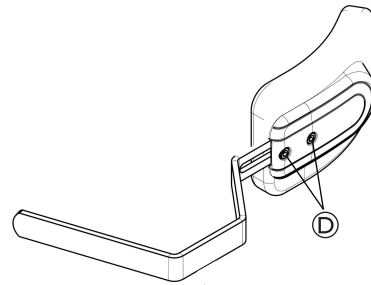
**Syvyyden säätäminen – kiinteä pehmuste**

Työkalut: 5 mm:n kuusiokoloavain

1. Säädä runkotukien syvyyttä löysäämällä ruuveja (D) kuusiokoloavaimella.
2. Siirrä runkotukea eteen- tai taaksepäin.
3. Kiristä ruuvit uudelleen.
4. Irrota runkotuki löysäämällä nuppia (C) ja vedä runkotuen sivuja ulospäin.

**Poispäin heilautettavan varren säätäminen**

Vain poispäin heilautettavan runkotuen pidike (C) asetetaan selkänojan kiinnikkeeseen (A).

1. Löysää nuppia (B).
2. Aseta runkotuen pidike (C).
3. Kiristä nappi uudelleen.

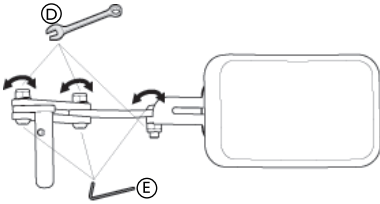

**i** Työkalut: 5 mm:n kuusiokoloavain / 13 mm:n kiintoavain.

1. Kulmaa voidaan säätää löysäämällä runkotukivarren ruuvit **E** ja pultit **D**.
2. Pidä kiinni kuusiokoloavaimella ja kiristä kiintiöavaimella.
3. Muista kiristää ruuvit ja pultit, kun tarvittava asento on saavutettu.

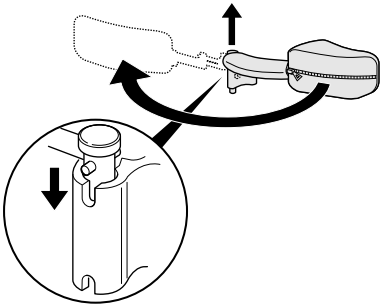

**i** "Poispäin heilahtava" runkotuki voidaan kääntää sivuttain, jotta se on pois tieltä, kun käyttäjä siirtyy pyörätuoliin tai pois siitä.



#### **HUOMIO!**

##### **Sormien puristumisvaara**

– Rungon tukivarren suojuksen täytyy aina olla käytössä, kun pyörätuolia käytetään.

## 4.5 Tippatelineen säätäminen



#### **VAROITUS!**

##### **Putoamis-/loukkaantumisaara**

– Tippatelineen enimmäiskuorma: 4 kg (2 x 2 kg)

**i** Tippatelineen tanko on asetettava aina pystyasentoon eli 90 asteen kulmaan maahan nähden riippumatta selkänojan tai pyörätuolin asennosta.

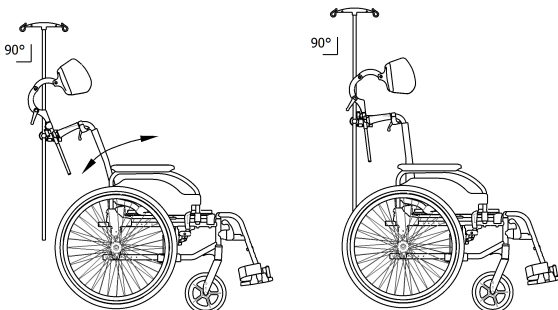

## Korkeus

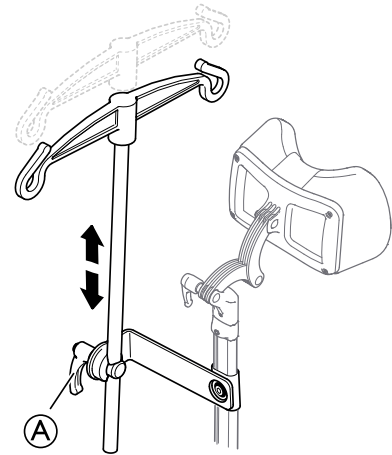

1. Löysää vipua **A**.
2. Säädä tippateline haluttuun korkeuteen.
3. Kiristä vipua **A** kireälle.

## Kulma

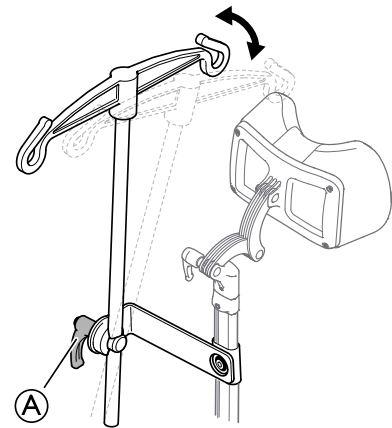

1. Löysää vipua **A**.
2. Säädä haluttuun kulmaan.
3. Kiristä vipua **A** kireälle.

## 4.6 Pöytätarjotin



#### **VAROITUS!**

##### **Kaatumis-/loukkaantumisaara**

– Pöytää ei saa koskaan käyttää asentovyön sijasta.



#### **VAROITUS!**

##### **Kaatumis-/loukkaantumisaara**

– Pöydän enimmäiskuorma: 8 kg



#### **HUOMIO!**

##### **Vaara käyttäjän epämukavasta olost / pienistä ruhjeista**

– Varmista, että käyttäjän kynänpäät ovat pöydän päällä pyörätuolia työnnettäessä. Jos kynänpäät ovat pöydän ulkopuolella pyörätuolia työnnettäessä, olo saattaa olla epämukava tai saattaa aiheutua pieniä ruhjeita.

Sekä pöytätarjottimen syvyyttä että leveyttä voidaan säätää, ja seuraavissa osioissa esitetään eri mahdollisuudet.

### 4.6.1 Syvyyden säätäminen

1.

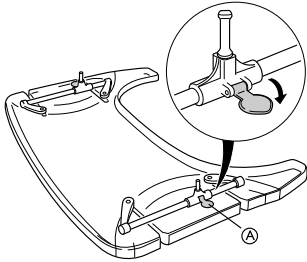

Säädä syvyyttä avaamalla turvalukko (A).

2.

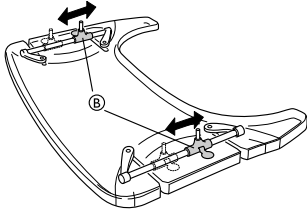

Säädä pöydän pidikkeitä (B) eteenpäin tai taaksepäin halutun syvyyden säätämiseksi.

3.

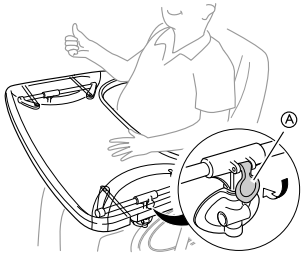

Lukitse syvyydasento sulkemalla pöydän lukko (A) uudelleen.

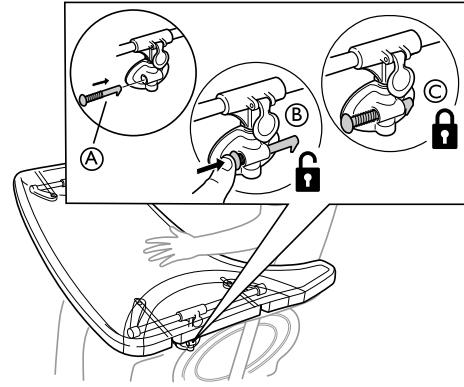

1. Aseta lukitustappi (A) pöydän kiinnikkeeseen.
2. Paina lukitustappia (A) sisäänpäin ja avaa pöydän (B) lukitus.
  - i Pidä lukitustappia painettuna sisäänpäin, jotta pöytä pysyy lukitsemattomassa asennossa.
3. Vapauta lukitustappi (A) ja lukitse pöydän (C) asento.

### 4.6.3 Ulos käännettävä pöytä

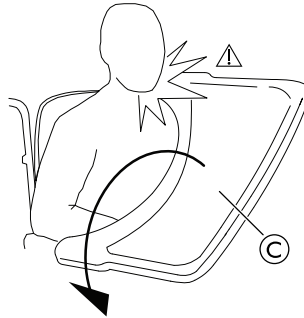

#### VAROITUS!

#### Vamman/ruhjeiden vaara

- Varmista, ettei käyttäjään kohdistu iskuja pöytää käännettäessä.



#### VAROITUS!

#### Pöydän eteenpäin kaatumisen vaara

- Älä säädä pöydän syvyyttä liikaa eteenpäin, koska tällöin pöytä on vaarassa kaatua, jos sillä on paljon painoa.



#### HUOMIO!

#### Riski käyttäjän epämukavasta olosta / turvallisuudesta

- Pöytä ei ole kiinteässä asennossa.
- Muista lukita pöydän lukko uudelleen pöydän syvyyden säätämisen jälkeen.

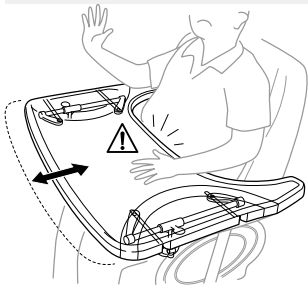

#### HUOMIO!

#### Riski käyttäjän epämukavasta olosta

- Varmista, ettei käyttäjän vatsa jää puristuksiin pöydän syvyyttä säätäessäsi.

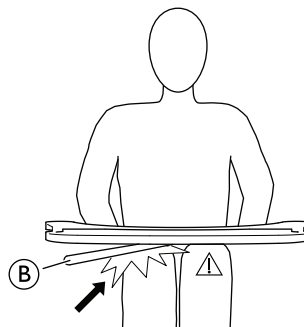

#### HUOMIO!

#### Vaara käyttäjän epämukavasta olosta / pienistä ruhjeista

- Varmista, että käyttäjän reisillä on riittävästi tilaa. Pöydän putki ei saa nojata käyttäjän reisiin.

### 4.6.2 Pöytätarjottimen lukitseminen



#### VAROITUS!

#### Loukkaantumisvaara

- Käyttäjä on lukittu kiinteään asentoon, eikä häntä voi poistaa pyörätuolista avaamalla pöydän lukitusta.
- Valtuutetun henkilöstön on määrättävä pöytätarjottimen lukituslaitteen käyttö.



## Syvyyden säätäminen

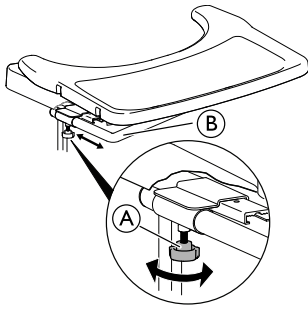

1. Löysää käsipyörää (A).
2. Säädä pöytää syvyyssuunnassa pöydän putken (B) avulla.
3. Kiristä käsipyörä uudelleen (A).

## Uloskäntötoiminto

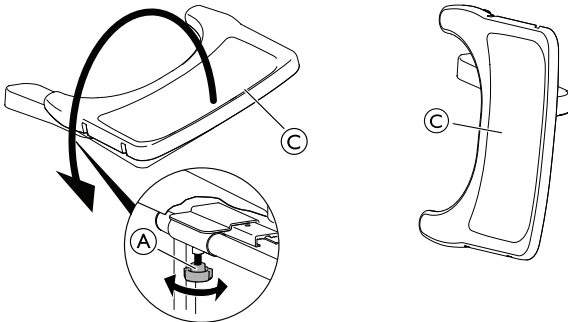

1. Löysää käsipyörää (A).
2. Käännä pöytätarjotin (C) sivulle.
3. Kiristä käsipyörä uudelleen (A).

### 4.6.4 Pöytätarjottimen pehmuste

Pöytätarjottimen pehmuste voidaan asettaa pöytätarjottimelle pehmentämään pintaa käsivarsia ja kyynärpäitä varten.

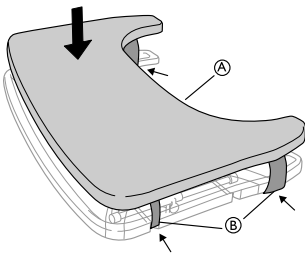

Aseta pöytätarjottimen pehmuste (A) pöydälle ja sijoita kiinnityshihnat (B) pöydän ympärille.

### 4.6.5 Kyynärpääpehmusteiden lisääminen

Pöytätarjotin voidaan varustaa kyynärpäiden pehmusteilla pehmentämään pintaa käsivarsia ja kyynärpäitä varten.

1.

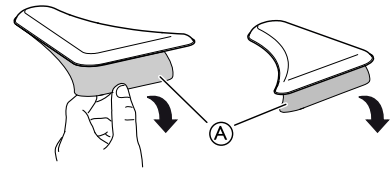

Irrota suoja-paperi (A) kyynärpääpehmusteista.

2.

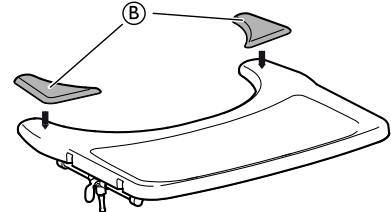

Aseta kyynärpääpehmusteet (B) pöydälle.

## 4.7 Puolitarjotin



### VAROITUS!

#### Kaatumis-/loukkaantumisaara

- Puolitarjotinta ei saa koskaan käyttää asentovyön sijasta.



### VAROITUS!

#### Kaatumis-/loukkaantumisaara

- Enimmäiskuorma puolitarjottimen leveimmän osan kärjessä: 1,5 kg



### HUOMIO!

#### Vaara käyttäjän epämukavasta olost / pienistä ruhjeista

- Varmista, että käyttäjän kyynärpää on puolitarjottimen päällä pyörätuolia kiihdytettäessä. Jos kyynärpää on pyörätuolin ulkopuolella pyörätuolia kiihdytettäessä, olo saattaa olla epämukava tai saattaa aiheuttaa pieniä ruhjeita.



### HUOMIO!

#### Sormien puristumisen vaara

- Puolitarjottimen alla on mekanismi, jonka väliin sormet voivat jäädä puristuksiin.
- Ole varovainen säätäessäsi tarjotinta tai heilauttaessasi sitä pois päin.



### HUOMIO!

#### Puristumisvaara tai pienten haavojen vaara

- Älä siirry pois pyörätuolista, kun sen puolitarjotin on vaakasuorassa asennossa.



Puolitarjottimen leveyttä voi säätää, ja sen voi kääntää pois.

## 4.7.1 Puolitarjottimen asentaminen

### Puolitarjottimen asentaminen

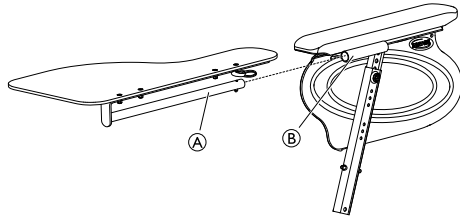

1. Työnnä puolitarjottimen putki A kiinnikkeeseen B käsityyn alla.

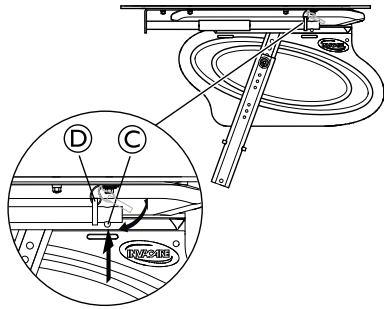

2. Työnnä työntötappia C ja työnnä rengas D putkeen A.
3. Vapauta työntötappi C.

### 4.7.2 Puolitarjottimen säätäminen

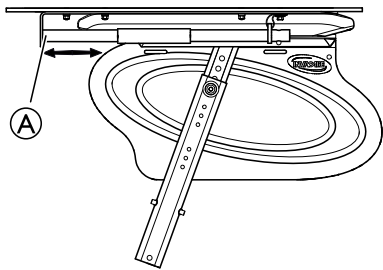

1. Säädä haluttuun syvyyteen liu'uttamalla puolitarjotinta A eteen- tai taaksepäin.



#### HUOMIO!

#### Riski käyttäjän epämukavasta olosta

- Varmista, ettei käyttäjän vatsa jää puristuksiin puolitarjottimen syvyyttä säätäessäsi.

### 4.7.3 Lisää puolitarjottimen pehmuste

Puolitarjottimen pehmuste voidaan asettaa puolitarjottimelle pehmentämään pintaa käsivarsia ja kyynärpäitä varten.

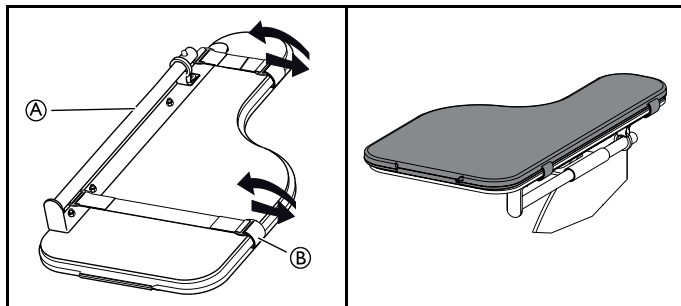

1. Aseta puolitarjottimen pehmuste A tarjottimelle.
2. Aseta kiinnityshihnat B muoviseen solkeen ja puolitarjottimen A ympärille.

## 4.8 Asentovyö

Pyörätuoliin voidaan asentaa asentovyö. Se estää käyttäjää liukumasta alaspäin pyörätuolissa tai putoamasta pois pyörätuolista. Asentovyö ei ole paikallaanpitolaite.



#### VAROITUS!

#### Vakavan vamman / kuristumisen vaara

Jos vyö on löysä, käyttäjä voi liukua alaspäin, mistä voi aiheutua kuristumisen vaara.

- Asentovyön saa asentaa vain kokenut huoltohenkilö, ja sen saa kiinnittää vain pyörätuolin määrännyt henkilö.
- Varmista aina, että asentovyö on tiukasti paikallaan lantion alaosan päällä.
- Aina kun asentovyötä käytetään, on tarkistettava, että se istuu kunnolla. Istuimen ja/tai selkänojan kulman muuttaminen, pehmuste ja jopa vaatteesi vaikuttavat vyön istuvuuteen.

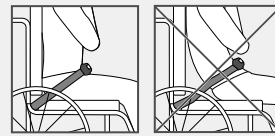

#### VAROITUS!

#### Vakavan vamman vaara kuljetuksen aikana

Pyörätuoli on ajoneuvossa kiinnitettävä turvavyöllä (3-pisteturvavyö). Asentovyö ei yksinään ole riittävä turvavyö.

- Käytä asentovyötä 3-pisteturvavyön lisänä, ei korvikkeena, kun pyörätuolin käyttäjää kuljetetaan ajoneuvossa.

### Asentovyön kiinnittäminen ja avaaminen

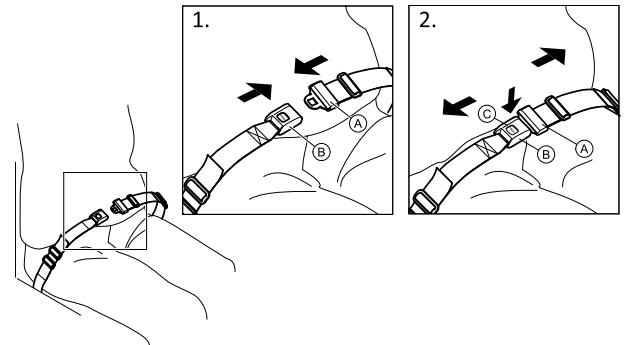

Istu istuimen takaosassa niin, että lantio on suorassa ja mahdollisimman symmetrisesti.

1. Sulje vyö painamalla solki A lukkoon B.
2. Avaa vyö painamalla PRESS-painiketta C ja vetämällä solki A lukosta B.

### Pituuden säätäminen



Asentovyön pituus on hyvä, kun kämmen mahtuu kehon ja vyön väliin.

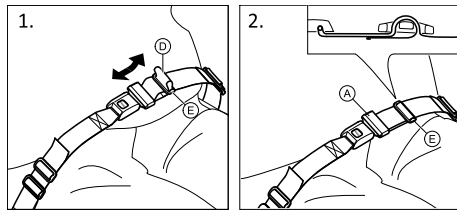

1. Lyhennä tai pidennä silmukkaa ① tarpeen mukaan.
2. Pujota silmukkaa ① soljen ② ja muovisen soljen ③ läpi, kunnes silmukka on litteä.

Jos tämä säätö ei riitä, asentovyö on ehkä kiinnitettävä uudelleen kiinnityskohdista.

### Asentovyön kiinnittäminen kiinnityskohdista



#### HUOMIO!

- Pujota vyö molempien muovisten solkien läpi, jotta vyö ei pääse löystymään.
- Tee säädöt yhtä lailla molemmille puolille siten, että soljen lukko pysyy keskiasennossa.
- Varmista, etteivät vyöt pääse tarttumaan takapyörän puoliin.

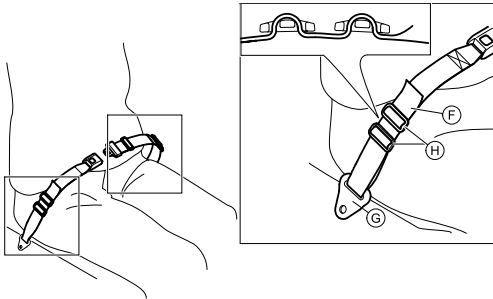

1. Pujota silmukka ④ tuolin kiinnityskohdan ⑤ läpi ja sitten MOLEMPIEN muovisten solkien läpi ⑥.

### 4.8.1 Asentovyön asentaminen asemointia varten



Pyörätuoleissa käyttöä varten CE-merkittyjä vöitä/valjaita voidaan asentaa tuoliin, jonka CE-merkintä on jäljellä. Vyön/valjaiden asennuksesta vastaa ne määrännyt taho, ja ne asentaa valtuutettu laitekorjaaja. Kun pyörätuolia kuljetetaan ajoneuvossa, turvavyön lisäksi voi käyttää Invacaren alkuperäistä asentovyötä, mutta se ei koskaan korvaa hyväksyttyä matkustajan kiinnitysjärjestelmää (kolmipistevyötä)!



Asentovyön käytön tarkoituksena on auttaa asemoimaan käyttäjä ja antaa hänelle parempi asento.

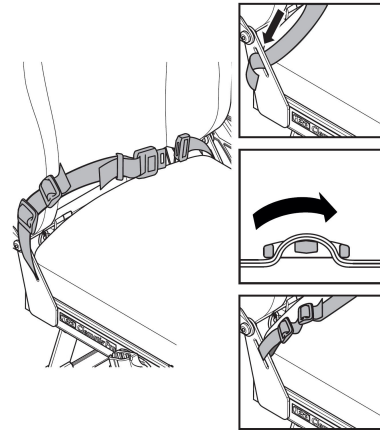

## 5 Käyttöönotto

### 5.1 Turvallisuustiedot



#### HUOMIO!

#### Loukkaantumisvaara

– Tarkista pyörätuolin yleinen kunto ja pääasialliset toiminnot ennen pyörätuolin käyttöä. Katso luku 8 *Huolto, sivu 37*.

Valtuutettu toimittaja toimittaa pyörätuolin käyttövalmiina. Toimittaja kertoo pääasialliset toiminnot ja varmistaa, että pyörätuoli vastaa tarpeitasi.

Valtuutetun laitekorjaajan on tehtävä akselin sijainnin ja pyöräntukien säädöt.

### 5.2 Toimitustarkastus

Kuljetuksen aikana syntyneistä vaurioista on ilmoitettava välittömästi kuljetusliikkeelle. Säilytä pakkausmateriaalit, kunnes kuljetusliike on tarkistanut tuotteet ja asia on saatu sovittua.

### 5.3 Yleiskokoonpano

Kun saat pyörätuolisi, asennat joko selkänojan, niskatuen, etu- ja takapyörät paikoilleen tai joissakin malleissa taitat selkänojan ylös. Sinun täytyy myös asentaa pyörätuoliin käsinojat ja jalkatuet. Kokoaminen on yksinkertaista eikä siinä tarvita työkaluja. Noudata luvun 3 *Tuotteen yleiskuvaus, sivu 8* tai seuraavien kappaleiden ohjeita.

### 5.4 Selkänojan asentaminen



Varo, etteivät johdot jää puristuksiin selkänojaa nostettaessa.



#### VAROITUS!

#### Turvallisuusriski

Pyörätuoli voi kaatua

- Työnnä turvatappi aina uudelleen sisään ja kiinnitä se turvalenkillä<sup>®</sup>, kun se on irrotettu.
- Tarkista, että lukkolenkki/-silmukka on tiukasti lukossa.

#### 5.4.1 Selkänojan asentaminen – kaasumäntä

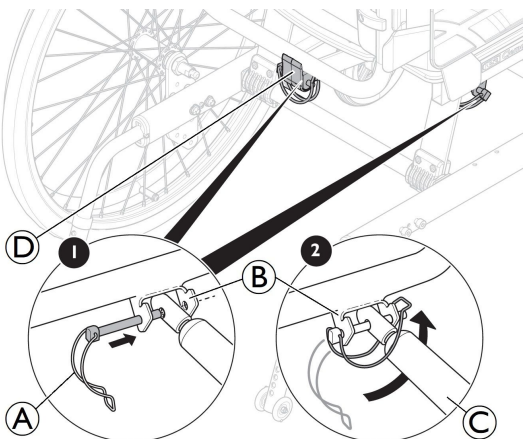

1. Nosta selkänoja yläasentoon.
2. Liitä kaasumäntä C kiinnikkeeseen B ja muoviseen ohjausjalakseen D.
3. Työnnä turvatappi turvalenkkiin A kiinnikkeen reiässä B.
4. Lukitse turvalenkki A taittamalla se sisään kiinnikkeen B alla ja kiinnitä silmukka toiselle puolelle.

#### 5.4.2 Turvalenkin asentaminen – sähkömäntä

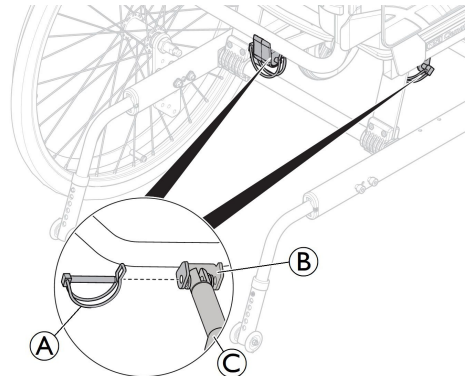

1. Nosta selkänoja yläasentoon.
2. Kiinnitä männän tanko C kiinnikkeeseen B.
3. Aseta turvatappi A kiinnikkeen B reikään.
4. Lukitse turvatappi.



#### VAROITUS!

#### Sähköversio

Selkänoja voi löystyä, jos männänvarsi irtoaa vahingossa kotelostaan.

- Ennen kuin kiinnität männän selkänojaan, käännä männänvarsi C myötäpäivään ääriasentoon.
- Kun asetat aukkoja kohdakkain, käännä männänvarsta C enintään puoli kierrosta vastapäivään.

### 5.5 Käsinojien asettaminen ja irrottaminen



#### VAROITUS!

#### Sormien puristumisvaara

– Varo puristuksiin jäämistä pyörätuolia kallistettaessa tai liikutettaessa, koska käsinojan pidikkeen ja takapyörän välissä on pieni väli.

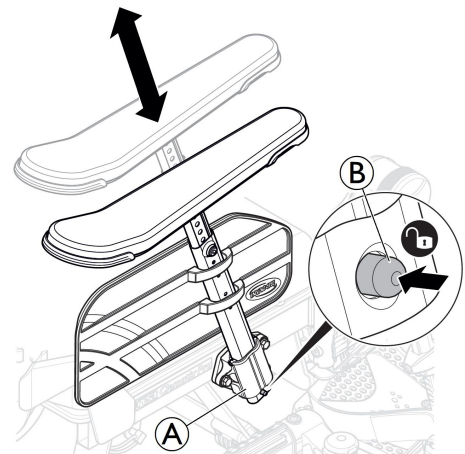

1. Paine ensin lukitusmekanismia B ja pidä sitä painettuna ennen käsinojan asettamista.
2. Aseta käsinoja käsinojan pidikkeeseen A.

3. Paina käsinoja alas, kunnes käsinojat ovat tiukasti paikallaan.
  -  Käsinojissa on lukitusmekanismi, joka estää niiden tahattoman liikkumisen tai irtoamisen.
4. Vapauta lukitusmekanismi **ⓑ** painamalla sitä ennen käsinojan irrottamista tai säätämistä.

## 5.6 Käsinojan korkeuden säätäminen

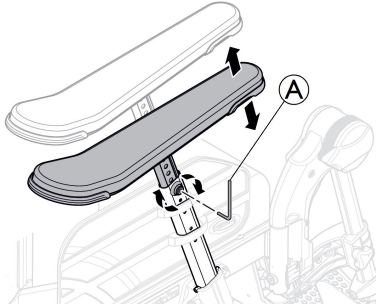

1. Säädä käsinojan ja/tai sivutukien korkeutta kääntämällä ruuvia tai käsipyörää **Ⓐ** sen, mukaan, mikä käsinojatyyppi on valittu.
2. Aseta haluttu korkeus.
3. Kiristä ruuvi/käsipyörä uudelleen.



### HUOMIO!

#### Sormien juuttumisvaara

– Varo, etteivät sormesi jää käsinojan/sivutuen tukityynyn ja käsinojan pidikkeen väliin, kun säädät käsinojan korkeutta.



- Matalien käsinojien käyttäminen tai käsinojien säätäminen matalalle voi saada käsinojat osumaan takapyöriin tuolia kallistettaessa.

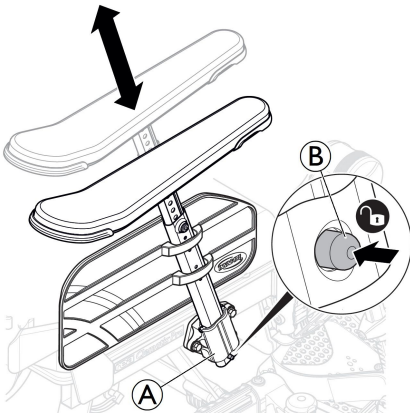

Käsinojissa on lukitusmekanismi, joka estää niiden tahattoman liikkumisen tai irtoamisen. Vapauta painamalla käsinojan lukitusmekanismia **ⓑ** ennen käsinojan asettamista, irrottamista tai säätämistä.

## 5.7 Käsinojan/sivutuen syvyyden säätäminen

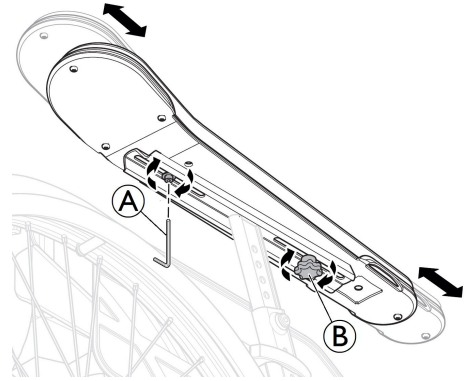

1. Löysää käsipyörää **ⓑ**.
2. Aseta tyynty tai sivutuki haluttuun asentoon.
3. Kiristä käsipyörä **ⓑ** uudelleen.
4. Voit kiristää ruuvin **Ⓐ** asettaaksesi syvyyden tiettyä käyttäjää varten.



### Huonon säädön vaara

– Käsipyörän tai ruuvin säätämisen aikana käsinojaan ei saa kohdistua kuormitusta.

## 5.8 Irrotettavien etupyörien asentaminen ja irrottaminen (jos varusteena)



### VAROITUS!

#### Kaatumisvaara

Jos etupyörän lukitusmekanismi ei ole kunnolla kiinni, etupyörä saattaa löystyä käytössä. Tämä saattaa aiheuttaa pyörätuolin kaatumisen.

– Varmista aina, kun asennat etupyörän paikalleen, että etupyörät on kiinnitetty kunnolla.

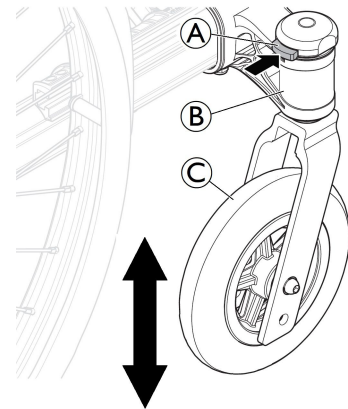

### Etupyörien asentaminen

1. Pitele pyörätuolia pystyssä toisella kädellä.
2. Työnnä pyöräakselia toisella kädellä pyörän akseli kiinnikkeeseen **ⓑ** niin pitkälle, että se pysähtyy.
3. Varmista, että kuuluu napsahdus, ja varmista, että etupyörä **Ⓒ** on kunnolla kiinni.



## Etupyörien irrottaminen

1. Pitele pyörätuolia pystyssä toisella kädellä.
2. Käytä toisen käden peukaloa ja paina lukitusmekanismia **A** pyörän akselikiinnikkeen yläosassa **B**.
3. Pidä se painettuna ja vedä etupyörä **C** pois pyörän akselikiinnikkeestä **B**.

## 5.9 Takapyörien asentaminen ja irrottaminen



### VAROITUS! Kaatumisvaara

Jos takapyörän irrotettava akseli ei ole kunnolla kiinni, pyörä saattaa löystyä käytössä. Tämä saattaa aiheuttaa pyörätuolin kaatumisen.  
– Varmista aina, kun asennat renkaan paikalleen, että irrottavat akselit on kiinnitetty kunnolla.



### VAROITUS! Loukkaantumisvaara

– Tarkista, että takapyörä on tiukasti lukittuna paikalleen! Pyöriä ei pitäisi voida poistaa, kun pikairrotuspainike **A** ei ole käytössä.

### Itse työntö

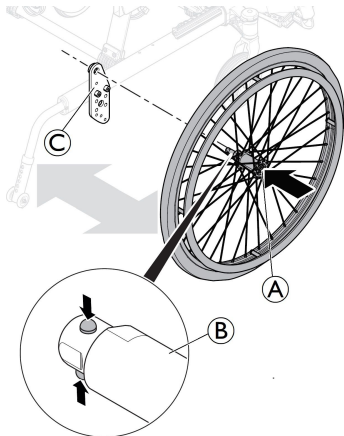

### Transit-malli

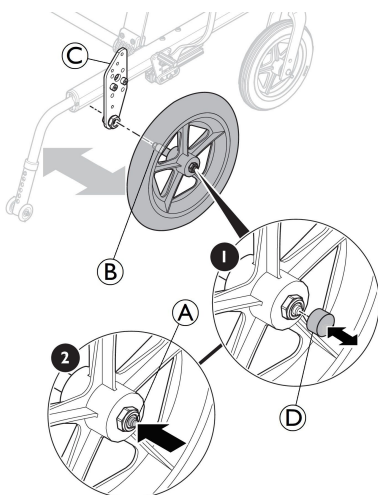

## Takapyörien asentaminen

1. Vapauta jarrut.
2. Pitele pyörätuolia pystyssä toisella kädellä.
3. Pitele toisella kädellä pyörästä pyöränavassa kiinni olevan ulomman pyörävanteen lomitse.
4. Paina peukalolla pikairrotuspainiketta **A** ja pidä se painettuna.
5. Paina takapyörän akseli **B** sovitinholkkiin **C** niin pitkälle, että se pysähtyy.
6. Vapauta pikairrotuspainike ja varmista, että rengas on kiinnitetty hyvin.
7. Transit-mallissa aseta pikairrotussuojus **D** pikairrotuspainikkeeseen **B**.

## Takapyörien irrottaminen

1. Vapauta jarrut.
2. Pitele pyörätuolia pystyssä toisella kädellä.
3. Transit-mallissa poista pikairrotussuojus **D** pikairrotuspainikkeesta **B**.
4. Pitele toisella kädellä pyörästä pyöränavassa kiinni olevan ulomman pyörävanteen lomitse.
5. Paina peukalolla pikairrotuspainiketta **A**. Pidä painike painettuna ja vedä pyörä irti sovitinholkista **C**.

## 5.10 Kulmaltaan säädettävät jalkatuet

Ohjeet käännettävän, kulmaltaan säädettävän jalkatuen asentamiseen ja irrottamiseen ovat kohdassa → 3.9.2 Käännettävät, kulmaltaan säädettävät jalkatuet, sivu 15.

## 5.11 Kiinteät jalkatuet

Ohjeet käännettävän, kiinteän jalkatuen asentamiseen ja irrottamiseen ovat kohdassa → 3.9.1 Kääntyvät jalkatuet, sivu 14.

## 5.12 Pöytätarjottimen asentaminen

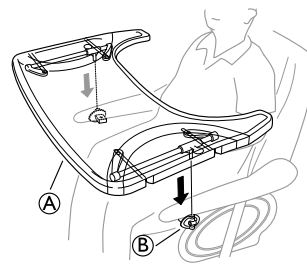

Asenna pöytätarjotin **A** pöytätarjottimen kiinnikkeisiin **B**.

## 6 Pyörätuolilla ajaminen

### 6.1 Yleiset varoitukset – Käyttö



#### VAROITUS!

##### Kaatumisvaara

Käyttäjä putoaa pyörätuolista  
– Huomaa, että painopiste siirtyy eteenpäin, kun pyörätuolin ohjaamiseen käytetään jalkoja. Tämä muuttaa pyörätuolin vakautta.



#### HUOMIO!

##### Liukumisvaara

– Istuin on asetettava tasaisesti tai sitä on kallistettava taaksepäin, jos käyttäjä jätetään yksin valvomatta.



#### HUOMIO!

##### Liukumisvaara

– Jos istuin on erittäin matalalla ja/tai käytät jalkojasi pyörätuolin ohjaamiseen, jalkatuet voidaan poistaa. Varo siinä tapauksessa liukumisvaaraa!

### 6.2 Jarrut

#### 6.2.1 Käyttäjän jarrujen käyttäminen

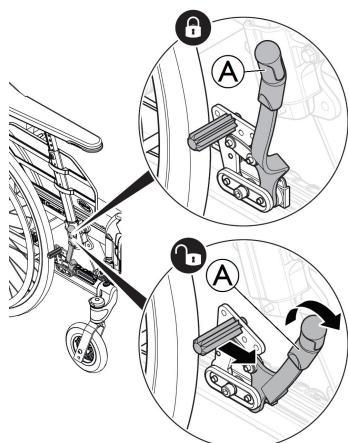

Aloita tarkistamalla, että renkaissa on oikea ilmanpaine (painettu jokaisen renkaan sivuun).



Käyttäjän jarrua on käytettävä, kun tuoli ei liiku, eikä sitä ole tarkoitettu vauhdin vähentämiseen, kun tuoli liikkuu.

1. Jarruta siirtämällä vipua (A) taaksepäin (itseäsi kohti).
2. Vapauta jarrut siirtämällä vipua (A) eteenpäin.



#### HUOMIO!

##### Sormien juuttumisvaara

– Varo, etteivät sormesi jää jarrukengän ja takapyörän väliin.

#### 6.2.2 Jalalla käytettävän jarrun käyttäminen

Transit-malli on suunniteltu vain avustajan ajettavaksi. Pyörätuolissa on 305 mm:n (12") takapyörät, jotka säästävät tilaa ja helpottavat tuoliin siirtymistä ja siitä poistumista sivukautta.



Jarrukengän ja renkaan välistä etäisyyttä voi säätää. Säädön saa suorittaa vain valtuutettu laitekorjaaja.

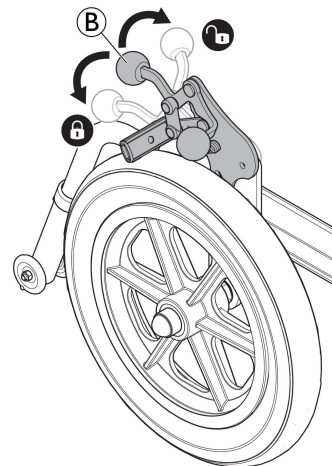

1. Jarruta työntämällä jarruvipu (B) mahdollisimman pitkälle alas.
2. Vapauta jarru vetämällä tai työntämällä jarruvipua (B) ylöspäin.

#### 6.2.3 Yhden käden jarrun käyttäminen

Pyörätuoli voidaan varustaa yhden käden jarrulla vakiomallisen käyttäjän jarrun sijasta. Yhden käden jarrua käytetään samalla tavalla kuin vakiomallista käyttäjän jarrua; erona on se, että jarrukahva jarruttaa kumpaakin pyörää samaan aikaan. Yhden käden jarrua on saatavana sekä pyörätuolin vasemmalle että oikealle puolelle.

#### 6.2.4 Hoitajan käyttämän jarrun käyttäminen



#### VAROITUS!

##### Jarrutusvoiman heikentymisen riski

- Jarrun väärät asetukset tai käyttö vähentävät jarrutusvoimaa.
- Kytke aina myös käyttäjän jarru (katso kohta 6.2.1) hoitajan käyttämän jarrun lisäksi.

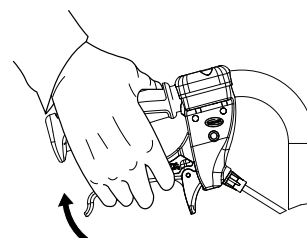

- Jarruttaminen liikkeessä: vedä molempia jarrukahvoja ylöspäin ja jarru toimii.

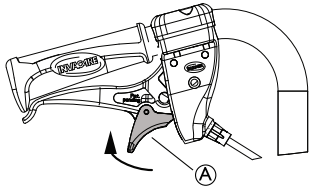

- Jarrujen lukitseminen: purista kahvaa ja työnnä lukkotelkeä (A) ylöspäin. Kytke aina myös käyttäjän jarru (katso kohta 6.2.1) hoitajan käyttämän jarrun lisäksi.
- Vapauta kahva.

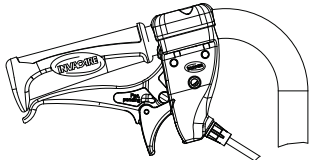

- Jarrujen vapauttaminen: vedä kahvasta ja lukkotelki vapautuu automaattisesti.

 Jos jarruvoima on huono tai heikentynyt, ota yhteyttä valtuutettuun toimittajaan.

### 6.3 Selkänojan kallistus- / laskutoiminnon käyttö

Varmista hyvä asento noudattamalla näitä vaiheita, kun käytät sekä kallistus- että laskutoimintoa. Katso ohjeet kallistus- ja/tai laskutoiminnon käyttöön osista Manuaalinen kallistus ja selkänojan kulman säätäminen ja Sähköinen kallistus ja selkänojan kulman säätäminen.

#### Kallistus / lasku pystyasennosta

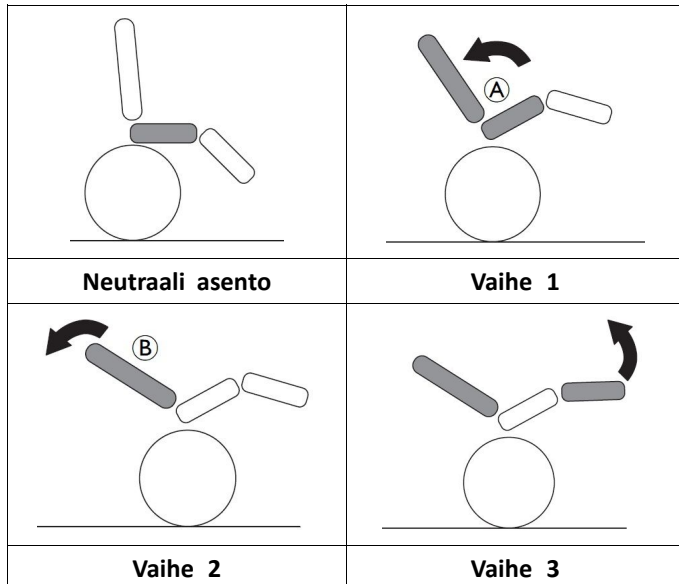

- Kallista tuolia.
  - Käyttäjä voi näin liukua taakse, jolloin lantio on neutraalissa asennossa (A).
- Laske selkänojaa
  - Paino siirtyy nyt taakse ja mahdollistaa hyvän ryhdin, sillä alaosa on liukunut taka-asentoon (B).
- Kallista jalkatukia.



#### HUOMIO!

##### Käyttäjän epämukava olo

Lantio rasittuu ja käyttäjä saattaa liukua alaspäin tuolissa.

– Varmista, että reisien takaosan lihakset ovat rennossa ja neutraalissa asennossa, kun kallistat jalkatukia.

#### Nousu kallistetusta / lasketusta asennosta

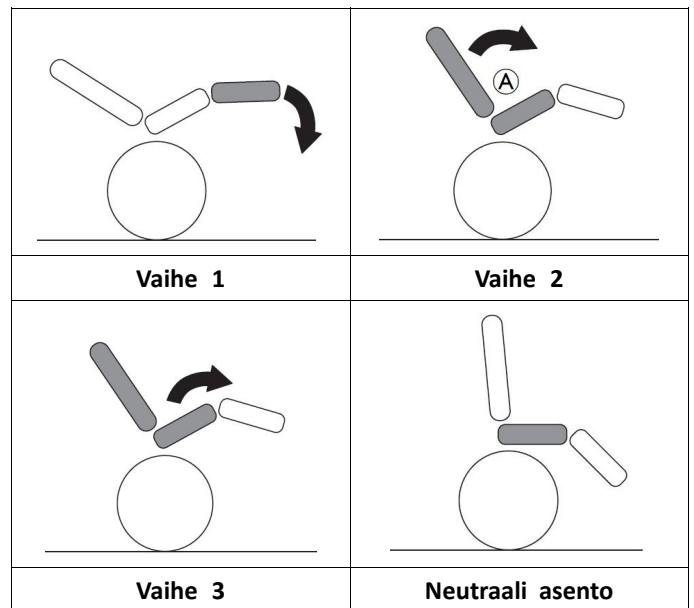

- Taita jalkatuet alas.
- Nosta selkänoja lasketusta asennosta.
  - Selkänojan nosto ennen kallistusta säilyttää lantion neutraalin asennon (A).
- Nosta kallistettu asento.

### 6.4 Pyörätuoliin ja siitä pois siirtyminen



#### VAROITUS!

##### Kaatumisvaara

Siirtymisen aikana kaatumisvaara on suuri.

– Siirry pyörätuoliin ja siitä pois ilman avustajaa ainoastaan, jos fyysinen kuntosi mahdollistaa sen.

– Kun siirryt, asetu istuimella mahdollisimman taakse. Näin pehmusteet eivät vahingoitu, ja pyörätuoli ei pääse kaatumaan eteenpäin.

– Varmista, että molemmat pyörät ovat suorassa.



#### VAROITUS!

##### Kaatumisvaara

Painon laskeminen jalkanojalle saattaa kaataa pyörätuolin eteenpäin.

– Älä koskaan laske painoasi jalkanojalle kun siirryt pyörätuoliin tai siitä pois.



**HUOMIO!**

Jos jarrut vapautetaan tai ne vahingoittuvat, pyörätuoli saattaa liikkua hallitsemattomasti.  
– Älä ota tukea jarruista, kun siirryt pyörätuoliin tai siitä pois.

**TÄRKEÄÄ!**

Lokasuojat ja käsinojat saattavat vahingoittua.  
– Älä koskaan istu lokasuojalle tai käsinojalle, kun siirryt pyörätuoliin tai siitä pois.



1. Ohjaa pyörätuoli mahdollisimman lähelle istuinta, jolle haluat siirtyä.
2. Kytke pysäköintijarrut.
3. Irrota käsinojat tai siirrä nosta ne pois tieltä.
4. Irrota jalkatuet tai käännä ne sivuun.
5. Aseta jalat lattialle.
6. Pidä kiinni pyörätuolista ja tarvittaessa myös lähellä olevasta kiinteästä pinnasta.
7. Siirry hitaasti pois pyörätuolista.

## 6.5 Pyörätuolilla liikkuminen ja sen ohjaaminen

Pyörätuolia liikutetaan ja ohjataan kelausvanteita käyttämällä.

**HUOMIO!**

Selkänojasta roikkuva painava kuorma voi siirtää pyörätuolin painopistettä.  
– Muuta ajotyyliäsi vastaavasti.

## 6.6 Porraskelmat ja kiveysten reunat

**VAROITUS!****Kaatumisvaara**

Porraskelmat saattavat saada käyttäjän menettämään tasapainonsa ja kaataa pyörätuolin.  
– Lähesty aina porrasaskelmia ja katukiveyksen reunoja varoen.  
– Älä nouse tai laskeudu porrasaskelmia, jotka ovat korkeampia kuin 15 cm.

**HUOMIO!**

Kun kaatumisenestolaite on aktivoitu, se estää pyörätuolia kallistumasta taaksepäin.  
– Kun haluat nousta tai laskeutua portaita tai ylittää reunan, poista kaatumisenestolaite käytöstä.

**VAROITUS!****Avustajan loukkaantumisen ja pyörätuolin vaurioitumisen vaara**

Tuolin kallistaminen painavan käyttäjän istuessa siinä voi aiheuttaa avustajalle selkäkkipua ja vaurioittaa tuolia.

– Varmista ennen pyörätuolin kallistamista, että pystyt turvallisesti hallitsemaan tuolin, kun painava käyttäjä on kyydissä.

## Porraskelman laskeutuminen avustajan avulla



1. Kela pyörätuoli aivan kiinni kiveyksen reunaan ja pidä kiinni kelausvanteista.
2. Avustajan tulee pitää kiinni kummastakin työntökahvasta, painaa niitä lujasti alas ja kallistaa pyörätuolia taaksepäin niin, että etupyörät nousevat maasta.
3. Avustajan tulee sitten pitää pyörätuoli tässä asennossa, työntää pyörätuoli varovasti askelman yli ja kallistaa sitten pyörätuolia eteenpäin, kunnes etupyörät koskevat jälleen maahan.

## Porraskelman nouseminen avustajan avulla

**VAROITUS!****Vakavien vammojen vaara**

Jos pyörätuolilla nousetaan usein ylös porrasaskelmia ja kiveyksen reunoja, pyörätuolin selkänojaan voi tulla väsymisvaurioita odotettua nopeammin. Tällöin käyttäjä saattaa pudota pyörätuolista.

– Varmista ennen pyörätuolin kallistamista, että pystyt turvallisesti hallitsemaan tuolia, kun käyttäjä on kyydissä.

1. Peruuta pyörätuolia niin pitkälle, että takapyörät koskettavat kiveyksen reunaa.
2. Avustajan on painettava molempia työntökahvoja voimakkaasti alaspäin ja kallistettava pyörätuolia niin, että etupyörät nousevat maasta. Sitten avustajan on vedettävä takapyörät reunan yli ja jatkettava vetämistä, kunnes etupyörät voi jälleen laskea maahan.

## 6.7 Portaikosta ajaminen



### VAROITUS!

#### Kaatumisvaara

Portaikosta ajaessasi saatat menettää tasapainon ja kaatua pyörätuoleinesi.

- Jos portaikossa on enemmän kuin yksi askelma, tarvitet periaatteessa aina kahta avustajaa.



1. Portaikosta selviydytään ajamalla niistä porras kerrallaan edellä kuvatulla tavalla. Ensimmäinen avustaja on tällöin pyörätuolin takana ja pitelee kiinni työntökahvoista. Toinen avustaja tarttuu eturungon kiinteään osaan ja varmistaa näin pyörätuolin etupuolelta.

## 6.8 Luiskat ja mäet



### VAROITUS!

#### Hallitsemattomasta pyörätuolista johtuva vaara

Luiskissa ja muilla kaltevilla pinnoilla pyörätuoli saattaa kaatua taaksepäin, eteenpäin tai sivuttain.

- Pitkissä luiskissa on oltava avustaja pyörätuolin takana.
- Vältä kaltevia pintoja, jotka viettävät sivusuunnassa.
- Vältä mäkiä, joiden kaltevuuskulma on yli seitsemän astetta.
- Vältä heilahduksia, kun vaihdat mäessä suuntaa.



### HUOMIO!

Pyörätuoli saattaa lähteä vierimään myös vain vähän viettävällä maalla, jos pyörätuolia ei hallita kelausvanteiden avulla.

- Jos pysähdyt viettävälle maalle, käytä pysäköintijarruja.

### Luiskan nouseminen

Luiskan nouseminen edellyttää, että luot liikettä ja sitten pidät liikkeen ja hallitset suuntaa samanaikaisesti.

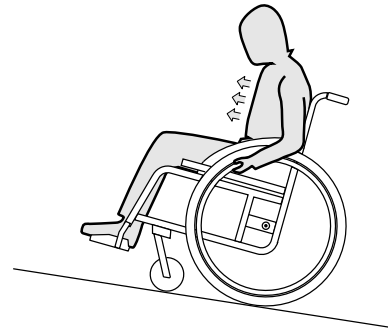

1. Kallista ylävartaloa eteenpäin ja kela pyörätuolia nopein, voimakkain liikkein molemmista kelausvanteista.

### Luiskan laskeutuminen

Luiskan laskeutumisessa on tärkeää hallita menosuuntaa ja etenkin nopeutta.

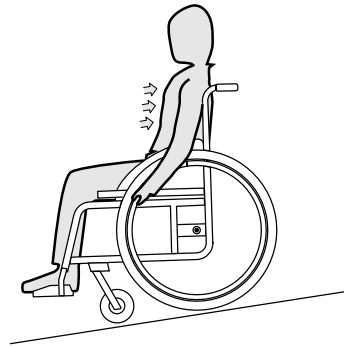

1. Kallista itseäsi taaksepäin ja päästä varovaisesti kelausvanteet liikkumaan käsiesi lomasta. Pyörätuoli pitää pystyä pysäyttämään milloin tahansa tarttumalla kelausvanteista.



### HUOMIO!

#### Käsien ihon palamisvaara

Pitkään kestävä jarrutus tuottaa kelausvanteeseen paljon kitkalämpöä (etenkin liukumisen estävissä kelausvanteissa).

- Käytä kelaukseen sopivia hanskoja.

## 6.9 Vakaus ja tasapaino istuttaessa

Joidenkin arkitoimien yhteydessä on välttämätöntä kumartua ulos pyörätuolista, eteenpäin, sivulle tai taakse. Tämä vaikuttaa suuresti pyörätuolin vakauteen. Ota huomioon seuraavat ohjeet, niin pysyt aina tasapainossa:

### Eteenpäin nojautuminen



### VAROITUS!

#### Pyörätuolista keikahtamisen vaara

Jos kumarrut pyörätuolista eteenpäin, saatat pudota siitä.

- Älä koskaan kumarru liian kauas eteenpäin äläkä liu'u istuimessasi eteenpäin, kun tavoittelet esineitä.
- Älä poimi lattialta esineitä kumartamalla polvien välistä eteenpäin.

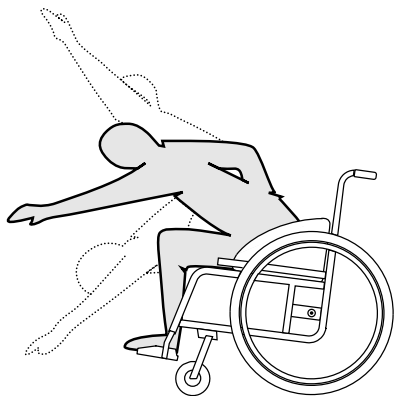

1. Suuntaa etupyörät suoraan eteenpäin. (Tämä tapahtuu liikuttamalla pyörätuolia hiukan eteenpäin ja välittömästi takaisin.)
2. Lukitse molemmat seisontajarrut.
3. Nojaudu eteenpäin vain niin pitkälle, että ylävartalosi pysyy etupyörien yläpuolella.

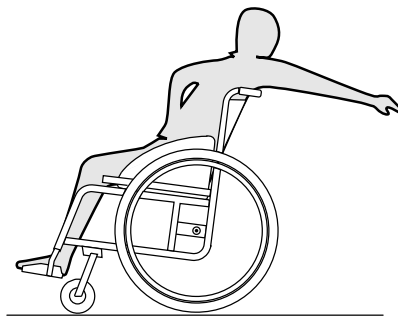

1. Suuntaa etupyörät suoraan eteenpäin. (Tämä tapahtuu liikuttamalla pyörätuolia hiukan eteenpäin ja välittömästi takaisin.)
2. Älä lukitse seisontajarruja.
3. Kurota vain niin pitkälle kuin voit istuma-asentoa muuttamatta.

### Taakse kurottaminen



#### **VAROITUS!**

#### **Pyörätuolista keikahtamisen vaara**

Jos nojautut liian kauas taakse, saatat keikahtaa nurin pyörätuoleinesi.

- Älä koskaan kurkota selkänojan ylitse.
- Käytä keikahdusestettä.

## 7 Kuljetus

### 7.1 Turvaohjeet



#### VAROITUS!

**Loukkaantumisvaara, jos pyörätuolia ei ole kiinnitetty kunnolla**

Lentävät pyörätuolin osat voivat aiheuttaa vakavia vammoja onnettomuuksissa, jarrutuksissa ja muissa vastaavissa.

- Irrota aina takapyörät, kun kuljetat pyörätuolia.
- Kiinnitä kaikki pyörätuolin osat tukevasti kuljetusajoneuvoon, jotta ne eivät irtoa matkan aikana.



#### TÄRKEÄÄ!

Materiaalin liiallinen kuluminen voi aiheuttaa vahinkoja kantavien osien vakaudelle.

- Kun pyörätuolin pyörät on irrotettu, älä vedä sitä hankaavaa alustaa vasten (esim. pyörätuolin runkoa asfaltilla).

### 7.2 Pyörätuolin nostaminen

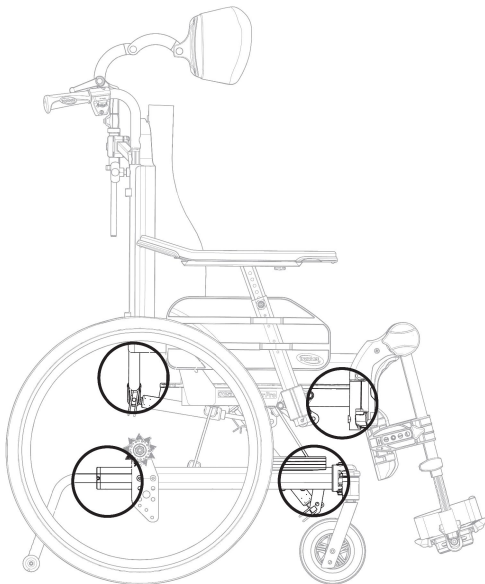

1. Nosta pyörätuolia aina tarttumalla rungosta kuvassa esitetyistä kohdista.
2. Älä koskaan nosta pyörätuolia tarttumalla irrotettaviin käsinojiin tai jalkanojiin.
3. Varmista, että selkänoja ja työntökahvat ovat tiukasti kiinni ennen kuin aloitat.
4. Katso luku Turvallisuusohjeet/Kiihdytystekniikat.

### 7.3 Purkaminen kuljetusta varten

Pyörätuolin valmistelu kuljetusta varten on helppoa.

#### 7.3.1 Selkänojan taittaminen

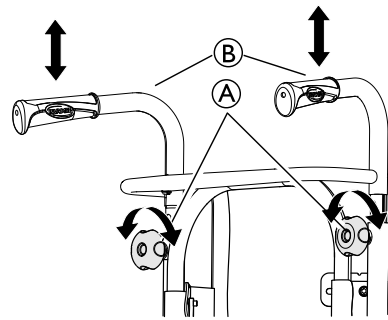

1. Irrota selkänojan pehmuste.
2. Löysää käsipyöriä (A) ja laske työntökahvat/työntötanko (B) alimpaan asentoon.

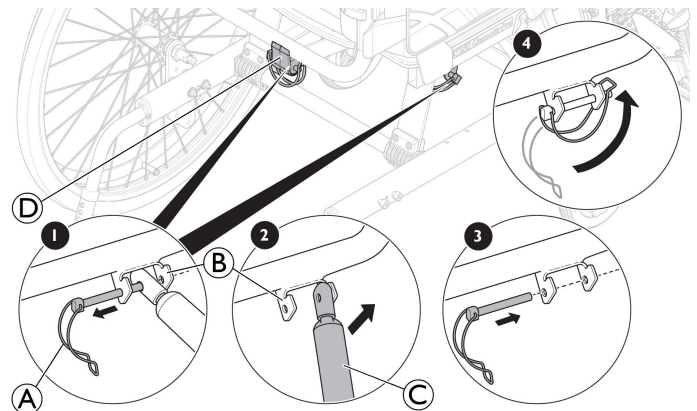

3. Irrota varovasti turvalenkki (A) kiinnikkeestä (B).
4. Paina varovasti selkänojaa eteenpäin.
5. Nosta mäntää (C) ylöspäin.
6. Taita selkänoja ja laske se istuimelle.
7. Pane turvalenkki (A) takaisin kiinnikkeeseen (B), muoviseen ohjausjalakseen (D) (vain kaasujousiversio) ja lukitse se paikalleen kuljetusta varten.

Varo johtoja selkänojaa taitettaessa.

#### 7.3.2 Työntökahvat/työntötanko

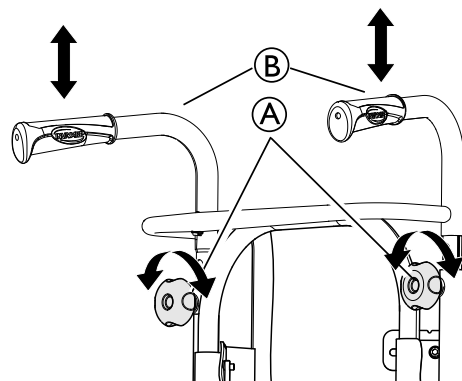

1. Löysää kaksi käsipyörää (A).
2. Työntökahvojen (B) korkeutta voidaan säätää yksinkertaisesti vetämällä kahvoja ylöspäin tai työntämällä niitä alaspäin.

#### 7.3.3 Kulmaltaan säädettävät jalkatuet

Ohjeet käännettävän, kulmaltaan säädettävän jalkatuen asentamiseen ja irrottamiseen ovat kohdassa

→ 3.9.2 Käännettävät, kulmaltaan säädettävät jalkatuet, sivu 15.

### 7.3.4 Kiinteät jalkatuet

Ohjeet käännettävän, kiinteän jalkatuen asentamiseen ja irrottamiseen ovat kohdassa

→ 3.9.1 Kääntyvät jalkatuet, sivu 14.

### 7.3.5 Etupyörät

Katso ohjeet etupyörien asentamiseen ja poistamiseen kohdasta

→ 5.8 Irrottettavien etupyörien asentaminen ja irrottaminen (jos varusteena), sivu 25.

### 7.3.6 Takapyörät

Katso ohjeet takapyörien asentamiseen ja poistamiseen kohdasta

→ 5.9 Takapyörien asentaminen ja irrottaminen, sivu 26.

### 7.3.7 Kaatumisenestolaitteiden irrottaminen ja asentaminen



#### VAROITUS! Kaatumisvaara

Jos kaatumisenestolaitteen lukitusmekanismi ei ole kunnolla kiinni, kaatumisenestolaite saattaa löystyä käytössä. Pyörätuoli saattaa kaatua taaksepäin.

- Varmista aina, kun asennat kaatumisenestolaitteen paikalleen, että kaatumisenestolaitteet on kiinnitetty kunnolla.

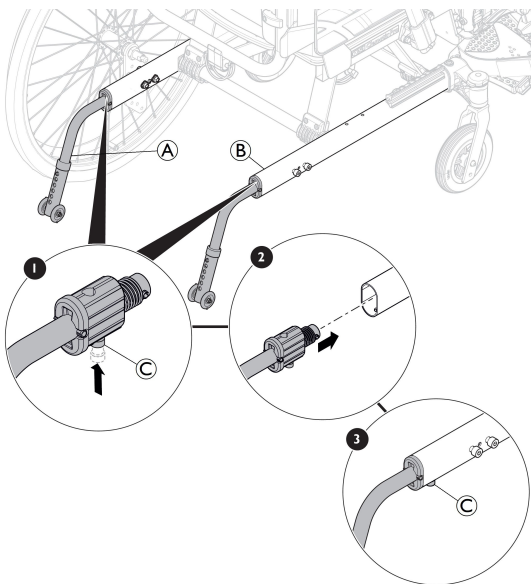

#### Kaatumisenestolaitteiden irrottaminen

1. Pitele pyörätuolia pystyssä toisella kädellä.
2. Käytä toisen käden peukaloa ja paina lukitusmekanismia © alustarungon © alla.
3. Pidä se painettuna ja vedä kaatumisenestolaite © pois alustarungosta © .

#### Kaatumisenestolaitteiden asentaminen

1. Pitele pyörätuolia pystyssä toisella kädellä.
2. Käytä toisen käden peukaloa ja paina lukitusmekanismia © kaatumisenestolaitteen kiinnikkeen © alla.

3. Pidä se painettuna ja työnnä kaatumisenestolaite © alustarunkoon © .
4. Varmista, että kuuluu napsahdus, ja varmista, että kaatumisenestolaite © on kunnolla kiinni.

## 7.4 Liikkumisvälineen kuljettaminen ilman käyttäjää



#### HUOMIO!

##### Loukkaantumisaara

- Jos et voi kiinnittää liikkumisvälinettä kuljetusvälineeseen, Invacare suosittelee, että et kuljeta liikkumisvälinettä.

Liikkumisvälinettä voidaan kuljettaa ilman rajoituksia tie-, raide- ja lentoliikenteessä. Yksittäisillä kuljetusyrityksillä on kuitenkin ohjeistuksia, jotka voivat rajoittaa tai estää tietyt kuljetustoimenpiteet. Kysy kuljetusyritykseltä lisätietoja jokaisen tapauksen yhteydessä.

- Invacare suosittelee painokkaasti, että liikkumisväline kiinnitetään kuljetusvälineen lattiaan.

## 7.5 Pyörätuolin kuljettaminen ajoneuvossa, kun käyttäjä istuu pyörätuolissa

Vaikka pyörätuoli olisi kiinnitetty oikein ja kaikkia alla mainittuja sääntöjä noudatettaisiin, kyydissä olijolle saattaa silti tulla vammoja törmäystilanteissa ja äkkipysähdyksissä. Sen vuoksi Invacare suosittelee vahvasti, että pyörätuolin käyttäjää kuljetettaisiin ajoneuvon istuimella, turvavyö kiinnitettynä. Älä tee muutoksia pyörätuoliin (rakenteeseen, runkoon tai osiin) tai korvaa pyörätuolin osia toisilla ilman Invacare Corporationin kirjallista lupaa. Pyörätuoli on testattu, ja se noudattaa ISO 7176-19 -standardin (törmäys edestä) vaatimuksia.



#### VAROITUS!

##### Vakavien vammojen tai kuoleman vaara

Jotta pyörätuolia voi käyttää istuimena ajoneuvossa, pyörätuolin selkänojan korkeuden on oltava vähintään 500 mm.

Jotta pyörätuolia voi kuljettaa ajoneuvossa niin, että käyttäjä istuu siinä, ajoneuvoon on asennettava kiinnitysjärjestelmä. Pyörätuolin ja siinä istujan kiinnitysjärjestelmät on hyväksyttävä ISO 10542-2 -standardin mukaisesti. Lisätietoja hyväksyttävän, yhteensopivan kiinnitysjärjestelmän hankkimisesta ja asentamisesta saat paikalliselta valtuutetulta Invacare-toimittajalta.



#### VAROITUS!

Jos pyörätuolin käyttäjän siirtyminen ajoneuvon istuimelle ei jostain syystä ole mahdollista, pyörätuolia voi käyttää ajoneuvossa istuimena, jos seuraavia toimenpiteitä ja ehtoja noudatetaan: Pyörätuoliin on kiinnitettävä lisävarusteena saatava kuljetussarja.

- Pyörätuoli on kiinnitettävä ajoneuvoon pyörätuolin nelipistekiinnitysjärjestelmällä.
- Käyttäjän on käytettävä ajoneuvoon kiinnitettyä matkustajan kolmipisteturvavyötä.
- Käyttäjän voi lisäksi kiinnittää asentovyöllä pyörätuoliin.

**VAROITUS!**

Turvakiinnityslaitteita saa käyttää ainoastaan pyörätuolin käyttäjille, joiden paino on vähintään 22 kg (ISO-7176-19).

- Älä käytä pyörätuolia istuimena ajoneuvossa, jos käyttäjän paino on alle 22 kg.

**VAROITUS!**

- Ennen kuljetusta ota yhteyttä kuljettajaan ja pyydä tietoja alla mainittujen varusteiden käytettävyydestä.
- Varmista, että pyörätuolin ja käyttäjän ympärillä on riittävästi vapaata tilaa, jotta käyttäjä ei osu muihin matkustajiin, ajoneuvon pehmustamattomiin osiin, pyörätuolin lisävarusteisiin tai kiinnitysjärjestelmän kiinnityskohtiin.

**VAROITUS!**

- Varmista, että pyörätuolin kiinnityskohdat eivät ole vahingoittuneet ja että pysäköintijarrut toimivat.
- Kuljetuksen aikana suositellaan käyttämään puhkeamisen kestäviä renkaita pienentyneestä rengaspaineesta johtuvien jarruongelmien välttämiseksi.

**VAROITUS!**

Törmäystilanteissa ja äkkipysähdyksissä löystyneistä pyörätuolin osista tai lisävarusteista saattaa aiheutua vammoja.

- Varmista, että kaikki irrotettavat osat ja lisävarusteet irrotetaan pyörätuolista ja kuljetetaan ajoneuvossa turvallisesti.
- Irrota käsiohjain (vain sähköversio) sen liitännästä ohjainkoteloon ja säilytä se turvallisesti ajoneuvossa.
- Kolarin tai vastaavan jälkeen pyörätuoli on ehdottomasti annettava valtuutetun laitekorjaajan tarkistettavaksi.

**TÄRKEÄÄ!**

- Katso lisätietoja kiinnitysjärjestelmän mukana toimitetuista käyttöoppaista.
- Seuraavat kuvat saattavat poiketa kiinnitysjärjestelmästä järjestelmän toimittajan mukaan.



Pyörätuolikokoonpanon valinta (istuinleveys ja -syvyys, akseliväli) vaikuttaa käsiteltävyyteen ja moottoriajoneuvoihin pääsyyn.

**Pyörätuolin ja sen käyttäjän kiinnittäminen**• **Selkänojan ja istuimen kulmat:**

Kuljetettaessa pyörätuolissa istuvaa matkustajaa ajoneuvossa selkänojan ja istuimen suositellut kulmat ovat seuraavat.

- 4° selkänojalle ja 4° istuimelle

• **Rampit ja luiskat:****VAROITUS!****Loukkaantumisvaara**

Pyörätuoli voi liikkua hallitsemattomasti eteen-/taaksepäin vahingossa.

- Käyttäjää ei saa koskaan jättää valvomatta, kun pyörätuolia kuljetetaan ylös tai alas ramppia tai luiskaa pitkin.

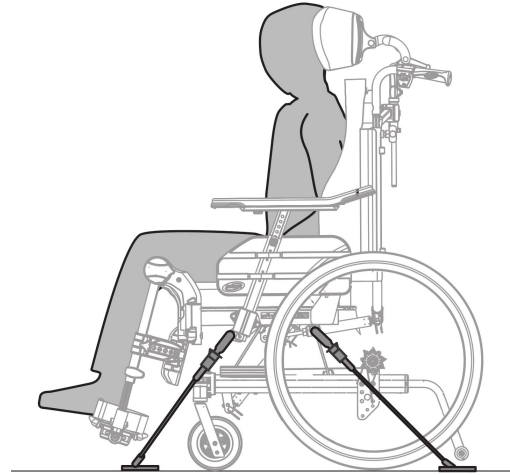

Sen vuoksi Invacare suosittelee vahvasti, että pyörätuolin käyttäjää kuljetettaisiin ajoneuvossa asentovyö kiinnitettynä.

**Pyörätuolin kiinnittäminen 4-pistekiinnitysjärjestelmällä****VAROITUS!**

- Aseta pyörätuoli niin, että käyttäjän kasvat osoittavat matkustussuuntaan.
- Kytke pyörätuolin pysäköintijarrut päälle.
- Aktivoi kaatumisenestolaite (jos asennettu).

Pyörätuolin kiinnikekohdat, joihin kiinnitysjärjestelmän hihnat on kiinnitettävä, on merkitty koukkusymboleilla (katso seuraavat kuvat ja luku 2.4 *Tuotteen merkinnät ja symbolit, sivu 6*).

1. Kiinnitä pyörätuoli ajoneuvoon asennettuihin kiskoihin nelipistekiinnitysjärjestelmän etu- ja takahihnoilla. Katso lisätietoja nelipistekiinnitysjärjestelmän mukana toimitetusta käyttöoppaasta.

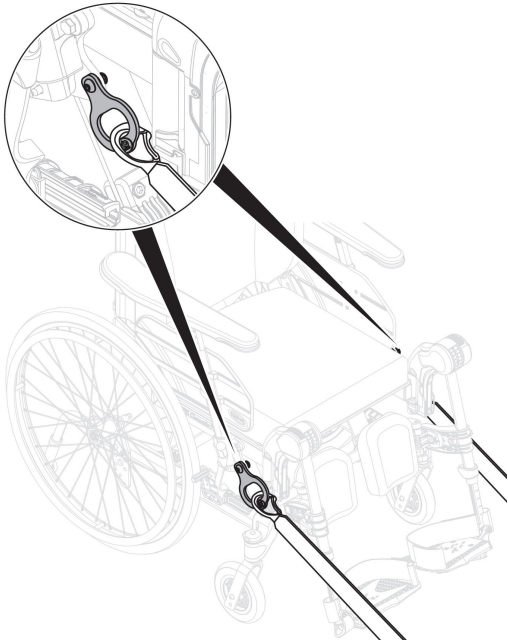
**Etupuolen kiinnityskohdat koukuille:**

1. Kiinnitä koukut etummaisiiin kiinnitysrenkasiin yllä olevan kuvan mukaisesti (katso kiinnitysmerkintöjen sijainti).
2. Kiinnitä etuhihnat kiskojärjestelmään turvavyön valmistajan suositusten mukaisesti.
3. Vapauta pysäköintijarrut ja kiristä etuhihnat vetämällä pyörätuolia takaosastaan taaksepäin.
4. Kytke pysäköintijarrut uudelleen päälle.

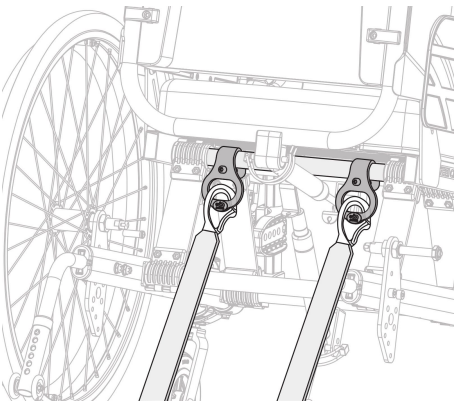
**Takapuolen kiinnityskohdat koukuille:**

1. Kiinnitä koukut takimmaisiiin kiinnitysrenkasiin yllä olevan kuvan mukaisesti (katso kiinnitysmerkintöjen sijainti).
2. Kiinnitä takahihnat kiskojärjestelmään turvavyön valmistajan suositusten mukaisesti.
3. Kiristä hihnat.

**TÄRKEÄÄ!**

- Varmista, että koukut on suojattu luistamisen estävällä materiaalilla, jotta ne eivät luistaisi sivusuunnassa akselia pitkin.

**Asentovyön asentaminen****VAROITUS!**

Asentovyötä voi käyttää hyväksytyn matkustajan kiinnitysjärjestelmän (3-pisteturvavyön) lisäksi. Asentovyö ei korvaa turvavyötä.

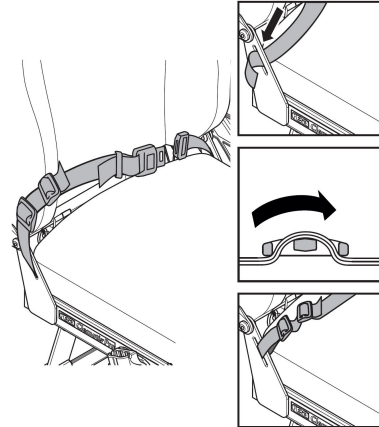

1. Säädä asentovyö pyörätuolin käyttäjälle sopivaksi. Katso luku 4.8 Asentovyö, sivu 22.



## Matkustajan 3-pistekiinnitysjärjestelmän käyttö

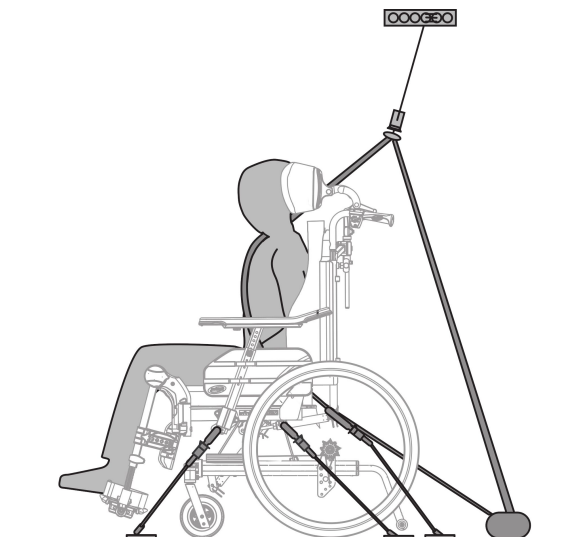

### ! TÄRKEÄÄ!

Edellä olevat kuvat saattavat poiketa kiinnitysjärjestelmästä järjestelmän toimittajan mukaan.



### VAROITUS!

- Varmista, että matkustajan 3-pistekiinnitysjärjestelmä istuu mahdollisimman tiukasti käyttäjän kehoa vasten niin, että käyttäjän olo ei ole epämukava ja vyö ei ole kierteellä.
- Varmista, että matkustajan 3-pistekiinnitysjärjestelmä ei ole erillään käyttäjän kehosta pyörätuolin osien, kuten käsinojien tai renkaiden, vuoksi.
- Varmista, että turvavyö kulkee suoraan kiinnityskohtaan niin, ettei sen tiellä ole ajoneuvon, pyörätuolin, istuimen tai lisävarusteiden osia.
- Varmista, että syliin tuleva vyö istuu tiukasti käyttäjän lantiolla niin, ettei se pääse nousemaan alavatsalle.
- Varmista, että käyttäjä yltää vapautusmekanismiin ilman avustusta.

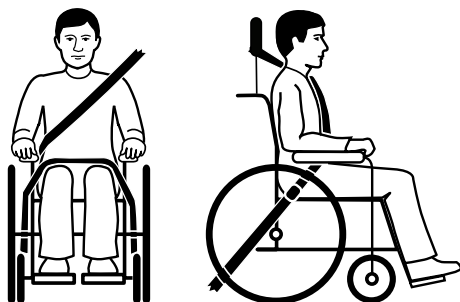

1. Ajoneuvon turvavyön on oltava niin tiukasti käyttäjän kehon ympärillä kuin on mahdollista kuitenkin niin, ettei se ole epämukavaa. Turvavyön yläosan on oltava tiukasti käyttäjän olkapäiden ympärillä kuvan mukaisesti. Mikään turvavyön osa ei saa olla kiertynyt.



Mikään turvavyön osa ei saa olla kiertynyt.

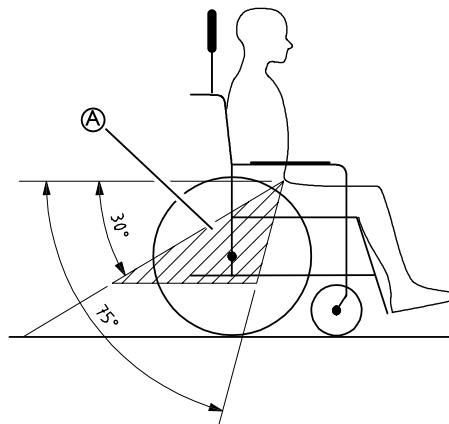

### TÄRKEÄÄ!

Kiinnitä 3-pistekiinnitysjärjestelmän vyötärövyö matalalle lantion yli niin, että se on suositellussa 30–75 asteen kulmassa A vaakatasoon nähden. Suurempi kulma on parempi, mutta kulma ei saa koskaan olla suurempi kuin 75°.



Turvavyön epäasianmukainen sijoittaminen

2. Pyörätuolin osat, esimerkiksi käsinoja tai pyörät, eivät saa pitää 3-pisteturvavyötä kaukana käyttäjän kehosta.

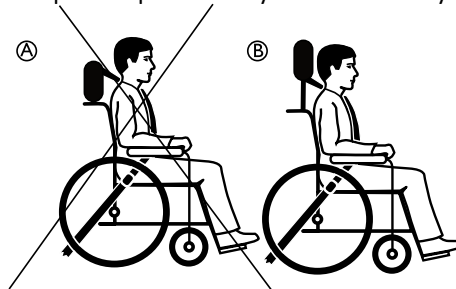

A Niskatuen väärä asento

B Niskatuen oikea asento

3. Niskatukea on käytettävä aina kuljetuksen aikana, ja se on säädettävä kuvan mukaisesti.



## 8 Huolto

### 8.1 Turvallisuustiedot



#### VAROITUS!

Jotkin materiaalit kulumat luonnostaan ajan mittaan. Kuluminen saattaa johtaa pyörätuolin osien vaurioitumiseen.

- Valtuutetun laitekorjaajan tulisi tarkastaa pyörätuoli vähintään kerran vuodessa ja silloin, kun pyörätuoli on ollut pitkään käyttämättömänä.



Pakkaaminen palautusta varten  
Pyörätuoli lähetetään valtuutetulle toimittajalle asianmukaisesti pakattuna, jotta se ei vaurioidu kuljetuksen aikana.

### 8.2 Päivittäinen suorituskyvyn tarkistus

Tarkista, että seuraavat osat on asennettu oikein pyörätuoliin:

- Pyörät
- Selkänoja
- Kaatumisenestolaite
- Työntökahvat
- Jalkanojat

### 8.3 Huoltoaikataulu

Jotta pyörätuoli toimisi turvallisesti ja luotettavasti, suorita seuraavat silmämääräiset tarkistukset ja huoltotoimenpiteet säännöllisesti tai anna ne jonkun toisen vastuulle.

	viikoittain	kuukausittain	vuosittain
Rengaspaineiden tarkistaminen	x		
Pyörien ja/tai takapyörien kiinnityksen tarkistaminen	x		
Asentovyön tarkistaminen	x		
Tarkista lasku- ja kallistusmekanismit		x	
Pyörien tarkistaminen		x	
Tarkista pultit		x	
Tarkista puolat		x	
Tarkista pysäköintijarrut		x	
Tarkistuta pyörätuoli valtuutetulta laitekorjaajalta			x

#### Yleinen silmämääräinen tarkistus

1. Tarkista, näkyykö pyörätuolissa löystyneitä osia, halkeamia tai muita vikoja.
2. Jos huomaat jonkin olevan vialla, lopeta pyörätuolin käyttö välittömästi ja ota yhteyttä valtuutettuun toimittajaan.

#### Rengaspaineiden tarkistaminen

1. Tarkista rengaspaineet; lisätietoja on kohdassa Renkaat.
2. Pumpkaa renkasiin ilmaa, kunnes niiden paine vastaa vaatimuksia.
3. Tarkista samalla renkaiden kulutuspinnat.
4. Vaihda renkaat tarvittaessa.

#### Pyörien ja/tai takapyörien kiinnityksen tarkistaminen

1. Tarkista, että irrotettava akseli on kiinnitetty hyvin, vetämällä pyörästä ja/tai takapyörästä. Pyörä tai rengas ei saisi irrota.
2. Jos pyörät ja/tai takapyörät eivät toimi kunnolla, poista kaikki lika. Jos ongelma ei ratkea, anna valtuutetun laitekorjaajan sovittaa irrotettavat akselit uudelleen.

#### Asentovyön tarkistaminen

1. Tarkista, että asentovyö on säädetty oikein.



#### TÄRKEÄÄ!

- Löysän asentovyön saa säätää vain valtuutettu toimittaja.
- Vaurioituneet asentovyöt saa vaihtaa vain valtuutettu laitekorjaaja.

#### Tarkista lasku- ja kallistusmekanismit

1. Tarkista, että lasku- ja kallistusmekanismien käyttö on vaivatonta.

#### Pyörien tarkistaminen

1. Tarkista, että pyörät pyörivät esteettä.
2. Poista pyörien laakereista lika ja karvat.
3. Vain valtuutettu laitekorjaaja saa vaihtaa vialliset tai kuluneet etupyörät.

#### Pulttien tarkistaminen

Pultit saattavat löystyä vähitellen käytön aikana.

1. Tarkista, että pultit ovat tiukasti kiinni (jalkanoja, istuimen suojus, sivut, selkänoja, runko ja istuinmoduuli).
2. Kiristä löystyneet pultit sopivaa vääntömomenttia käyttämällä. Katso huolto-opas verkossa osoitteesta [www.invacare.eu.com](http://www.invacare.eu.com).



#### TÄRKEÄÄ!

- Useissa liitännöissä käytetään itselukittuvia ruuveja, muttereita tai kierrelukitetta. Jos ne löystyvät, ne on vaihdettava uusiin itselukittuviin ruuveihin tai muttereihin tai niihin on levitettävä uutta kierrelukitetta.
- Vain valtuutettu laitekorjaaja saa vaihtaa itselukittuvat ruuvit/mutterit.

#### Puolien kireyden tarkistaminen

Puolat eivät saa olla löystyneet tai vääntyneet.

1. Vain valtuutettu laitekorjaaja saa kiristää löystyneet puolat.
2. Vain valtuutettu laitekorjaaja saa vaihtaa rikkoutuneet puolat.

## Pysäköintijarrujen tarkistaminen

1. Tarkista, että pysäköintijarrut on säädetty oikein. Jarru on säädetty oikein, kun jarrutettaessa jarrukenkä painaa rengasta muutaman millimetrin.
2. Jos huomaat, ettei jarruja ole säädetty oikein, anna valtuutetun laitekorjaajan säätää jarrut.

### ! TÄRKEÄÄ!

- Pysäköintijarrut on säädettävä uudelleen, kun takapyörät on vaihdettu tai niiden asentoa on muutettu.

## Vakavan törmäyksen tai iskun jälkitarkastus

### ! TÄRKEÄÄ!

- Vakava törmäys tai kova isku saattaa aiheuttaa pyörätuolille vahinkoa, joka ei näy päällepäin.
  - On tärkeää, että valtuutettu laitekorjaaja tarkistaa pyörätuolin voimakkaan törmäyksen tai iskun jälkeen.

## Sisäkumin korjaaminen tai vaihtaminen

1. Irrota takapyörä ja päästä sisäkumista ilmat.
2. Nosta renkaan toinen sivuseinä vanteen päältä rengasrautaa käyttämällä. Älä käytä teräviä esineitä, kuten ruuvimeisseliä, jotka voivat vahingoittaa sisäkumia.
3. Vedä sisäputki irti renkaasta.
4. Korjaa sisäkumi polkupyörän paikkaussarjalla tai vaihda sisäkumi tarvittaessa.
5. Pumpkaa sisäkumiin hieman ilmaa, jotta siitä tulee pyöreä.
6. Aseta venttiili vanteen venttiiliaukkoon ja aseta sisäputki renkaaseen. Sisäputken tulee asettua renkaaseen tasaisesti, ilman taitoksia.
7. Nosta renkaan seinämä vanteen reunan yli. Aloita läheltä venttiiliä. Käytä rengasrautaa. Tarkista samalla, ettei sisäputki puristu mistään kohdasta ulkorenkään ja vanteen väliin.
8. Pumpkaa renkaaseen ilmaa, kunnes paine vastaa suurinta sallittua käyttöpainetta. Tarkista, ettei renkaasta vuoda ilmaa.

## Varaosat

-  Kaikki varaosat voi hankkia valtuutetulta Invacare-toimittajalta.

## 8.4 Sähköversion huolto



### HUOMIO!

#### Tuotteen vahingoittumisen vaara

- Älä käytä kemikaaleja.
- Käsittele akkuja varoen.
- Älä käytä vahvoja liuottimia tai voimakkaasti happamia tai emäksisiä nesteitä.
- Tarkista, että toimilaitteet ja järjestelmä toimivat kunnolla.
- Jotta tuotteen käyttöikä olisi mahdollisimman pitkä, se on liitettävä verkkojännitteeseen mahdollisimman usein. Akun lataamista vähintään kerran kolmessa kuukaudessa suositellaan.
- Tarkista akun toiminta vähintään kerran vuodessa.

## 8.5 Puhdistaminen ja desinfiointi

### 8.5.1 Yleisiä turvallisuustietoja



#### HUOMIO!

##### Kontaminaatoriski

- Ole varovainen tuotteen kanssa ja käytä asianmukaisia suojavarusteita.



#### TÄRKEÄÄ!

- Väärät nesteet tai menetelmät voivat vahingoittaa tai vaurioittaa tuotetta.
  - Kaikkien käytettyjen puhdistusaineiden ja desinfiointiaineiden täytyy olla tehokkaita ja yhteensopivia toistensa kanssa ja niiden täytyy suojata materiaaleja, joita niillä puhdistetaan.
  - Älä koskaan käytä syövyttäviä nesteitä (emäksiä, happoa jne.) tai hankaavia puhdistusaineita. Suosittelemme tavallista kotitalouspuhdistusainetta, kuten astianpesuainetta, ellei puhdistusohjeissa ole muuta määriteltyä.
  - Älä koskaan käytä liuotinta (selluloosaohenninta, asetonia jne.), joka muuttaa muovin rakennetta tai irrottaa kiinnitetyt merkinnät.
  - Varmista aina, että tuote on täysin kuivattu, ennen kuin se otetaan uudelleen käyttöön.



- Noudata kliinisissä tai pitkäaikaisissa hoitoympäristöissä laitoksesi puhdistusta ja desinfiointia koskevia käytäntöjä.

### 8.5.2 Puhdistusvälit



#### TÄRKEÄÄ!

- Säännöllinen puhdistaminen ja desinfiointi edistää sujuvaa toimintaa, pidentää käyttöikää ja estää kontaminaatioita. Puhdista ja desinfioi tuote
  - säännöllisesti sen ollessa käytössä
  - ennen jokaista huoltotoimenpidettä ja sen jälkeen
  - kun se on ollut kontaktissa ruumiinnesteisiin
  - ennen sen käyttämistä uudelle käyttäjälle.

### 8.5.3 Puhdistus



#### TÄRKEÄÄ!

- Lika, hiekka ja merivesi voivat vaurioittaa laakereita, ja teräsosat voivat ruostua, jos pinta vaurioituu.
  - Anna pyörätuolin altistua hiekalle ja merivedelle vain lyhyitä aikoja kerrallaan ja puhdista se aina rannalla käynnin jälkeen.
  - Jos pyörätuoli likaantuu, pyyhi lika pois mahdollisimman pian kostealla liinalla ja kuivaa pyörätuoli huolellisesti.

1. Irrota mahdolliset lisävarusteet (vain ne lisävarusteet, jotka eivät vaadi työkaluja).
2. Pyyhi yksittäiset osat liinalla tai pehmeällä harjalla, tavallisilla puhdistusaineilla (pH = 6–8) ja lämpimällä vedellä.
3. Huuhtelee osat lämpimällä vedellä.
4. Kuivaa osat huolellisesti kuivalla liinalla.

-  Voit poistaa hankaumat ja tehdä maalatuista metallipinnoista jälleen kiiltävän käyttämällä autovahaa tai pehmeää vahaa.

## Pehmusteiden puhdistaminen

Noudata pehmusteita puhdisttaessasi istuimen, pehmusteen ja selkänojan suojuksen tuoteselosteissa olevia ohjeita.

-  Kiinnitä mahdollisuuksien mukaan tarranauhoilla (kiinnittyvät osat) aina pesun ajaksi, jotta koukkunauhoihin tarttuisi mahdollisimman vähän pehmustekankaita vahingoittavaa nukkaa ja vaatekuituja.

### 8.5.4 Pesu

1. Irrota kaikki irtonaiset ja irrotettavat suojuukset ja pese ne pesukoneessa kunkin suojuksen pesuohjeiden mukaisesti.
2. Irrota kaikki pehmustetut osat, kuten istuinpehmusteet, käsinojat, päätuki tai niskatuki, joissa on kiinteitä pehmustettuja osia, pohjetyyny jne. ja puhdistu ne erikseen.

-  Pehmustettuja osia ei saa puhdistaa suurpaineisella puhdistimella tai vesisuihkulla.

3. Suihkuta pyörätuolin runko puhdistusaineella, esimerkiksi autonpesuaineella, jossa on vahaa, ja anna sen imeytyä.
4. Huuhtelee pyörätuolin runko suurpaineisella puhdistuksella tai tavallisella vesisuihkulla sen mukaan, miten likainen pyörätuoli on. Älä kohdista suihkua kohtia laakereita ja poistoaukkoja. Jos pyörätuolin runko pestään koneessa, vesi saa olla enintään 60-asteista.

-  Käytä vain vettä ja pehmeää saippuaa pöydän puhdistamiseen.

5. Anna pyörätuolin kuivua kuivaushuoneessa. Irrota osat, joihin on kertynyt vettä, esimerkiksi putkien päät ja helat. Jos pyörätuoli on pesty koneessa, suositellaan ilmakeivausta puristetulla ilmalla.

## Polyuretaanipäällysteinen kangas

Kankaasta voi poistaa kevyet tahrat pehmeällä kostealla liinalla ja jollakin neutraalilla puhdistusaineella. Suuremmat ja pysyvämmät tahrat poistetaan pyyhkimällä kangasta

alkoholilla tai tärpätillä ja pesemällä kuumalla vedellä ja neutraalilla puhdistusaineella.

Kankaan voi pestä enintään 60° C:ssa. Tavallisia pesuaineita voi käyttää.

-  Kaikki pyörätuolin osat, joissa on polyuretaanipäällysteisellä kankaalla päällystetyt pehmusteet, kuten käsinojien tyyny, pohjetyyny, päätuki tai niskatuki, on puhdistettava edellä esitettyjen ohjeiden mukaisesti.

## Sähköversio



### Tärkeää!

- Pyörätuolin, jossa on sähköinen selkänoja tai kallistus, suojuksen taso on IPX6. Tämä tarkoittaa, että tuotteen voi pestä harjan ja veden kanssa. Vettä voi käyttää paineella (puutarhaletkulla tai vastaavalla), mutta vettä ei saa ruiskuttaa korkealla paineella suoraan sähköjärjestelmää kohti.
- Enimmäispesulämpötila on 20 °C.
- Älä käytä höyrypesua.
- Varmista ennen puhdistamista, että virtapistoke ei ole liitettynä.
- Yhdistetyt kaapelit on pidettävä liitettynä, kun tuotetta puhdistetaan.
- Vedä toimilaite täysin sisään puhdistuksen ajaksi, jotta männänvarren rasva ei peseytyisi pois.

### 8.5.5 Desinfiointi

Pyörätuolin voi desinfioida suihkuttamalla tai pyyhkimällä sen testatuilla, hyväksytyillä desinfiointiaineilla.

-  Suihkuta tuoliin hellävaraista puhdistus- ja desinfiointiainetta (bakteerit ja sienet tappava, täyttää EN1040-, EN1276- ja EN1650-standardien vaatimukset) ja noudata puhdistusaineen valmistajan ohjeita.

1. Pyyhi kaikki helppopääsyiset pinnat pehmeällä liinalla ja tavallisella kotitalouden desinfiointiaineella.
2. Anna tuotteen kuivua ilmassa.

## 9 Käytön jälkeen

### 9.1 Säilytys

#### ! TÄRKEÄÄ!

- Tuotteen vahingoittumisen vaara
- Älä säilytä tuotetta lähellä lämmönlähteitä.
  - Älä koskaan säilytä muita tavaroita pyörätuolin päällä.
  - Säilytä pyörätuolia kuivissa sisätiloissa.
  - Katso lämpötilarajat luvusta *11 Tekniset Tiedot, sivu 43*.

Pitkäaikaisen käyttämättömyysjakson jälkeen (yli neljä kuukautta) pyörätuoli on tarkistettava. Katso luku *8 Huolto, sivu 37*.

#### 9.1.1 Sähköversion säilytys

##### Lyhytkestoinen säilytys

Älä irrota akkua (A) istuinlevyn alta, vaan kytke akun virransyöttö irti ohjainkotelosta (B).

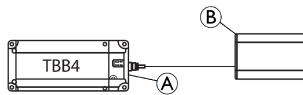

##### Pitkäkestoinen säilytys

##### Liikkumisvälineen ja akun säilytys

- Akut tyhjenevät käyttämättöminäkin. On suositeltavaa kytkeä akun virransyöttö irti ohjainkotelosta, jos liikkumisvälinettä säilytetään yli kaksi viikkoa. Kytke akku irti ohjainkotelosta; katso lyhytkestoisen säilytyksen ohjeet jäljempänä. Jos et ole varma, mikä kaapeli on irrotettava, ota yhteyttä valtuutettuun toimittajaan.
- Akku on aina ladattava täyteen ennen säilytystä.
- Jos liikkumisvälinettä säilytetään yli neljä viikkoa, tarkista akku kerran kuukaudessa ja lataa se tarvittaessa uudelleen (ennen kuin varausmittari laskee puoliväliin) vaurioiden välttämiseksi.

##### Liikkumisvälineen valmistelu käyttöä varten

- Akut tyhjenevät käyttämättöminäkin. On suositeltavaa kytkeä akun virransyöttö irti ohjainkotelosta, jos liikkumisvälinettä säilytetään yli kaksi viikkoa. Kytke akku irti ohjainkotelosta; katso lyhytkestoisen säilytyksen ohjeet jäljempänä. Jos et ole varma, mikä kaapeli on irrotettava, ota yhteyttä valtuutettuun toimittajaan.

- Kytke akun virransyöttö uudelleen ohjainkoteloon.
- Akku on ladattava ennen käyttöä.

### 9.2 Hävittäminen

Suojele ympäristöä ja vie tuote käytön jälkeen paikalliseen kierrätyspisteeseen.

Pura tuote ja sen osat, jotta eri materiaalit voidaan erotella ja kierrättää erikseen.

Käytettyjen tuotteiden ja pakkausten hävittämisessä ja kierrättämisessä on noudatettava kunkin maan jätteiden käsittelyä koskevia lakeja ja asetuksia. Kysy tarkempia tietoja paikalliselta jätehuoltolaitoksesta.

#### 9.2.1 Sähköversion hävittäminen



##### VAROITUS! Ympäristövaara

- Laitteessa on akut. Tämä tuote saattaa sisältää aineita, jotka voivat vahingoittaa ympäristöä, jos ne hävitetään paikoissa (kaatopaikoilla), jotka eivät ole lainsäädännön mukaan asianmukaisia.
- ÄLÄ hävitä akkuja tavallisen kotitalousjätteen mukana.
  - Akut on EHDOTTOMASTI vietävä asianmukaiseen jätteiden hävityspaikkaan. Lain mukaan akut on palautettava ja palauttaminen on maksutonta.
  - Varmista ennen hävittämistä, että akut ovat tyhjenneet.
  - Peitä litiumakkujen navat ennen hävittämistä.

### 9.3 Kunnostaminen

Tämä tuote sopii käytettäväksi uudelleen. Toimi seuraavasti, kun tuotetta kunnostetaan uutta käyttäjää varten:

- Tarkistaminen
- Puhdistaminen ja desinfiointi
- Muokkaaminen uutta käyttäjää varten

Katso yksityiskohtaiset tiedot kohdasta *8 Huolto, sivu 37* ja tämän tuotteen huolto-oppaasta.

Varmista, että käyttöopas luovutetaan tuotteen mukana.

Jos vaurioita tai häiriöitä löytyy, älä käytä tuotetta uudelleen.

---

## 10 Vianmääritys

---

### 10.1 Turvallisuustiedot

Pyörätuolin päivittäinen käyttö, säätäminen tai käyttäjän muuttuvat tarpeet saattavat aiheuttaa vikoja. Alla olevassa taulukossa kuvataan keinot vikojen tunnistamiseksi ja korjaamiseksi.

Joitakin taulukon toimista saa suorittaa vain pätevä teknikko. Tällaisissa toimissa on erillinen merkintä. Suosittelemme, että *kaikki* taulukon toimet suorittaisi pätevä teknikko.

**HUOMIO!**

- Jos huomaat pyörätuolissa vikaa, esimerkiksi käsittelyn heikentyneen, lopeta pyörätuolin käyttö välittömästi ja ota yhteyttä sen toimittajaan.

## 10.2 Vikojen tunnistaminen ja korjaaminen

Vika	Mahdollinen syy	Toimenpide
Pyörätuoli ei kulje suoraan.	Toisessa takapyörässä on virheellinen ilmanpaine	Korjaa rengaspaine → 11.3 Renkaat, sivu 44
	Puola tai puolia on katkennut.	Vaihda vialliset pinnat → valtuutettu laitekorjaaja
	Puolia ei ole kiristetty tasaisesti.	Kiristä löysät pinnat → valtuutettu laitekorjaaja
	Etupyörien laakerit ovat likaantuneet tai vioittuneet.	Puhdista laakerit tai vaihda etupyörä, → valtuutettu laitekorjaaja
Pyörätuoli kallistuu taaksepäin liian helposti.	Takapyörät on asennettu liian eteen.	Asenna takapyörät taaemmas → valtuutettu laitekorjaaja
	Selkänoja on liian suuressa kulmassa.	Pienennä selkänojan kulmaa → valtuutettu laitekorjaaja
	Istuin on liian suuressa kulmassa.	Asenna etupyörä ylemmäs etuhaarukassa. → valtuutettu laitekorjaaja
Jarrut purevat huonosti tai eri puolten jarrut toimivat eri tavoin.	Toisessa tai kummassakin takarenkaassa on virheellinen ilmanpaine	Korjaa rengaspaine → 11.3 Renkaat, sivu 44
	Jarruasetus on virheellinen.	Korjaa jarruasetus → valtuutettu laitekorjaaja
Vierintävastus on hyvin suuri.	Takarenkaissa on liian matala ilmanpaine	Korjaa rengaspaine → 11.3 Renkaat, sivu 44
	Takapyörät eivät ole samansuuntaiset.	Varmista, että takapyörät ovat samansuuntaiset → valtuutettu laitekorjaaja
Etupyörät vaappuvat liikuttaessa nopeasti.	Etupyörien laakeriosa ei ole riittävän kireällä.	Kiristä hieman laakeriosan akselin mutteria → valtuutettu laitekorjaaja
	Etupyörä on kulunut sileäksi.	Vaihda etupyörä → valtuutettu laitekorjaaja
Etupyörä on jäykkä tai jumittunut paikalleen.	Laakerit ovat likaantuneet tai vioittuneet.	Puhdista laakerit tai vaihda etupyörä, → valtuutettu laitekorjaaja

## 10.3 Vikojen tunnistaminen ja korjaaminen, sähköversio

Vika	Mahdollinen syy	Toimenpide
Kallistus tai lasku ei toimi	Liikkeen pää saavutettu	Käytä vastakkaista painiketta
	Akkua ei ole ladattu	Lataa akku
	Käsiohjainta ei ole kytketty	Varmista, että käsiohjain on kytketty asianmukaisesti ohjainyksikköön.
	Käsiohjain on viallinen	Pyydä valtuutettua laitekorjaajaa vaihtamaan käsiohjain
	Ohjainyksikkö on viallinen	Pyydä valtuutettua laitekorjaajaa vaihtamaan ohjainyksikkö
	Johdot ovat sotkeutuneet tai litistyneet	Pyydä valtuutettua laitekorjaajaa vaihtamaan johdot
	Käsiohjaimen toiminta on lukittunut	Pyydä valtuutettua laitekorjaajaa vapauttamaan käsiohjaintoiminto
Käsiohjain piippaa, kun sitä käytetään.	Akun varaus on matala	Lataa akku
	Pyörätuolia on käytetty ulkona kylmässä lämpötilassa (alle -10 °C)	Anna pyörätuolin lämmetä. Käynnistä ohjainkotelo uudelleen. Katso lisätietoja osiosta Akun lataaminen.

## 11 Tekniset Tiedot

### 11.1 Mitat ja paino

Koko- ja painotiedot perustuvat eri pyörätuolimalleihin peruskokoonpanossa. Mitat ja paino (standardin ISO 7176-1/5/7 mukaisesti) voivat vaihdella eri kokoonpanoissa.

#### ! TÄRKEÄÄ!

- Joissakin kokoonpanoissa käyttövalmiin pyörätuolin kokonaismitat saattavat ylittää sallitut rajat, jolloin hätäpoistumisteiden käyttö ei ole mahdollista.
- Joissakin kokoonpanoissa pyörätuoli ylittää EU:n junalla matkustamiseen suositteleman koon.

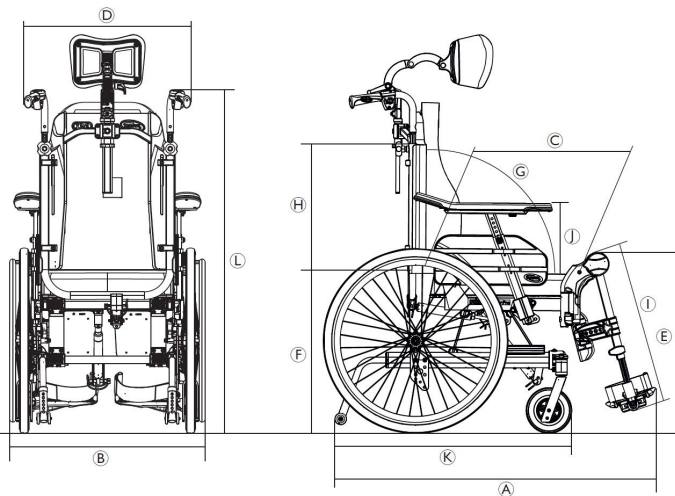

	Käyttäjän enimmäispaino	135 kg
Ⓐ	Kokonaispituus jalkatukien kanssa	995 – 1470 mm
Ⓑ	Kokonaisleveys	590 – 725 mm
	Säilytysleveys	535 – 680 mm
	Säilytyskorkeus	515 – 590 mm
	Säilytyspituus	alkaen 705 – 840 mm
	Kokonaispaino*	alkaen 30 – 31.5 kg
	Raskaimman osan paino*	20 – 21.5 kg
	Staattinen vakaus	alamäessä: 11° – 27° ylämäessä: 11° – 31° sivuttain: 16° – 22°
	Istuintason kulma	–3° – 25°
Ⓒ	Todellinen istuinsyvyys	Kiinteä: 420 – 480 mm Säädettävä: 430 – 500 mm
Ⓓ	Todellinen istuinleveys	Kiinteä: 390 – 490 mm, 50 mm:n välein Säädettävä: 390 – 540 mm, 25 mm:n välein
Ⓔ	Istuimen pinnan korkeus etureunassa	400 – 450 mm, 25 mm:n välein
Ⓕ	Istuimen pinnan korkeus takareunassa	400 – 450 mm, 25 mm:n välein
Ⓖ	Selkänojan kulma	Kaasujousikallistus: 0°/+30°, portaaton Sähkökallistus: 0°/+30°, portaaton
Ⓗ	Selkänojan korkeus	570 – 710 mm
Ⓘ	Etäisyys jalkanojasta istuimeen	355 – 465 mm, 10 mm:n välein
	Jalan ja istuimen pinnan välinen kulma	90° – 180°
Ⓙ	Korkeus käsinojasta istuimeen	alue: 230 – 350 mm Standard: 230 – 340 mm Comfort: 240 – 350 mm
	Käsinojarakenteen etuosa	360 – 440mm
	Kelausvanteen halkaisija	530 mm
	Akselin sijainti vaakatasossa	36 – 66 mm
	Pienin kääntösäde	800 mm
Ⓚ	Kokonaispituus ilman jalkatukia	780 – 1100 mm
Ⓛ	Kokonaiskorkeus	1200 – 1550 mm
	Kääntösäde	1450 mm
	Suurin jarrun kaltevuuskulma	7°



\* Kokonaispaino, kun istuinleveys on 390 mm ja kokoonpano kevyin mahdollinen. Jos pyörätuolissa on sähköjärjestelmä, paino nousee 5,5 kg

## 11.2 Irrotettavien osien enimmäispaino



Irrotettavien osien enimmäispaino	
Osa:	Enimmäispaino:
Kulmaltaan säädettävä jalkatuki, jossa on pohjetyyny ja jalkanoja	3,2 kg
Käsinoja	2,0 kg
Takapyörä, jossa on 600 mm:n (24 tuuman) kiinteät renkaat, kelausvanne ja puolasuojat	2,5 kg
Päätuki/niskatuki/poskituki	1,4 kg
Runkotuki	0,8 kg
Selkänöjan pehmuste	2,0 kg
Istuinpehmuste	1,9 kg
Pöytätarjotin	3,9 kg

## 11.3 Renkaat

Paras rengaspaine riippuu rengastyypistä:

Seuraava taulukko on tiedoksi. Jos rengas on erilainen kuin seuraavassa luettelossa, katso renkaan sivusta, sillä suurin paine on merkitty siihen.

Rengas	Enimmäispaine		
Profiloitu paineilmarengas: 610 x 35 mm (24" x 1 3/8")	4,5 bar	450 kPa	65 psi
Kiinteä rengas: 305 x 45 mm (12" x 1 3/4") 610 x 35 mm (24" x 1 3/8")	-	-	-
Kiinteä rengas: 150 x 30 mm (6" x 1 1/4") 200 x 30 mm (8" x 1 1/4") 200 x 45 mm (8" x 1 3/4")	-	-	-

-  Edellä mainittujen renkaiden yhteensopivuus pyörätuolin kanssa määräytyy pyörätuolin kokoonpanon ja/tai mallin mukaan.
-  Jos rengas puhkeaa, ota yhteyttä sopivaan huoltoliikkeeseen (esimerkiksi polkupyöräkorjaamoon tai polkupyörien toimittajaan) ja anna ammattilaisen korjata sisäkumi.
-  Renkaan koko on merkitty renkaan kylkeen. Renkaat saa vaihtaa vain valtuutettu laitekorjaaja, ja renkaiden on oltava oikean malliset.





### HUOMIO!

- Rengaspaineen on oltava kummassakin renkaassa sama, jotta liikkuminen pysyisi mukavana, jarruttaminen tehokkaana ja pyörätuolin kelaaminen helppona.

## 11.4 Materiaalit

Alusta, selkänöjan putket	Jauhepäällystetty teräs
Muoviosat, kuten työntökahvat, jarrukahvat, jalkalevyt ja useimpien lisävarusteiden osat	Lämpömuovi (esim. PA, PE, PP, ABS ja TPE) osissa olevien merkintöjen mukaan
Pehmusteet (istuin ja selkänöja)	Polyuretaani- ja polyeteerivahto, polyuretaanipäällystetty kangas ja Plush-kangas
Pöytä	ABS-muovi
Istuinlevy	Pinnoitettu koivuvaneri
Muut metalliosat	Sinkkiseokset, alumiiniseokset ja teräs
Ruuvit, aluslevyt ja mutterit	Ruostumaton teräs

-  Kaikki käytetyt materiaalit on suojattu syöpymiseltä. Invacare käyttää ainoastaan REACH-asetuksen mukaisia materiaaleja ja osia.
-  Varashälytin- ja metallinilmajärjestelmät: joissain harvinaisissa tapauksissa pyörätuolissa käytetyt materiaalit voivat aktivoida varashälytin- ja metallinilmajärjestelmiä.

## 11.5 Ympäristön olosuhteet

	Varastointi ja kuljetus	Käyttö
Lämpötila	-20 °C...+40 °C	-5 °C...+40 °C
Suhteellinen kosteus	20 % – 90 % 30 °C:ssa, ei-tiivistyvä	
Ilmanpaine	800 hPa – 1 060 hPa	

-  Huomaa, että kun pyörätuolia on säilytetty matalassa lämpötilassa, se on säädettävä käyttöolosuhteisiin ennen käyttöä.



## 11.6 Sähköversion ympäristöolosuhteet

	Varastointi ja kuljetus	Käyttö
Lämpötila	-10 °C...+50 °C	0–40 °C
Suhteellinen kosteus	20–90 %, ei tiivistyvä	
Ilmanpaine	860–1 060 hPa	

## 11.7 Sähköjärjestelmä – sähköisellä kallistuksella ja selkänojalla varustetut mallit

### Sähköjärjestelmä

Akku	24 V DC (DC = tasavirta), 2 Ah / 2,2 Ah / lyijyhappo
Hyötyaika	10 %, (enint. 2 min KÄYTÖSSÄ / 18 min SAMMUTETTUNA)
	Sovellettu osa vastaa standardin IEC60601-1 sisältämiä sähköiskuilta suojautumista koskevia erityisvaatimuksia.
Suojausluokka	<b>IPx4</b> Katso kilvestä ja kunkin sähkölaitteen merkinnöistä oikea IP-luokka. Järjestelmän yleinen luokitus määritetään alimman IP-luokituksen perusteella. <b>IPx4-</b> Sähköjärjestelmä on suojattu mistä tahansa suunnasta suihkuina tulevalta vedeltä (ei kovalla paineella).

### Laturi

Tulojännite	100–240 V AC (AC = vaihtovirta), 50/60 Hz, 1 A
Enimmäislähtöteho	29 V DC, 1,5 A
Suojausluokka	LUOKAN II laite 

 Pyydä täydelliset tiedot Invacaren valtuutetulta toimittajalta.

## 11.8 Sähkömagneettinen yhteensopivuus (EMC)

### Yleistä

Tuotteet, joissa on sähköisiä laitteita, on asennettava ja niitä on käytettävä tämän käyttöoppaan sähkömagneettista yhteensopivuutta koskevien tietojen mukaisesti.



#### **VAROITUS!**

**Kannettavat ja siirrettävät radiotaajuustietoliikennelaitteet voivat vaikuttaa tämän tuotteen toimintaan.**

Tuote ei saa liikkua tahattomasti, kun se altistuu sähkömagneettiselle häiriölle.

– Jos näin käy, tuote on poistettava välittömästi käytöstä, ja valtuutetun laitekorjaajan on tarkistettava se.

Tämä tuote on testattu, ja se noudattaa luokan B laitteita koskevassa standardissa IEC 60601-1-2 määritettyjä sähkömagneettisen yhteensopivuuden rajoja.



**Tämän tuotteen säteily on erittäin vähäistä, eikä sen pitäisi aiheuttaa häiriötä muille laitteille.**

**Jos muut laitteet kuitenkin reagoivat selittämättömällä tavalla, käytä tätä tuotetta ja pysäytä se ja tarkkaile muita laitteita.**

- Jos muiden laitteiden kanssa ei tapahdu mitään, tämä tuote ei aiheuta häiriötä.
- Jos muut laitteet käyttäytyvät selittämättömällä tavalla, tämä tuote aiheuttaa häiriön. Ongelma ratkaistaan siirtämällä laitteita tai lisäämällä niiden välistä etäisyyttä.





Invacare distributors

**Suomi:**

Camp Mobility  
Patamäenkatu 5, 33900 Tampere  
Puhelin 09-35076310  
info@campmobility.fi  
www.campmobility.fi



Invacare France Operations SAS  
Route de St Roch  
F-37230 Fondettes  
France

60122675-C 2020-09-21



**Making Life's Experiences Possible®**



**Yes, you can.®**