

# Ylivoimaisesti paras liikkumisen apuväline

Batec sähköiset ajolaitteet ovat mullistava ratkaisu pyörätuolin käyttäjien liikkumiseen:

- Vaihda liikuntarajoitteisuudesta ja avustajantarpeesta itsenäiseen ja proaktiiviseen elämäntapaan.
- 2 in 1 ratkaisu: manuaalituolista ei tarvitse luopua heikentyneiden käsivoimien takia.
- Ylitä esteet helposti.
- Kiinnitä ajolaite muutamassa sekunnissa, sinun ei tarvitse siirtyä apuvälineestä toiseen.

Saatavana ohjainvaihtoehdot myös tetra -ja hemiplegiapotilaille.



Pyydä ilmainen esittely!  
info@campmobility.fi



You CAN get used  
to being in a  
**wheelchair**



But not to giving up on

**LIFE**

www.batec-mobility.com

BATEC MOBILITY S.L.  
Illa de Buda, 2  
08192 Sant Quirze del Vallès  
(Barcelona) - ESPAÑA  
93 544 2003  
info@batec-mobility.com

Myynti Suomessa:  
CAMP MOBILITY  
Patamäenkatu 5 33900  
Tampere SUOMI  
FINLAND +358 9 350  
76 310  
info@campmobility.fi

**BATEC**  
MOBILITY



**BATEC ELECTRIC  
2 Plus**

# BATEC ELECTRIC 2 Plus, täydellinen tasapaino

BATEC ELECTRIC 2 Plus on uusin ajolaitteemme. Siinä on viimeisin Batec Mobility teknologia ja 18” rengas, joka on suunniteltu erityisesti tälle mallille. Voit käyttää Batec Electric 2 Plus -mallia sekä kaupunki- että off-road-ajossa.



Uusi LCD-näyttö mustalla taustalla help



18” ultra-grip rengas ja alumiini-double-wall vanne



250 RPM 900W korkean vääntömomentin hiiliharjaton moottori + peruutusvaihte. Max. 25 Km/h.



Uusi jarrutusjärjestelmä: seisontajarrut sekä sähköinen alamäkijarru.



Vilkkuvat jarruvalot: Seisomatelineen takavalot vilkkuvat jarrutettaessa, kun valot ovat päällä.



Äänitorvi ja USB-portti.



Pikairrotus oikealla helppoon sisäkumin tai renkaan vaihtoon



Irrotettavat QR -painot.



Ajomatka 22 km\* 36v – 280 Wh akulla. Ajomatka 40 km\* 36v – 522 Wh akulla. 4A Laturi.



Matta musta alumiini ohjaustanko kokoontaittomekanismilla.



G&B ohjaustanko ilman jarruvipuja tetrapleegikoille.



Hemi-ohjaustanko yhden käden (vasen tai oikea) jarruvivulla hemipleegikoille.

## MITTATIEDOT

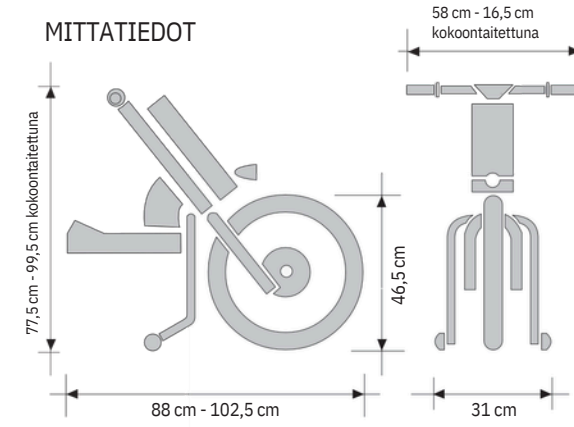

## VÄRIVAIHTOEHDOT



\*Ajomatka laskettu seuraavissa olosuhteissa: 75 kg:n käyttäjä, erittäin kevyt pyörätuoli, tasainen maasto, ei tuulta ja tasainen nopeus 15 km/h. Voi vaihdella + - 20% akusta riippuen. Nro / versio: MM-008 / 3.0