

The KSL

fi **Aktiivipyörätuoli**
Käyttöohje



Tämä opas on annettava loppukäyttäjälle.
Tämä opas TÄYTYY lukea ENNEN tuotteen käyttämistä, ja se on säastettävä
tulevaa käyttöä varten.

Küschall[®]
UNLIMIT YOUR WORLD

© 2021 Invacare Corporation

Kaikki oikeudet pidätetään. Koko materiaalin tai sen osan uudelleenjulkaisu, jäljentäminen tai muuttaminen on kiellettyä ilman Invacaren etukäteen antamaa kirjallista lupaa. Tavaramerkit osoitetaan symboleilla ™ ja ®. Kaikki tavaramerkit ovat Invacare Corporationin tai sen tytäryhtiöiden omistamia tai lisensoimia, ellei toisin ole ilmoitettu.

Making Life's Experiences Possible on rekisteröity tavaramerkki Yhdysvalloissa.

Sisällysluettelo

1 Yleistä	4
1.1 Johdanto	4
1.2 Tässä käyttöoppaassa käytetyt symbolit	4
1.3 Takuutiedot	4
1.4 Yhteensopivuus	4
1.4.1 Tuotekohtaiset standardit	5
1.5 Käyttöikä	5
1.6 Rajoitettu vastuu	5
2 Turvallisuus	6
2.1 Turvallisuustiedot	6
2.2 Tuotteen merkinnät ja symbolit	10
3 Tuotteen yleiskuvas	11
3.1 Tuotteen kuvaus	11
3.2 Käyttötarkoitus	11
3.3 Pyörätuolin tärkeimmät osat	12
3.4 Pysäköintijarrut	12
3.5 Selkänoja	14
3.5.1 Työntökahvat	16
3.6 Pohjehihna	17
3.7 Istuinpehmuste	17
4 Lisävarusteet	18
4.1 Kaatumisenestolaite	18
4.2 Asentovyö	19
4.3 Ilmapumppu	20
4.4 Heijastimet	20
5 Käyttöönotto	21
5.1 Turvallisuustiedot	21
6 Käyttö	22
6.1 Turvallisuustiedot	22
6.2 Jarruttaminen käytön aikana	22

6.3 Siirtyminen pyörätuoliin ja siitä pois	23
6.4 Pyörätuolilla liikkuminen ja sen ohjaaminen	24
6.5 Porraskelmat ja reunat	25
6.6 Portaikosta ajaminen	27
6.7 Luiskat ja mäet	27
6.8 Vakaus ja tasapaino istuttaessa	29
6.9 Manuaalisen pyörätuolin kuljettaminen ilman matkustajaa	30
7 Kuljetus	31
7.1 Turvallisuustiedot	31
7.2 Selkänojan taittaminen kokoon ja avaaminen (lisävaruste)	31
7.3 Takapyörien irrottaminen ja asentaminen	32
8 Huolto	34
8.1 Turvallisuustiedot	34
8.2 Huoltoaikataulu	34
8.3 Puhdistaminen ja desinfiointi	36
8.3.1 Yleisiä turvallisuustietoja	36
8.3.2 Puhdistusvälit	37
8.3.3 Puhdistus	37
8.3.4 Desinfiointi	38
9 Käytön jälkeen	39
9.1 Säilytys	39
9.2 Kunnostaminen	39
9.3 Hävittäminen	39
10 Vianmääritys	40
10.1 Turvallisuustiedot	40
10.2 Vikojen tunnistaminen ja korjaaminen	41
11 Tekniset Tiedot	43
11.1 Mitat ja paino	43
11.2 Renkaat	45
11.3 Materiaalit	45
11.4 Ympäristön olosuhteet	46

1 Yleistä

1.1 Johdanto

Tämä käyttöopas sisältää tuotteen käsittelyä koskevia tärkeitä tietoja. Lue käyttöopas huolellisesti läpi ja noudata turvallisuusohjeita, jotta tuotteen käyttö olisi turvallista.

Huomaa, että osa tämän asiakirjan sisällöstä ei välttämättä koske ostamaasi tuotetta, sillä asiakirja käsittelee kaikkia (asiakirjan painamisajankohtana) saatavilla olevia malleja. Tämän asiakirjan jokainen osio koskee kaikkia tuotteen malleja, ellei toisin mainita.

Maassasi saatavilla olevat mallit ja kokoonpanot voi katsoa maakohtaisista myyntiasiakirjoista.

Invacare varaa oikeuden muuttaa tuotteiden teknisiä tietoja ilman erillistä ilmoitusta.

Varmista ennen asiakirjan lukemista, että käytössäsi on sen viimeisin versio. Viimeisin versio on saatavilla PDF-tiedostona Invacaren verkkosivuilta.

Jos painettu asiakirja on kirjasinkoon vuoksi vaikealukuinen, voit ladata verkkosivustosta PDF-version. PDF-tiedoston voi suurentaa näytössä helpommin luettavaan kokoon.

Jos tarvitset lisätietoja tuotteesta, esimerkiksi tuoteturvallisuusilmoituksista ja tuotteiden vetämisestä markkinoilta, ota yhteyttä Invacare-edustajaan. Osoitteet ovat tämän asiakirjan lopussa.

Jos tapahtuu vakava, tuotteeseen liittyvä onnettomuus, ilmoita valmistajalle ja maasi valtuutetulle viranomaiselle.

1.2 Tässä käyttöoppaassa käytetyt symbolit

Tässä oppaassa käytetään signaalisanoja, jotka viittaavat vaaroihin tai turvattomiin käytäntöihin, jotka saattavat aiheuttaa henkilö- tai omaisuusvahinkoja. Katso alta lisätietoja signaalisanojen määritelmistä.



VAROITUS

Osoittaa vaarallisen tilanteen, joka voi johtaa vakavaan vammaan tai kuolemaan, jos sitä ei vältetä.



HUOMIO

Osoittaa vaarallisen tilanteen, joka voi johtaa pieneen tai lievään vammaan, jos sitä ei vältetä.



TÄRKEÄÄ

Osoittaa mahdollisesti vaarallisen tilanteen. Jos sitä ei vältetä, se saattaa aiheuttaa omaisuusvahingon.



Vihjeet ja suositukset

Antaa hyödyllisiä vihjeitä, suosituksia ja tietoa tehokkaasta ja ongelmattomasta käytöstä.

1.3 Takuutiedot

Annamme valmistajan takuun tuotteelle yleisten liiketoimintaehtojemme mukaisesti vastaavissa maissa.

Takuuvaatimuksia voi tehdä vain sen myyjän kautta, jolta tuote ostettiin.

1.4 Yhteensopivuus

Yhtiömme toiminnalle keskeistä on laatu, ja yhtiö noudattaakin ISO 13485 -standardin vaatimuksia.

Tässä tuotteessa on CE-merkki lääkintälaitteita koskevan asetuksen 2017/745 luokan I vaatimusten mukaisesti. Tämän tuotteen julkaisupäivämäärä on mainittu CE-vaatimustenmukaisuusvakuutuksessa.

Pyrimme jatkuvasti varmistamaan, että yrityksen ympäristövaikutus on sekä paikallisesti että maailmanlaajuisesti mahdollisimman vähäinen.

Käytämme vain REACH-järjestelmän mukaisia materiaaleja ja osia.

1.4.1 Tuotekohtaiset standardit

Pyörätuoli on testattu standardin EN 12183 mukaisesti. Standardiin sisältyy syttyvyydesti.

Lisätietoa paikallisista standardeista ja säädöksistä saat ottamalla yhteyttä paikalliseen Invacaren edustajaan. Osoitteet ovat tämän asiakirjan lopussa.

1.5 Käyttöikä

Tämän tuotteen odotettavissa oleva käyttöikä on viisi vuotta, kun sitä käytetään päivittäin tässä oppaassa ilmoitettujen turvallisuusohjeiden ja käyttötarkoituksen mukaan. Tehokas käyttöikä voi vaihdella sen mukaan, miten usein ja voimakkaasti tuotetta käytetään.

1.6 Rajoitettu vastuu

Invacare ei vastaa seuraavista johtuvista vahingoista:

- käyttöoppaan noudattamatta jättäminen
- väärä käyttö
- luonnollinen kuluminen
- ostajan tai kolmannen osapuolen toteuttama väärä kokoonpano tai asennus

- tekniset muutokset
- luvattomat muutokset ja/tai soveltumattomien varaosien käyttö.

2 Turvallisuus

2.1 Turvallisuustiedot

Tässä osassa on tärkeitä turvallisuustietoja pyörätuolin käyttäjän ja avustajan suojaamisesta sekä pyörätuolin turvallisesta ja ongelmattomasta käytöstä.



VAROITUS!

Vakavan vamman tai vaurion vaara

Tämän tuotteen vääränlainen käyttö saattaa aiheuttaa vamman tai vahingon.

- Jos et ymmärrä varoituksia, huomautuksia tai ohjeita, ota yhteyttä terveydenhuollon ammattilaiseen tai toimittajaan ennen laitteen käyttämistä.
- Älä käytä tätä tuotetta tai siihen saatavilla olevia lisävarusteita ennen kuin olet lukenut kokonaan nämä ohjeet ja mahdolliset lisäohjeet, kuten käyttöopas, huolto-oppaat ja ohjelehtiset, jotka on toimitettu tämän tuotteen tai lisävarusteen mukana, ja ymmärtänyt ne.



VAROITUS!

Kuoleman tai vakavan vamman vaara

Tulipalon sattuessa tai savuisessa tilassa pyörätuolissa istuvat henkilöt ovat erityisesti vaarassa kuolla tai saada vakavan vamman, jos he eivät kykene siirtymään pois tulen tai savun lähteen luota. Palavat tulitikut, sytyttimet ja savukkeet voivat aiheuttaa avotulen pyörätuolin ympäristöön tai vaatteisiin.

- Vältä pyörätuolin käyttämistä tai säilyttämistä avotulen tai palavien tuotteiden läheisyydessä.
- Älä tupakoi, kun käytät pyörätuolia.



VAROITUS!

Onnettomuuksien ja vakavan vamman vaara

Pyörätuolin väärät säädöt voivat aiheuttaa vakavaan vammaan johtavia onnettomuuksia.

- Pyörätuolin säädön saa suorittaa vain valtuutettu laitekorjaaja.

**VAROITUS!****Kaatumisvaara**

Pyörätuolin takapyörien akselin pituussuuntainen asento selkänojan asentoon verrattuna voi vaikuttaa sen vakauteen.

- Eteenpäin suuntautuva asento vähentää pyörätuolin vakautta ja lisää kaatumisvaaraa taaksepäin, mutta parantaa sen ohjattavuutta, kun kelausvanteesta saa paremman otteen ja kääntösäde on lyhyt.
- Sitä vastoin takapyörien akselia taaksepäin siirtämällä pyörätuolista tulee vakaampi, ja se kallistuu vähemmän helposti, mutta sen ohjattavuus vaikeutuu.
- Käyttäjän kykyjen ja turvallisuusrajojen mukaan vakauden vähentymistä voi kompensoida asentamalla kaatumisenestolaitteen.

**VAROITUS!****Kallistumisvaara**

Takapyörän akselin ja pyörätuolin selkänojan kulman sijainti ovat kaksi tärkeintä säätöä, jotka voivat vaikuttaa tasapainoosi pyörätuolissa istuessasi.

- Näitä muutoksia saa tehdä ja etupyörien asentoa ja/tai pyörätuolin haarukan kulmaa saa säätää vain valtuutetun laitekorjaajan opastuksella, kun tämä on arvioinut kattavasti riskit, jotka voivat aiheutua pyörätuolin kokoonpanoon tehdyistä muutoksista. Kysy siis lisätietoja valtuutetulta toimittajalta.

**VAROITUS!****Olosuhteisiin soveltumattomasta ajotyylisestä johtuva vaara**

Luisumisvaara märällä maalla, soralla tai epätasaisessa maastossa.

- Mukauta nopeutesi ja ajotyyliä aina olosuhteisiin (sää, pinta, omat taidot jne.).

**VAROITUS!****Loukkaantumisvaara**

Pyörätuolin ulkopuolella oleville kehonosille (esim. kädet tai jalat) voi törmäyksessä aiheutua vamma.

- Pyri jarruttamaan ennen törmäystä.
- Älä aja suoraan päin kohdetta.
- Aja kapeilla väylillä varovasti.

**VAROITUS!****Hallitsemattomasta pyörätuolista johtuva vaara**

Voit menettää pyörätuolisi hallinnan ja kaatua, jos nopeus on suuri.

- Mukauta ajonopeuttasi aina olosuhteiden mukaan.
- Pyri yleisesti välttämään törmäyksiä.



VAROITUS!

Vammojen vaara

Väärin asennetut tai rikkoutuneet turvalaitteet (jarrut, kaatumisenestolaite) saattavat aiheuttaa vahinkotilanteita.

- Tarkista aina ennen pyörätuolin käyttöä, että turvalaitteet toimivat, ja tarkistuta turvalaitteet säännöllisesti valtuutetulla laitekorjaajalla tai toimittajalla.



HUOMIO!

Loukkaantumiswaara

- Jos sinulla on painehaava tai ihovaurio, suojaa se, jotta se ei joudu suoraan kosketukseen laitteen kankaiden kanssa. Pyydä lääketieteellisiä ohjeita terveydenhuollon ammattilaiselta.



HUOMIO!

Loukkaantumiswaara

Manuaalisen pyörätuolin käyttö voi aiheuttaa olkapääkipua. Seuraavat suositukset auttavat lieventämään tätä vaikutusta:

- Siirrä takapyöriä eteenpäin siten, että käsivarret voivat liikkua anatomisella alueella.
- Varmista, että käyttäjä istuu ergonomisessa asennossa vamman sallimissa rajoissa.



HUOMIO!

Palovaara

Pyörätuolin osat voivat lämmetä, kun ne altistuvat ulkoisille lämmönlähteille.

- Älä altista pyörätuolia voimakkaalle auringonvalolle ennen käyttöä.
- Tarkista ennen käyttöä kaikkien ihoon kosketuksissa olevien osien lämpötila.



HUOMIO!

Sormien puristuksiin jäämisen vaara

Sormet, kädet jne. saattavat jäädä puristuksiin pyörätuolin liikkuvien osien väliin.

- Käyttäessäsi liikkuvien osien taitto- tai asennusmekanismeja, kuten takapyörän irrotettavaa akselia, taitettavaa selkänjojaa tai kaatumisenestolaitetta, varmista, ettei niiden väliin jää mitään.



HUOMIO!

Kaatumiswaara

Lisäkuorman (kuten selkärepun tai vastaavan) ripustaminen pyörätuolin takaputkiin saattaa vaikuttaa pyörätuolin vakauteen takasuunnassa.

- Tämän vuoksi Invacare suosittelee vahvasti käyttämään lisävarusteena saatavia kaatumisenestolaitteita, kun selkänjojan tukiin tulee lisäkuormaa.

**HUOMIO!****Loukkaantumisvaara**

Muut kuin alkuperäiset osat tai väärät osat voivat vaikuttaa tuotteen toimintaan ja turvallisuuteen.

- Käytä vain tuotteen alkuperäisiä osia.
- Katso alueellasi saatavilla olevat lisävarusteet paikallisesta Invacare-kuvastosta tai verkkosivustosta tai ota yhteyttä paikalliseen Invacare-edustajaan. Osoitteet ovat tämän asiakirjan lopussa.

**TÄRKEÄÄ!**

Kun tämä tuote yhdistetään toiseen tuotteeseen, kummankin tuotteen rajoitukset koskevat yhdistelmää. Esimerkiksi yhdistelmän toisen tuotteen käyttäjän enimmäispaino voi olla pienempi.

- Käytä vain Invacaren sallimia yhdistelmiä. Saat lisätietoja ottamalla yhteyttä Invacare-jälleenmyyjään.
- Lue kunkin tuotteen käyttöopas ja tarkista rajoitukset ennen käyttöä. Molempien tuotteiden käyttöoppaissa annettujen tietojen, ohjeiden ja suositusten tarkka noudattaminen on välttämätöntä käytön turvallisuuden takaamiseksi.

**TÄRKEÄÄ!**

Riski käytettäessä lisälaitetta pyörätuolin kelaamisen helpottamiseen tai korvaamiseen. Turvallisuussyistä tätä toimintoa saavat käyttää vain henkilöt, joiden fyysiset ja henkiset kyvyt mahdollistavat pyörätuolin turvallisen käytön siihen liitetyn lisälaitteen kanssa kaikissa mahdollisissa tilanteissa (esim. tieliikenteessä) ja jotka pystyvät jarruttamaan pyörätuolia ja pysähtymään turvallisesti, mikäli lisälaitteeseen tulee vika tai se lakkaa toimimasta. Kaikkein käyttötarkoituksen vastaiseen käyttöön liittyy loukkaantumisvaara.

Voit menettää pyörätuolisi hallinnan ja kaatua, jos nopeus on suuri.

- Aja varovasti.
- Mukauta nopeutesi ja ajotyyli aina vallitseviin olosuhteisiin (säätö, tien pinta, omat taidot jne.).
- Vältä törmäyksiä.

Pyörätuolin kelaamisen helpottamiseen tai korvaamiseen tarkoitettu lisälaitte lisää pyörätuolin rakenteisiin kohdistuvaa kuormitusta.

- Tarkista pyörätuoli rungon murtumien tai ruuvien löystymisen varalta aina lisälaitteen käyttämisen jälkeen.
- Jos havaitset pyörätuolin rakenteessa minkäänlaisia väsymisvaurioita, lopeta heti pyörätuolin käyttö ja ota yhteyttä valtuutettuun laitekorjaajaan.

2.2 Tuotteen merkinnät ja symbolit

Tietokilpi

Tietokilpi on kiinnitetty pyörätuolin runkoon, ja siinä ilmaistaan seuraavat tiedot:

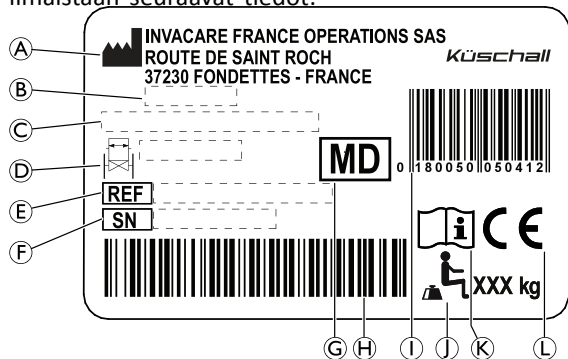

- Ⓐ Valmistajan osoite
- Ⓑ Valmistuspäivä
- Ⓒ Tuotteen kuvaus
- Ⓓ Istuinleveys
- Ⓔ Viitenumero
- Ⓕ Sarjanumero
- Ⓖ Lääkinnällinen laite
- Ⓗ Sarjanumero viivakoodina
- Ⓘ EAN-/HMI-viivakoodi

- Ⓝ Käyttäjän enimmäispaino
- Ⓚ Lue käyttöopas
- Ⓛ Euroopan vaatimustenmukaisuus

Koukkusymboli

	<p>VAROITUS-symboli</p> <p>Tätä pyörätuolia ei ole määritetty matkustajakuljetukseen moottoriajoneuvossa. Tämä symboli on kiinnitetty runkoon lähelle tietokilpeä</p>
--	--

Kaatumisenestolaitteen varoitusmerkintä

	<p>VAROITUS: Lue käyttöopas</p> <p>Lue käyttöoppaan ohjeet ennen kaatumisenestolaitteen käyttämistä.</p>
--	---

Asentovyön tietokilpi

	<p>Asentovyön pituus on hyvä, kun kämmen mahtuu kehon ja vyön väliin.</p>
--	---

3 Tuotteen yleiskuvaus

3.1 Tuotteen kuvaus

KSL on jäykkärunkoinen aktiivipyörätuoli.



TÄRKEÄÄ!

Pyörätuoli valmistetaan ja määritetään henkilökohtaisesti tilauksen ilmaisemien tietojen mukaan. Terveydenhuollon ammattilaisen tulee antaa tilauksen tiedot käyttäjän vaatimusten ja terveydentilan perusteella.

- Jos aiot muokata pyörätuolia, ota yhteys terveydenhuollon ammattilaiseen.
- Muokkauksia saa tehdä vain valtuutettu laitekorjaaja.

3.2 Käyttötarkoitus

Pyörätuolin tarkoitus on auttaa istuma-asentoa vaativia henkilöitä liikkumaan. Pyörätuoli on tarkoitettu henkilöille, jotka liikuttavat pyörätuolia enimmäkseen itse.

Pyörätuoli on tarkoitettu käyttäjän ja/tai avustajan käytettäväksi. Käyttäjän on pysyttävä fyysisesti ja henkisesti käyttämään pyörätuolia turvallisesti (eli liikuttamaan ja ohjaamaan pyörätuolia sekä jarruttamaan).

Pyörätuoli on tarkoitettu vähintään 12-vuotiaille (nuoret ja aikuiset). Pyörätuolin käyttäjän paino ei saa ylittää teknisissä tiedoissa ja tietokilvessä ilmoitettua käyttäjän enimmäispainoa.

Pyörätuolia ei ole tarkoitettu väärinkäyttöön tai liian aktiiviseen toimintaan, kuten urheiluun, joka ei kuulu tarkoituksenmukaiseen (jokapäiväiseen) käyttöön.

Pyörätuolia voidaan käyttää sisä- ja ulkotiloissa tasaisella maalla ja helppopääsyisessä maastossa.

Käyttöaiheet

- Alaraajojen rakenteellisen ja/tai toiminnallisen vaurion aiheuttama huomattava tai täysi toimimattomuus.
- Riittävä käsivarsien ja käsien voima ja tartuntakyky pyörätuolin liikuttamiseen.

Tämän tuotteen käyttämiselle ei ole tiedossa mitään vasta-aiheita, kun pyörätuolia käytetään käyttötarkoituksen mukaisesti.

3.3 Pyörätuolin tärkeimmät osat

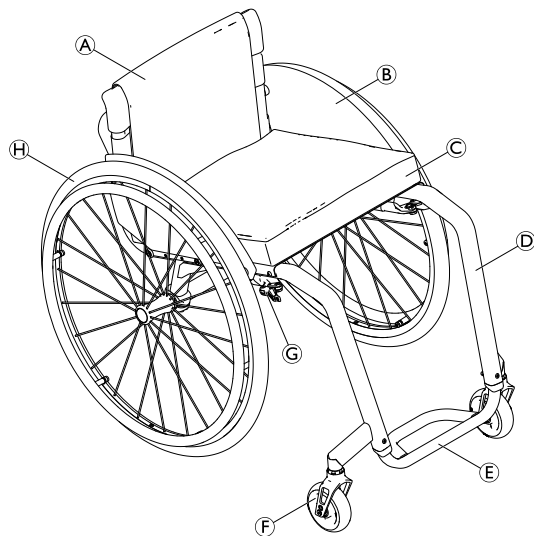

(A)	Selkänoja
(B)	Vaatesuoja
(C)	Istuin ja pehmuste
(D)	Runko
(E)	Jalkanoja
(F)	Pyörähaarukka ja pyörän rengas
(G)	Pysäköintijarru
(H)	Takapyörä, jossa on kelausvanne ja pikavapautusakseli



Oman pyörätuolisi varusteet saattavat poiketa kuvasta, koska jokainen pyörätuoli valmistetaan henkilökohtaisesti tilauksen ilmaisemien tietojen mukaan.

3.4 Pysäköintijarrut

Pysäköintijarruja käytetään pitämään pyörätuoli liikkumattomana, kun se on paikallaan, jotta se ei vieri pois.



VAROITUS!

Kaatumisvaara äkillisesti jarrutettaessa

Jos pysäköintijarrut kytketään liikkumisen aikana, liikkeen suunta saattaa muuttua hallitsemattomasti ja pyörätuoli saattaa pysähtyä äkillisesti, mikä voi aiheuttaa törmäyksen tai putoamisen pyörätuolista.

– Älä koskaan kytke pysäköintijarruja, kun pyörätuoli on liikkeessä.

**VAROITUS!****Hallitsemattomasta pyörätuolista johtuva vaara**

- Pysäköintijarruja on käytettävä samanaikaisesti.
- Älä hidasta pyörätuolia käyttämällä pysäköintijarruja.
- Älä nojaa pysäköintijarruihin tuen saamiseksi tai siirron aikana.

**VAROITUS!****Kaatumisvaara**

- Pysäköintijarrut eivät toimi kunnolla, jos renkaissa ei ole riittävästi ilmanpainetta.
- Varmista, että rengaspaine on oikein, katso *11.2 Renkaat, sivu 45*.

**HUOMIO!****Puristumis- tai murskautumisvaara**

Älä tartu jarrumekanismiin koko kädellä, kun kytket tai vapautat jarrun.

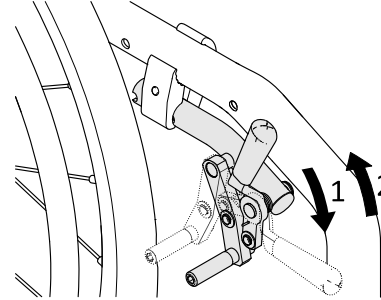

Jarrukengän ja renkaan välistä etäisyyttä voi säätää. Säädön saa suorittaa vain valtuutettu laitekorjaaja.

Vakiojarru

1. Kytke jarru päälle työntämällä jarruvipua kämmenellä mahdollisimman pitkälle eteen.
2. Vapauta jarru vetämällä jarruvipua sormilla taaksepäin.

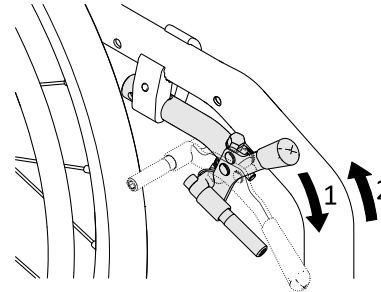
Performance-jarru

1. Kytke jarru päälle työntämällä jarruvipua kämmenellä mahdollisimman pitkälle eteen.
2. Vapauta jarru vetämällä jarruvipua sormilla taaksepäin.

Aktiivinen jarru

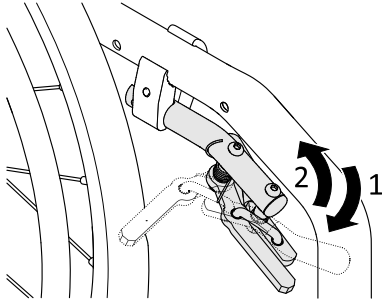

1. Kytke jarru vetämällä jarruvipua mahdollisimman eteen polviesi vieressä tai välissä.
2. Vapauta jarru työntämällä jarruvipua taaksepäin polviesi vieressä tai välissä.

Kevyt aktiivinen jarru

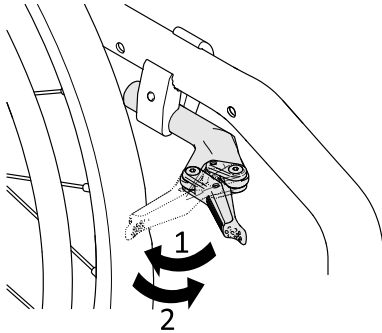

HUOMIO!

Puristumis- tai murskautumisvaara

Älä tartu jarrumeکانیmiin koko kädellä, kun kytket tai vapautat jarrun.

1. Kytke jarru vetämällä jarruvipua kämmenellä mahdollisimman taakse rengasta vasten.
2. Vapauta jarru työntämällä jarruvipua käden reunalla eteenpäin.

3.5 Selkänoja



VAROITUS!

Avustajan loukkaantumisen ja pyörätuolin vaurioitumisen vaara

Tuolin kallistaminen painavan käyttäjän istuessa siinä voi aiheuttaa avustajalle selkäkipua ja vaurioittaa tuolia.

– Varmista ennen pyörätuolin kallistamista, että pystyt turvallisesti hallitsemaan tuolin, kun painava käyttäjä on kyydissä.

Vakiomallinen selkänojan suojus



Vakiomallinen selkänojan suojus on saatavilla kaikkiin selkänojamalleihin. Näitä suoja ei voida säätää.

**VAROITUS!****Kaatumisvaara**

Jos vakiomallinen selkänöjan suojuus löystyy, pyörätuolin kaatumispiste muuttuu huonompaan suuntaan.

- Vain valtuutettu laitekorjaaja saa vaihtaa vakiomallisen selkänöjan suojuksen.

Saatavana on standardiselkänöjan suojuksen lisäksi kireydeltään säädettäviä selkänöjan suojuksia.

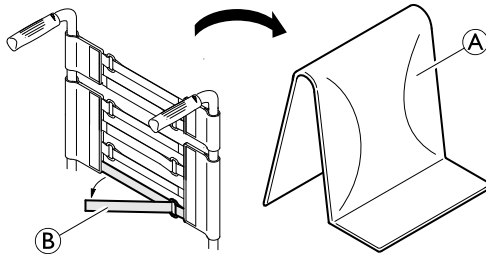
Selkänöjan suojuksen kireyden säätäminen

1. Irrota selkänöjan pehmuste **A**.
2. Vapauta tarranauhat **B** selkänöjan suojuksesta vetämällä niistä.
3. Kiristä tai löysää tarranauhoja haluamallasi tavalla ja kiinnitä ne sitten uudelleen.

**VAROITUS!****Kaatumisvaara**

Jos tarranauhat ovat huomattavan löysällä, pyörätuoli kaatuu helpommin.

- Varmista, että tarranauhat on säädetty oikein.

**TÄRKEÄÄ!**

Pyörätuolin muoto voi muuttua, jos tarranauhoja kiristetään liikaa.

- Älä ylikiristä tarranauhoja.

Selkänöjan korkeus/kulma

Selkänöjan korkeutta ja kulmaa voi säätää. Säädön saa suorittaa vain valtuutettu laitekorjaaja.

**VAROITUS!****Kaatumisvaara**

Lisäkuorman (kuten selkärepun tai vastaavan) ripustaminen pyörätuolin takaputkiin saattaa vaikuttaa pyörätuolin vakauteen takasuunnassa. Tämä saattaa aiheuttaa vammoja, jos pyörätuoli kaatuu taaksepäin.

- Tämän vuoksi Kuschall suosittelee vahvasti käyttämään lisävarusteena saatavia kaatumisenestolaitteita, kun takaputkiin tulee lisäkuormaa (esimerkiksi selkäreppu).

Selkänöjan putki



VAROITUS!

Vammojen vaara

Älä yritä nostaa tai kantaa pyörätuolia selkänöjan putkesta käyttäjän istuessa tuolissa. Putki saattaa katketa.

– Selkänöjan putkea ei saa käyttää pyörätuolin nostamiseen tai kantamiseen käyttäjän istuessa tuolissa.

3.5.1 Työntökahvat



TÄRKEÄÄ!

– Tarkista aina ennen pyörätuolin käyttöä, että työntökahvat ovat hyvin paikallaan, eivät käänny eivätkä irtoa vetämällä.

Kokoontaittavat työntökahvat

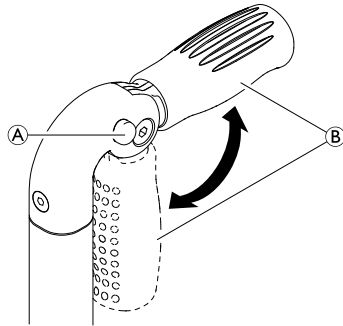

1. Paina painike A kokonaan alas ja taita työntökahva B ylös ja vastaavasti alas, kunnes se lukittuu kuuluvasti



HUOMIO!

Jos työntökahva ei lukitu kunnolla, se saattaa taittua vahingossa alas, kun pyörätuolia työnnetään.

– Varmista, että työntökahva on kunnolla lukittunut.

Työntökahvat, säädettävä korkeus

Portaattomat työntökahvat, joiden korkeutta voi säätää rajoituksetta, mahdollistavat kahvojen säätämisen avustajalle mukavaan korkeuteen.

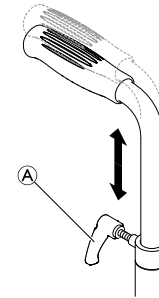

1. Säädä työntökahvojen korkeus kiertämällä pulttia A löysemmälle, painamalla kahvan haluttuun korkeuteen ja kiristämällä pultin uudelleen.



VAROITUS!

Loukkaantumisvaara

– Älä käytä korkeudeltaan säädettäviä työntökahvoja pyörätuolin vetämiseen.

3.6 Pohjehihna

Jotta käyttäjän jalat pysyisivät hyvässä asennossa, pyörätuoliin asennetaan pohjehihna.

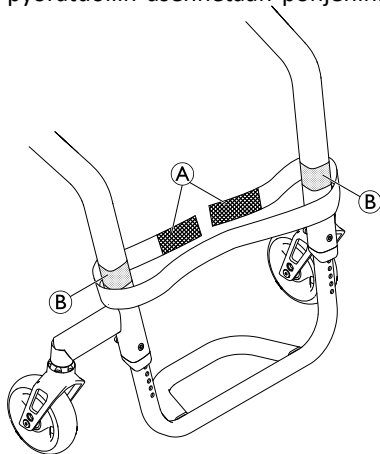

Pohjehihnan asentaminen/säätäminen

1. Asenna ja säädä pohjehihna **A** tarranauhojen ympäri **B** rungon molemmissa osissa..

3.7 Istuinpehmuste

Tarvitaan sopiva pehmuste, jotta paine jakautuu istuimella tasaisesti.



HUOMIO!

Epävakauden vaara

Istuinpehmusteen ottaminen käyttöön nostaa pyörätuolin käyttäjää ylemmäs, mikä voi vaikuttaa vakauteen kaikissa suunnissa. Jos istuinpehmuste vaihdetaan, myös käyttäjän vakaus saattaa muuttua.

- Jos istuinpehmuste vaihdetaan paksumpaan, valtuutetun laitekorjaajan on määritettävä koko pyörätuolin kokoonpano uudelleen.



Käytä istuinpehmusteen kanssa liukumatonta alusmattoa tai tarranauhakiinnitystä, jotta pehmuste ei liu'u. Tarranauhakiinnikkeen vastakappale on kiinnitetty valmiiksi istuimen suojukseen.

4 Lisävarusteet

4.1 Kaatumisenestolaite

Kaatumisenestolaite estää pyörätuolia kaatumasta taaksepäin.



VAROITUS!

Kaatumisvaara

Väärin asennetut tai rikkoutuneet kaatumisenestolaitteet saattavat johtaa pyörätuolin kaatumiseen.

- Tarkista aina, että kaatumisenestolaite toimii, ennen kuin käytät pyörätuolia. Anna tarvittaessa valtuutetun laitekorjaajan asentaa tai säätää se uudelleen.



VAROITUS!

Kaatumisvaara

Epätasaisella tai pehmeällä alustalla kaatumisenestolaite saattaa upota kuoppiin tai maahan, jolloin sen turvavaikutus heikkenee tai katoaa kokonaan.

- Käytä kaatumisenestolaitetta ainoastaan liikkeessasi tasaisella ja kiinteällä alustalla.



TÄRKEÄÄ!

Vaurioitusvaara

- Älä koskaan astu kaatumisenestolaitteen päälle tai käytä sitä kallistuksen apuvälineenä.

Kaatumisenestolaitteen ottaminen käyttöön

1. Paina kaatumisenestolaite kokonaan alaspäin jouta vasten ja käännä sitä sitten 90 astetta taaksepäin niin, että se lukittuu.



VAROITUS!

Kaatumisvaara

Jos pyörätuolissa on sisäänvedettävä kaatumisenestolaite, sen on aina oltava aktiivisessa asennossa käyttäjäturvallisuuden vuoksi.

- Sen voi väliaikaisesti deaktivoida, jos eteen tulee este, jota ei voi ylittää sen ollessa aktiivisessa asennossa.
- Älä koskaan jätä käyttäjää yksin pyörätuoliin, kun kaatumisenestolaite on deaktivoitu.

Kaatumisenestolaitteen poistaminen käytöstä

1. Paina kaatumisenestolaite kokonaan alaspäin jouta vasten ja käännä sitä sitten 90 astetta sisäänpäin niin, että se lukittuu.

Asennon asettaminen

1. Paina kaatumisenestolaitteen jousitappia  ja työnnä sisäosa haluamaasi asentoon. Ohjaa jousitappi lähimpään reikään.



Jos korkeutta ja/tai asentoa täytyy säätää lisää, pyydä apua valtuutetulta laitekorjaajalta.

4.2 Asentovyö

Pyörätuoliin voidaan asentaa asentovyö. Se estää käyttäjää liukumasta alaspäin pyörätuolissa tai putoamasta pois pyörätuolista. Asentovyö ei ole paikallaanpitolaite.



VAROITUS!

Vakavan vamman / kuristumisen vaara

Jos vyö on löysä, käyttäjä voi liukua alaspäin, mistä voi aiheutua kuristumisen vaara.

- Asentovyön saa asentaa vain kokenut huoltohenkilö, ja sen saa kiinnittää vain pyörätuolin määrännyt henkilö.
- Varmista aina, että asentovyö on tiukasti paikallaan lantion alaosan päällä.
- Aina kun asentovyötä käytetään, on tarkistettava, että se istuu kunnolla. Istuimen ja/tai selkänojan kulman muuttaminen, pehmuste ja jopa vaatteesi vaikuttavat vyön istuvuuteen.

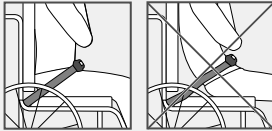

Asentovyön kiinnittäminen ja avaaminen

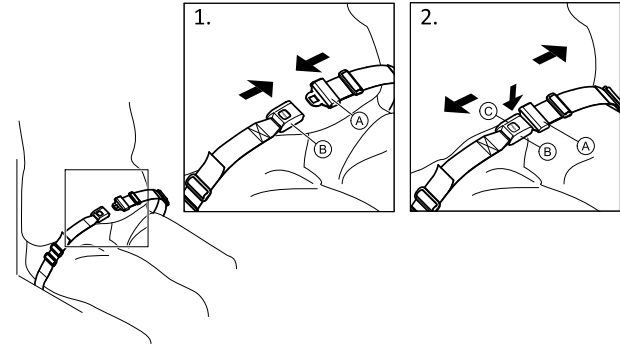

Istu istuimen takaosassa niin, että lantio on suorassa ja mahdollisimman symmetrisesti.

1. Sulje vyö painamalla solki **A** lukkoon **B**.
2. Avaa vyö painamalla PRESS-painiketta **C** ja vetämällä solki **A** lukosta **B**.

Pituuden säätäminen



Asentovyön pituus on hyvä, kun kämmen mahtuu kehon ja vyön väliin.

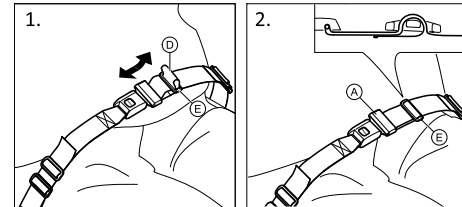

1. Lyhennä tai pidennä silmukkaa ④ tarpeen mukaan.
2. Pujota silmukkaa ④ soljen ① ja muovisen soljen ⑤ läpi, kunnes silmukka on litteä.

Jos tämä säätö ei riitä, asentovyö on ehkä kiinnitettävä uudelleen kiinnityskohdista.

Asentovyön kiinnittäminen kiinnityskohdista



HUOMIO!

- Pujota vyö molempien muovisten solkien läpi, jotta vyö ei pääse löystymään.
- Tee säädöt yhtä lailla molemmille puolille siten, että soljen lukko pysyy keskiasennossa.
- Varmista, etteivät vyöt pääse tarttumaan takapyörän puoliin.

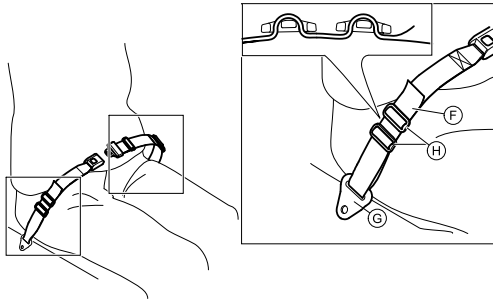

1. Pujota silmukka ⑥ tuolin kiinnityskohdan ③ läpi ja sitten MOLEMPIEN muovisten solkien läpi ④.

4.3 Ilmapumppu

Ilmapumppu on varustettu yleisventtiililiittimellä.

1. Nosta pölysuojus pois venttiililiittimen päältä.
2. Aseta venttiililiitin avattuun venttiiliin ja pumpkaa rengas täyteen.

4.4 Heijastimet

Takapyöriin voidaan kiinnittää heijastimet.

5 Käyttöönotto

5.1 Turvallisuustiedot

**HUOMIO!****Loukkaantumisvaara**

- Tarkista pyörätuolin yleinen kunto ja pääasialliset toiminnot ennen pyörätuolin käyttöä. Katso luku *8.2 Huoltoaikataulu, sivu 34*.

Toimittajasi toimittaa pyörätuolin käyttövalmiina. Toimittaja kertoo pääasialliset toiminnot ja varmistaa, että pyörätuoli vastaa tarpeitasi.

Valtuutetun laitekorjaajan on tehtävä akselin sijainnin ja pyöräntukien säädöt.

6 Käyttö

6.1 Turvallisuustiedot



VAROITUS!

Vammojen vaara

Renkaiden toisistaan poikkeavat rengaspaineet voivat vaikuttaa pyörätuolin käsittelyyn merkittävästi.

- Tarkista rengaspaineet ennen jokaista käyttökertaa.



VAROITUS!

Pyörätuolista putoamisen vaara

Liian pieniä etupyöriä käytettäessä pyörätuoli voi jäädä jumiin reunakiiviin tai lattian uriin.

- Tarkista, että etupyörät soveltuvat pinnalle, jolla pyörätuolia kelataan.



HUOMIO!

Murskautumisvaara

Takapyörän ja lokasuojan tai käsityynyn välissä saattaa olla pieni rako, jonne sormet voivat jäädä puristuksiin.

- Pyörätuolin saa pysäyttää tarttumalla ainoastaan kelausvanteista.



HUOMIO!

Murskautumisvaara

Takapyörän ja pysäköintijarrun välissä voi olla erittäin pieni väli, johon sormesi saattavat jäädä puristuksiin.

- Pyörätuolin saa pysäyttää tarttumalla ainoastaan kelausvanteista.

6.2 Jarruttaminen käytön aikana

Kun pyörätuolilla liikutaan, jarruttaminen tapahtuu siirtämällä kelausvanteeseen voimaa käsistä.



VAROITUS!

Kaatumisvaara

Jos pysäköintijarrut kytketään liikkumisen aikana, liikkeen suunta saattaa muuttua hallitsemattomasti ja pyörätuoli saattaa pysähtyä äkillisesti, mikä voi aiheuttaa törmäyksen tai putoamisen pyörätuolista.

- Älä koskaan kytke pysäköintijarruja, kun pyörätuoli on liikkeessä.



VAROITUS!

Pyörätuolista putoamisen vaara

Jos avustaja yrittää hidastaa pyörätuolia vetämällä äkillisesti työntökahvoista, pyörätuolin käyttäjä saattaa pudota pyörätuolista.

- Käytä aina asentovyötä, jos pyörätuolissa on sellainen.
- Varmista, että avustajasi hallitsee pyörätuolin siirtämisen, kun käyttäjä on kydyssä.

**HUOMIO!****Käsien ihon palamisvaara**

Pitkään kestävä jarrutus tuottaa kelausvanteeseen paljon kitkalämpöä.

- Käytä kelaukseen sopivia hanskoja.

1. Tartu kiinni kelausvanteista ja paina niitä tasaisesti molemmilla käsillä, kunnes pyörätuoli pysähtyy.

6.3 Siirtyminen pyörätuoliin ja siitä pois**VAROITUS!****Kaatumisvaara**

Siirtymisen aikana kaatumisvaara on suuri.

- Siirry pyörätuoliin ja siitä pois ilman avustajaa ainoastaan, jos fyysinen kuntosi mahdollistaa sen.
- Kun siirryt, asetu istuimella mahdollisimman taakse. Näin pehmusteet eivät vahingoitu, ja pyörätuoli ei pääse kaatumaan eteenpäin.
- Varmista, että molemmat pyörät ovat suorassa.

**VAROITUS!****Kaatumisvaara**

Painon laskeminen jalkanojalle saattaa kaataa pyörätuolin eteenpäin.

- Älä koskaan laske painoasi jalkanojalle, kun siirryt pyörätuoliin tai siitä pois.

**HUOMIO!**

Jos jarrut vapautetaan tai ne vahingoittuvat, pyörätuoli saattaa lähteä vierimään hallitsemattomasti.

- Älä ota tukea jarruista, kun siirryt pyörätuoliin tai siitä pois.

**TÄRKEÄÄ!**

Lokasuojat ja käsinojat saattavat vahingoittua.

- Älä koskaan istu lokasuojalle tai käsinojalle, kun siirryt pyörätuoliin tai siitä pois.



1. Ohjaa pyörätuoli mahdollisimman lähelle istuinta, jolle haluat siirtyä.
2. Ota pysäköintijarrut käyttöön.
3. Irrota käsinojat tai siirrä nosta ne pois tieltä.
4. Aseta jalat lattialle.
5. Pidä kiinni pyörätuolista ja tarvittaessa myös lähellä olevasta kiinteästä pinnasta.
6. Siirry hitaasti pois pyörätuolista.

6.4 Pyörätuolilla liikkuminen ja sen ohjaaminen

Pyörätuolia liikutetaan ja ohjataan kelausvanteita käyttämällä. Ennen kuin liikut pyörätuolilla ilman avustajaa, sinun on määritettävä pyörätuolisi kaatumispiste.



VAROITUS!

Kaatumisvaara

Pyörätuoli voi kaatua taaksepäin, jos siihen ei ole asennettu kaatumisenestolaitetta. Kaatumispistettä etsittäessä avustajan on seistävä välittömästi pyörätuolin takana siltä varalta, että tuoli kaatuu.

- Vältä kaatuminen asentamalla kaatumisenestolaite.



VAROITUS!

Kaatumisvaara

Pyörätuoli saattaa kaatua eteenpäin.

- Kun säädät pyörätuolisi asetuksia, testaa sen kaatuminen eteenpäin ja mukauta ajotyyliä kaatumiskäyttäytymisen mukaisesti.



HUOMIO!

Selkänojasta roikkuva painava kuorma voi siirtää pyörätuolin painopistettä.

- Muuta ajotyyliäsi vastaavasti.

Kaatumispisteen määrittäminen

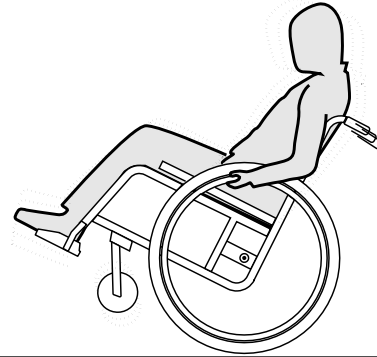

1. Vapauta jarru.
2. Rullaa lyhyt matka taaksepäin, tartu kumpaankin kelausvanteeseen tiukasti ja työnnä eteenpäin hieman nytkäyttäen.
3. Vastakkaisiin suuntiin tapahtuva painon siirtyminen ja ohjaaminen kelausvanteilla auttavat löytämään kaatumispisteen.

6.5 Porraskelmat ja reunat



VAROITUS!

Kaatumisvaara

Porraskelmat saattavat saada käyttäjän menettämään tasapainonsa ja kaataa pyörätuolin.

- Lähesty aina porraskelmitä ja reunoja varoen.
- Älä nouse tai laskeudu porraskelmitä, jotka ovat korkeampia kuin 25 cm.



HUOMIO!

Kun kaatumisenestolaite on aktivoitu, se estää pyörätuolia kallistumasta taaksepäin.

- Kun haluat nousta tai laskeutua portaita tai ylittää reunan, poista kaatumisenestolaite käytöstä.



VAROITUS!

Avustajan loukkaantumisen ja pyörätuolin vaurioitumisen vaara

Tuolin kallistaminen painavan käyttäjän istuessa siinä voi aiheuttaa avustajalle selkikipua ja vaurioittaa tuolia.

- Varmista ennen pyörätuolin kallistamista, että pystyt turvallisesti hallitsemaan tuolin, kun painava käyttäjä on kyydissä.

Porraskelman laskeutuminen avustajan avulla

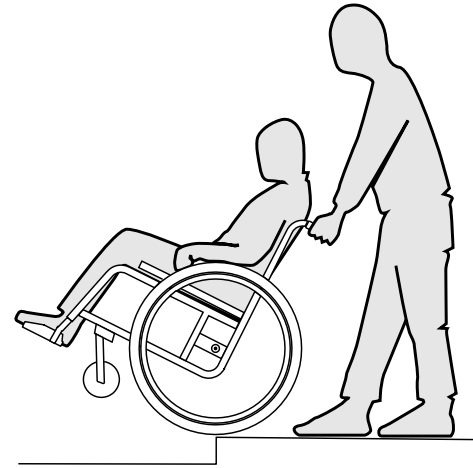

1. Kela pyörätuoli aivan reunan luokse ja pidä kiinni kelausvanteista.
2. Avustajan tulee pitää kiinni kummastakin työntökahvasta, asettaa toinen jalka kaatumistuolle (jos sellainen on asennettu) ja kallistaa pyörätuolia taaksepäin niin, että etupyörät nousevat maasta.
3. Avustajan tulee sitten pitää pyörätuoli tässä asennossa, työntää pyörätuoli varovasti askelman yli ja kallistaa sitten pyörätuolia eteenpäin, kunnes etupyörät koskevat jälleen maahan.

Porrasaskelman nouseminen avustajan avulla



VAROITUS!

Vakavien vammojen vaara

Jos porrasaskelmia ja reunoja nousemalla usein ylöspäin, pyörätuolin selkänauha saattaa saada väsymisvaurioita odotettua nopeammin. Tällöin käyttäjä saattaa pudota pyörätuolista.

– Käytä aina kaatumistukea, kun nousemalla portaita tai ylität reunan.

1. Peruuta pyörätuolia niin pitkälle, että takapyörät koskettavat reunaa.
2. Avustajan tulee pitää kiinni kummastakin työntökahvasta ja kallistaa pyörätuolia niin, että etupyörät nousevat maasta. Sitten avustajan tulee vetää takapyörät reunalle ja jatkaa niin kauan, kunnes etupyörät voi jälleen laskea maahan.

Porrasaskelman laskeutuminen ilman avustajaa

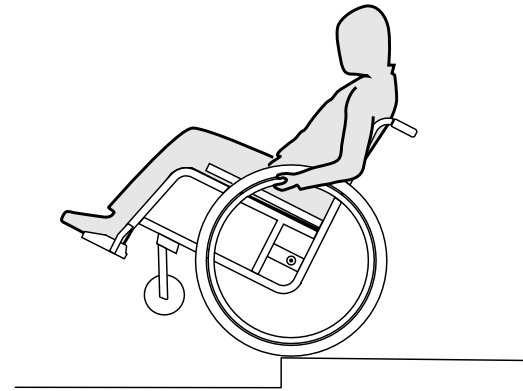

VAROITUS!

Kaatumisvaara

Jos menetät pyörätuolin hallinnan laskeutuessasi askelmaa ilman avustajaa, saatat kaatua selällesi.

- Opettele ensin porrasaskelman laskeutuminen avustajan avulla.
- Opettele tasapainottelemaan takapyörien varassa. Katso 6.4 *Pyörätuolilla liikkuminen ja sen ohjaaminen, sivu 24.*

1. Kelaat pyörätuoli aivan reunan luokse ja nostat etupyörät ilmaan. Pidä pyörätuoli tasapainossa.
2. Kelaat molemmat takapyörät hitaasti reunan yli. Kelatessasi askelman ylitse pidä molemmin käsin tiukasti kiinni kelausvanteista, kunnes etupyörät koskettavat jälleen maahan.

6.6 Portaikosta ajaminen



VAROITUS!

Kaatumisvaara

Portaikosta ajaessasi saatat menettää tasapainon ja kaatua pyörätuoleinesi.

- Jos portaikossa on enemmän kuin yksi askelma, tarvitset periaatteessa aina kahta avustajaa.



1. Portaikosta selviydytään ajamalla niistä porras kerrallaan edellä kuvatulla tavalla. Ensimmäinen avustaja on tällöin pyörätuolin takana ja pitelee kiinni työntökahvoista. Toinen avustaja tarttuu eturungon kiinteään osaan ja varmistaa näin pyörätuolin etupuolelta.

6.7 Luiskat ja mäet



VAROITUS!

Hallitsemattomasta pyörätuolista johtuva vaara

Luiskissa ja muilla kaltevilla pinnoilla pyörätuoli saattaa kaatua taaksepäin, eteenpäin tai sivuttain.

- Pitkissä luiskissa on oltava avustaja pyörätuolin takana.
- Vältä kaltevia pintoja, jotka viettävät sivusuunnassa.
- Vältä mäkiä, joiden kaltevuuskulma on yli seitsemän astetta.
- Vältä heilahduksia, kun vaihdat mäessä suuntaa.



HUOMIO!

Pyörätuoli saattaa lähteä vierimään myös vain vähän viettävällä maalla, jos pyörätuolia ei hallita kelausvanteiden avulla.

- Jos pysähdyt viettävälle maalle, käytä pysäköintijarruja.

Luiskan nouseminen

Luiskan nouseminen edellyttää, että luot liikettä ja sitten pidät liikkeen ja hallitset suuntaa samanaikaisesti.

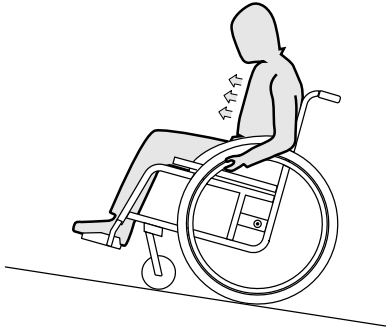

1. Kallista ylävartaloa eteenpäin ja kelaat pyörätuolia nopein, voimakkain liikkein molemmista kelausvanteista.

Luiskan laskeutuminen

Luiskan laskeutumisessa on tärkeää hallita menosuuntaa ja etenkin nopeutta.

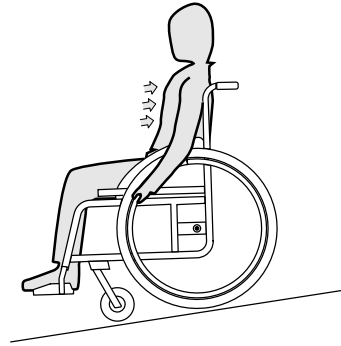

1. Kallista itseäsi taaksepäin ja päästä varovaisesti kelausvanteet liikkumaan käsiesi lomasta. Pyörätuoli pitää pystyä pysäyttämään milloin tahansa tarttumalla kelausvanteista.



HUOMIO!

Käsien ihon palamisvaara

Pitkään kestävä jarrutus tuottaa kelausvanteeseen paljon kitkalämpöä.

– Käytä kelaukseen sopivia hanskoja.

6.8 Vakaus ja tasapaino istuttaessa

Joidenkin arkitoimien yhteydessä on välttämätöntä kumartua ulos pyörätuolista, eteenpäin, sivulle tai taakse. Tämä vaikuttaa suuresti pyörätuolin vakauteen. Ota huomioon seuraavat ohjeet, niin pysyt aina tasapainossa:

Eteenpäin nojautuminen



VAROITUS!

Pyörätuolista keikahtamisen vaara

Jos kumarrut pyörätuolista eteenpäin, saatat pudota siitä.

- Älä koskaan kumarru liian kauas eteenpäin äläkä liu'u istuimessasi eteenpäin, kun tavoittelet esineitä.
- Älä poimi lattialta esineitä kumartumalla polvien välistä eteenpäin.

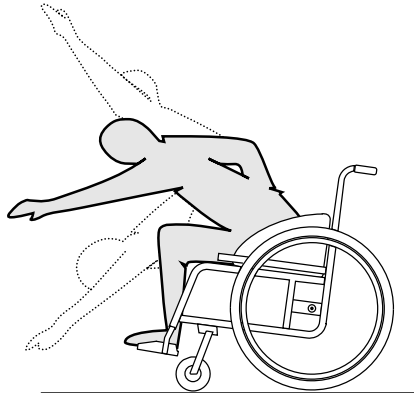

1. Suuntaa etupyörät suoraan eteenpäin. (Tämä tapahtuu liikuttamalla pyörätuolia hiukan eteenpäin ja välittömästi takaisin.)
2. Lukitse molemmat seisontajarrut.
3. Nojaudu eteenpäin vain niin pitkälle, että ylävartalosi pysyy etupyörien yläpuolella.

Taakse kurottaminen



VAROITUS!

Pyörätuolista keikahtamisen vaara

Jos nojautut liian kauas taakse, saatat keikahtaa nurin pyörätuoleinesi.

- Älä koskaan kurkota selkänojan ylitse.
- Käytä keikahdusestettä.

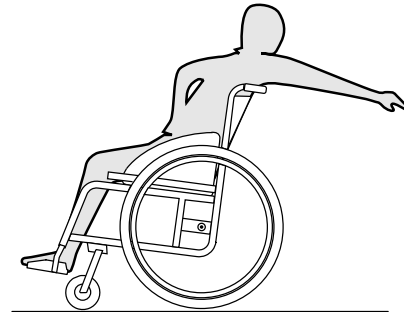

1. Suuntaa etupyörät suoraan eteenpäin. (Tämä tapahtuu liikuttamalla pyörätuolia hiukan eteenpäin ja välittömästi takaisin.)
2. Älä lukitse seisontajarruja.
3. Kurota vain niin pitkälle kuin voit istuma-asentoa muuttamatta.

6.9 Manuaalisen pyörätuolin kuljettaminen ilman matkustajaa



HUOMIO!

Loukkaantumisvaara

- Jos et voi kiinnittää manuaalista pyörätuolia kuljetusvälineeseen, Invacare suosittelee, että et kuljeta sitä.

Manuaalista pyörätuolia voidaan kuljettaa ilman rajoituksia tie-, raide- ja lentoliikenteessä. Yksittäisillä kuljetusyriyksillä on kuitenkin ohjeistuksia, jotka voivat rajoittaa tai estää tietyt kuljetustoimenpiteet. Kysy kuljetusyriykseltä lisätietoja jokaisen tapauksen yhteydessä.

- Invacare suosittelee painokkaasti, että manuaalinen pyörätuoli kiinnitetään kuljetusvälineen lattiaan.

7 Kuljetus

7.1 Turvallisuustiedot



VAROITUS!

Loukkaantumisvaara, jos pyörätuolia ei ole kiinnitetty kuljetuksen aikana

Pyörätuolia ei ole suunniteltu matkustajan kuljettamiseen ajoneuvoissa. Voit saada onnettomuudessa vakavan vamman.

- Istu kuljetuksen aikana oikein kiinnitetyllä istuimella, älä pyörätuolissa.



VAROITUS!

Loukkaantumisvaara, jos pyörätuolia ei ole kiinnitetty kunnolla

Lentävät pyörätuolin osat voivat aiheuttaa vakavia vammoja onnettomuuksissa, jarrutuksissa ja muissa vastaavissa.

- Irrota aina takapyörät, kun kuljetat pyörätuolia.
- Kiinnitä kaikki pyörätuolin osat tukevasti kuljetusajoneuvoon, jotta ne eivät irtoa matkan aikana.
- Kuljettaessasi matkustajatonta pyörätuolia autossa tai lentokoneessa varmista, että pyörätuoli on taitettu kasaan ja kiinnitetty.



TÄRKEÄÄ!

Liiallinen kuluminen ja hankautuminen voi heikentää kuormankanto-osia.

- Älä vedä pyörätuolia hankaavilla pinnoilla ilman, että pyörät on kiinnitetty (esim. rungon vetäminen asfaltilla).

7.2 Selkänojan taittaminen kokoon ja avaaminen (lisävaruste)

Selkänojan taittaminen

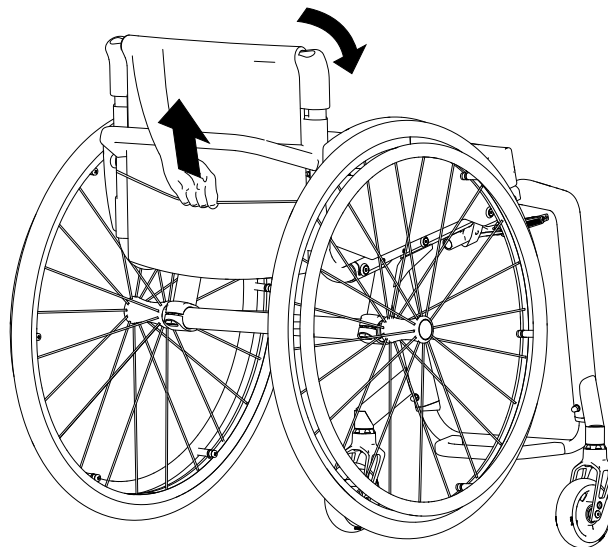

1. Jos haluat taittaa selkänöjan alas, tartu pyörätuolin takana olevaan hihnaan ja vedä sitä ylöspäin.
2. Työnnä samalla selkänöjan yläreunaa eteenpäin.

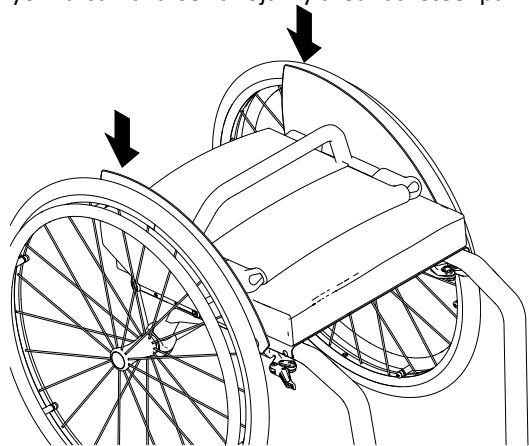

3. Työnnä täysin alas kummatkin sivuosat (lokasuoja ja vaatesuoja) siten, että selkänöja kiinnittyy alastaittoasentoon.
4. Pyörätuolia voi nyt nostaa selkänöjan putkesta.



Jos lokasuoja on asennettu, takapyöriä täytyy vetää ulospäin tai ne täytyy poistaa, ennen kuin lokasuoja voidaan laskea kokonaan.

Selkänöjan avaaminen

1. Jos haluat suoristaa selkänöjan, tartu pyörätuolin takana olevaan hihnaan ja vedä sitä ylöspäin.
2. Tartu samalla selkänöjan yläreunaan ja suorista se.
3. Paina sivuosia alaspäin, kunnes ne kiinnittyvät.
4. Laita takapyörät takaisin paikoilleen, jos poistit ne.

7.3 Takapyörien irrottaminen ja asentaminen



VAROITUS!

Kaatumisvaara

Jos takapyörän irrotettava akseli ei ole kunnolla kiinni, pyörä saattaa löystyä käytössä. Tämä saattaa aiheuttaa pyörätuolin kaatumisen.

– Varmista aina, kun asetat renkaan paikalleen, että irrotettavat akselit on kiinnitetty kunnolla.

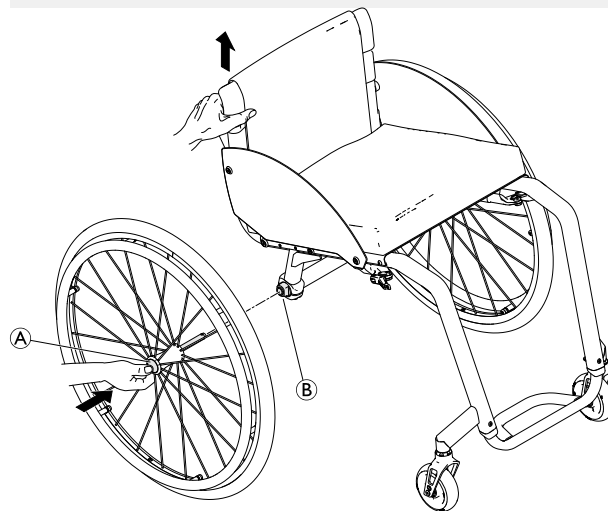

Takapyörien irrottaminen

1. Avaa pyörälukot.
2. Pitele pyörätuolia pystyssä toisella kädellä.

3. Pitele toisella kädellä pyörästä pyöränavassa kiinni olevan ulomman pyörävanteen lomitse.
4. Paina peukalolla irrotettavan akselin painiketta **(A)**. Pidä painike painettuna ja vedä pyörä irti sovitinholkista **(B)**.

Takapyörien asentaminen

1. Avaa pyörälukot.
2. Pitele pyörätuolia pystyssä toisella kädellä.
3. Pitele toisella kädellä pyörästä pyöränavassa kiinni olevan ulomman pyörävanteen lomitse.
4. Paina peukalolla irrotettavan akselin painiketta **(A)** ja pidä se painettuna.
5. Paina akseli sovitinholkkiin **(B)** niin pitkälle, että se pysähtyy.
6. Vapauta irrotettavan akselin painike ja varmista, että rengas on kiinnitetty hyvin.

8 Huolto

8.1 Turvallisuustiedot



VAROITUS!

Jotkin materiaalit kuluvat luonnostaan ajan mittaan. Kuluminen saattaa johtaa pyörätuolin osien vaurioitumiseen.

– Valtuutetun laitekorjaajan tulisi tarkastaa pyörätuoli vähintään kerran vuodessa ja silloin, kun pyörätuoli on ollut pitkään käyttämättömänä.



Pakkaaminen palautusta varten

Pyörätuoli lähetetään valtuutetulle toimittajalle asianmukaisesti pakattuna, jotta se ei vaurioidu kuljetuksen aikana.

8.2 Huoltoaikataulu

Jotta pyörätuoli toimisi turvallisesti ja luotettavasti, suorita seuraavat silmämääräiset tarkistukset ja huoltotoimenpiteet säännöllisesti tai anna ne jonkun toisen vastuulle.

	viikoittain	kuukausittain	vuosittain
Rengaspaineiden tarkistaminen	x		
Takapyörien kiinnityksen tarkistaminen	x		

	viikoittain	kuukausittain	vuosittain
Asentovyön tarkistaminen	x		
Taittomekanismin tarkistaminen		x	
Pyörien tarkistaminen		x	
Tarkista pultit		x	
Tarkista puolat		x	
Tarkista pysäköintijarrut		x	
Tarkistuta pyörätuoli valtuutetulta laitekorjaajalta			x

Yleinen silmämääräinen tarkistus

1. Tarkista, näkyykö pyörätuolissa löystyneitä osia, halkeamia tai muita vikoja.
2. Jos huomaat jonkin olevan vialla, lopeta pyörätuolin käyttö välittömästi ja ota yhteyttä valtuutettuun toimittajaan.

Rengaspaineiden tarkistaminen

1. Tarkista rengaspaineet; lisätietoja on kohdassa Renkaat.
2. Pumpppaa renkaiisiin ilmaa, kunnes niiden paine vastaa vaatimuksia.
3. Tarkista samalla renkaiden kulutuspinnat.
4. Vaihda renkaat tarvittaessa.

Takapyörien kiinnityksen tarkistaminen

1. Tarkista, että irrotettava akseli on kiinnitetty hyvin, vetämällä takapyörästä. Rengas ei saisi irrota.
2. Jos takapyörät eivät toimi kunnolla, poista kaikki lika. Jos ongelma ei ratkea, anna valtuutetun laitekorjaajan sovittaa irrotettavat akselit uudelleen.

Asentovyön tarkistaminen

1. Tarkista, että asentovyö on säädetty oikein.



TÄRKEÄÄ!

- Löysän asentovyön saa säätää vain valtuutettu toimittaja.
- Vaurioituneet asentovyöt saa vaihtaa vain valtuutettu laitekorjaaja.

Taittomekanismin tarkistaminen

1. Tarkista, että taittomekanismi toimii vaivatta.

Pyörien tarkistaminen

1. Tarkista, että pyörät pyörivät esteettä.
2. Poista pyörien laakereista lika ja karvat.
3. Vain valtuutettu laitekorjaaja saa vaihtaa vialliset tai kuluneet etupyörät.

Pulttien tarkistaminen

Pultit saattavat löystyä vähitellen käytön aikana.

1. Tarkista, että pultit ovat tiukasti kiinni eivätkö voi liikkua vapaasti (jalkanoja, pyörä, pyörän kotelo, istuimen suojus, sivut, selkänoja, runko ja istuinmoduuli).
2. Kiristä löystyneet pultit sopivaa vääntömomenttia käyttämällä. Katso huolto-opas verkossa osoitteesta www.invacare.eu.com.



TÄRKEÄÄ!

Useissa liitännöissä käytetään itselukittuvia ruuveja, muttereita tai kierrelukitetta. Jos ne löystyvät, ne on vaihdettava uusiin itselukittuviin ruuveihin tai muttereihin tai niihin on levitettävä uutta kierrelukitetta.

– Vain valtuutettu laitekorjaaja saa vaihtaa itselukittuvat ruuvit/mutterit.

Puolien kireyden tarkistaminen

Puolat eivät saa olla löystyneet tai vääntyneet.

1. Vain valtuutettu laitekorjaaja saa kiristää löystyneet puolat.
2. Vain valtuutettu laitekorjaaja saa vaihtaa rikkoutuneet puolat.

Pysäköintijarrujen tarkistaminen

1. Tarkista, että pysäköintijarrut on säädetty oikein. Jarru on säädetty oikein, kun jarrutettaessa jarrukenkä painaa rengasta muutaman millimetrin.
2. Jos huomaat, ettei jarruja ole säädetty oikein, anna valtuutetun laitekorjaajan säätää jarrut.

! TÄRKEÄÄ!

Pysäköintijarrut on säädettävä uudelleen, kun takapyörät on vaihdettu tai niiden asentoa on muutettu.

Vakavan törmäyksen tai iskun jälkitarkastus

! TÄRKEÄÄ!

Vakava törmäys tai kova isku saattaa aiheuttaa pyörätuolille vahinkoa, joka ei näy päällepäin.
– On tärkeää, että valtuutettu laitekorjaaja tarkistaa pyörätuolin voimakkaan törmäyksen tai iskun jälkeen.

Sisäputken korjaaminen tai vaihtaminen

1. Irrota takapyörä ja päästä sisäputkesta ilmat.
2. Nosta renkaan toinen sivuseinä vanteen päältä rengasrautaa käyttämällä. Älä käytä teräviä esineitä, kuten ruuvimeisseliä, jotka voivat vahingoittaa sisäputkea.
3. Vedä sisäputki irti renkaasta.
4. Korjaa sisäputki polkupyörän paikkaussarjalla tai vaihda sisäputki tarvittaessa.
5. Pumppaa sisäputkeen hieman ilmaa, jotta siitä tulee pyöreä.
6. Aseta venttiili vanteen venttiiliaukkoon ja aseta sisäputki renkaaseen. Sisäputken tulee asettua renkaaseen tasaisesti, ilman taitoksia.

7. Nosta renkaan seinämä vanteen reunan yli. Aloita läheltä venttiiliä. Käytä rengasrautaa. Tarkista samalla, ettei sisäputki puristu mistään kohdasta ulkorenkkaan ja vanteen väliin.
8. Pumppaa renkaaseen ilmaa, kunnes paine vastaa suurinta sallittua käyttöpainetta. Tarkista, ettei renkaasta vuoda ilmaa.

Varaosat



Kaikki varaosat voi hankkia valtuutetulta Invacare-toimittajalta.

8.3 Puhdistaminen ja desinfiointi

8.3.1 Yleisiä turvallisuustietoja



HUOMIO!

Kontaminaatoriski

– Ole varovainen tuotteen kanssa ja käytä asianmukaisia suojarusteita.

! **TÄRKEÄÄ!**

Väärät nesteet tai menetelmät voivat vahingoittaa tai vaurioittaa tuotetta.

- Kaikkien käytettyjen puhdistusaineiden ja desinfiointiaineiden täytyy olla tehokkaita ja yhteensopivia toistensa kanssa ja niiden täytyy suojata materiaaleja, joita niillä puhdistetaan.
- Älä koskaan käytä syövyttäviä nesteitä (emäksiä, happoa jne.) tai hankaavia puhdistusaineita. Suosittelemme tavallista kotitalouspuhdistusainetta, kuten astianpesuainetta, ellei puhdistusohjeissa ole muuta määritelyä.
- Älä koskaan käytä liuotinta (selluloosaohenninta, asetonia jne.), joka muuttaa muovin rakennetta tai irrottaa kiinnitetyt merkinnät.
- Varmista aina, että tuote on täysin kuivattu, ennen kuin se otetaan uudelleen käyttöön.



Noudata kliinisissä tai pitkäaikaisissa hoitoympäristöissä laitoksesi puhdistusta ja desinfiointia koskevia käytäntöjä.

8.3.2 Puhdistusvälit**!** **TÄRKEÄÄ!**

Säännöllinen puhdistaminen ja desinfiointi edistää sujuvaa toimintaa, pidentää käyttöikää ja estää kontaminaatioita.

Puhdista ja desinfioi tuote

- säännöllisesti sen ollessa käytössä
- ennen jokaista huoltotoimenpidettä ja sen jälkeen
- kun se on ollut kontaktissa ruumiinnesteisiin
- ennen sen käyttämistä uudelle käyttäjälle.

8.3.3 Puhdistus**!** **TÄRKEÄÄ!**

- Tuote ei kestä puhdistamista automaattipesuloissa, joissa on korkeapaineisia puhdistuslaitteita tai höyryä.

! **TÄRKEÄÄ!**

Lika, hiekka ja merivesi voivat vaurioittaa laakereita, ja teräsosat voivat ruostua, jos pinta vaurioituu.

- Anna pyörätuolin altistua hiekalle ja merivedelle vain lyhyitä aikoja kerrallaan ja puhdista se aina rannalla käynnin jälkeen.
- Jos pyörätuoli likaantuu, pyyhi lika pois mahdollisimman pian kostealla liinalla ja kuivaa pyörätuoli huolellisesti.

1. Poista mahdollisesti asennetut lisävarusteet (vain lisävarusteet, jotka eivät edellytä työkalujen käyttöä).
2. Pyyhi yksittäiset osat liinalla tai pehmeällä harjalla, tavallisilla puhdistusaineilla (pH = 6–8) ja lämpimällä vedellä.
3. Huuhtelee osat lämpimällä vedellä.
4. Kuivaa osat huolellisesti kuivalla liinalla.



Voit poistaa hankaumat ja tehdä maalatuista metallipinnoista jälleen kiiltävän käyttämällä autovahaa tai pehmeää vahaa.

Pehmusteiden puhdistaminen

Noudata pehmusteita puhdistaussasi istuimen, pehmusteen ja selkänojan suojuksen tuoteselosteissa olevia ohjeita.



Kiinnitä mahdollisuuksien mukaan tarranauhoilla (kiinnittyvät osat) aina pesun ajaksi, jotta koukkunauhoihin tarttuisi mahdollisimman vähän pehmustekankaita vahingoittavaa nukkaa ja vaatekuituja.

8.3.4 Desinfointi

Pyörätuolin voi desinfioida suihkuttamalla tai pyyhkimällä sen testatuilla, hyväksytyillä desinfiointiaineilla.



Suihkuta tuoliin hellävaraista puhdistus- ja desinfiointiainetta (bakteerit ja sienet tappava, täyttää EN1040-, EN1276- ja EN1650-standardien vaatimukset) ja noudata puhdistusaineen valmistajan ohjeita.

1. Pyyhi kaikki helppopääsyiset pinnat pehmeällä liinalla ja tavallisella kotitalouden desinfiointiaineella.
2. Anna tuotteen kuivua ilmassa.

9 Käytön jälkeen

9.1 Säilytys

! TÄRKEÄÄ!

Tuotteen vahingoittumisen vaara

- Älä säilytä tuotetta lähellä lämmönlähteitä.
- Älä koskaan säilytä muita tavaroita pyörätuolin päällä.
- Säilytä pyörätuolia kuivissa sisätiloissa.
- Katso lämpötilarajat luvusta *11 Tekniset Tiedot, sivu 43*.

Pitkäaikaisen käyttämättömyysjakson jälkeen (yli neljä kuukautta) pyörätuoli on tarkistettava. Katso luku *8 Huolto, sivu 34*.

9.2 Kunnostaminen

Tämä tuote sopii käytettäväksi uudelleen. Toimi seuraavasti, kun tuotetta kunnostetaan uutta käyttäjää varten:

- Tarkistaminen
- Puhdistaminen ja desinfiointi
- Muokkaaminen uutta käyttäjää varten

Katso yksityiskohtaiset tiedot kohdasta *8 Huolto, sivu 34* ja tämän tuotteen huolto-oppaasta.

Varmista, että käyttöopas luovutetaan tuotteen mukana.

Jos vaurioita tai häiriöitä löytyy, älä käytä tuotetta uudelleen.

9.3 Hävittäminen

Suojele ympäristöä ja vie tuote käytön jälkeen paikalliseen kierrätyspisteeseen.

Pura tuote ja sen osat, jotta eri materiaalit voidaan erotella ja kierrättää erikseen.

Käytettyjen tuotteiden ja pakkausten hävittämisessä ja kierrättämisessä on noudatettava kunkin maan jätteiden käsittelyä koskevia lakeja ja asetuksia. Kysy tarkempia tietoja paikalliselta jätehuoltolaitoksesta.

10 Vianmääritys

10.1 Turvallisuustiedot

Pyörätuolin päivittäinen käyttö, säätäminen tai käyttäjän muuttuvat tarpeet saattavat aiheuttaa vikoja. Alla olevassa taulukossa kuvataan keinot vikojen tunnistamiseksi ja korjaamiseksi.

Joitakin taulukon toimista saa suorittaa vain pätevä teknikko. Tällaisissa toimissa on erillinen merkintä. Suosittelemme, että *kaikki* taulukon toimet suorittaisi pätevä teknikko.



HUOMIO!

– Jos huomaat pyörätuolissa vikaa, esimerkiksi käsittelyn heikentyneen, lopeta pyörätuolin käyttö välittömästi ja ota yhteyttä sen toimittajaan.

10.2 Vikojen tunnistaminen ja korjaaminen

Vika	Mahdollinen syy	Toimenpide
Pyörätuoli ei kulje suoraan.	Toisessa takarenkaassa on virheellinen ilmanpaine	Korjaa rengaspaine → 11.2 Renkaat, sivu 45
	Puola tai puolia on katkennut.	Vaihda vialliset pinnat → valtuutettu laitekorjaaja
	Puolia ei ole kiristetty tasaisesti.	Kiristä löysät pinnat → valtuutettu laitekorjaaja
	Pyörän tukea ei ole kohdistettu oikein.	Korjaa pyörän tuen asento ja kohdistus → valtuutettu laitekorjaaja
	Pyörien laakerit ovat likaantuneet tai vioittuneet.	Puhdista tai vaihda laakerit → valtuutettu laitekorjaaja
	Takarenkaat eivät ole oikeassa raidelevydessä	Vaihda raidelevyettä → valtuutettu laitekorjaaja
	Pyöriä ei ole säädetty samalle korkeudelle	Sijoita pyörät siten, että ne koskettavat lattiaa yhtä aikaa → valtuutettu laitekorjaaja
Pyörätuoli kallistuu taaksepäin liian helposti.	Takapyörät on asennettu liian eteen.	Asenna takapyörät taaemmas → valtuutettu laitekorjaaja
	Selkänoja on liian suuressa kulmassa.	Pienennä selkänojan kulmaa → valtuutettu laitekorjaaja
Irrotettavia akseleita ei saa laitettua oikein	Irrotettavat akselit ovat likaisia	Puhdista irrotettavat akselit
	Irrotettavat akselit on virheellisesti suunnattu	Säädä irrotettavia akseleita → valtuutettu laitekorjaaja
Pysäköintijarrut purevat huonosti tai eri puolten jarrut toimivat eri tavoin.	Toisessa tai kummassakin takarenkaassa on virheellinen ilmanpaine	Korjaa rengaspaine → 11.2 Renkaat, sivu 45
	Pysäköintijarruasetus on virheellinen.	Korjaa pysäköintijarruasetus → valtuutettu laitekorjaaja

Vika	Mahdollinen syy	Toimenpide
Vierintävastus on hyvin suuri.	Takarenkaissa on liian matala ilmanpaine Rengas on puhjennut	Korjaa rengaspaine tai vaihda sisäkumi → 11.2 <i>Renkaat, sivu 45</i>
	Takapyörät eivät ole samansuuntaiset.	Varmista, että takapyörät ovat samansuuntaiset → valtuutettu laitekorjaaja
Pyörät vaappuvat liikuttaessa nopeasti.	Pyörien laakeriosa ei ole riittävän kireällä.	Kiristä hieman laakeriakselin pulttia → valtuutettu laitekorjaaja
	Pyörä on kulunut sileäksi.	Vaihda pyörä → valtuutettu laitekorjaaja
Pyörä on jäykkä tai jumittunut paikalleen.	Laakerit ovat likaantuneet tai vioittuneet.	Puhdista tai vaihda laakerit → valtuutettu laitekorjaaja
Selkänöjan auki taittaminen on erittäin hankalaa.	Selkänöjan suojus on liian kireä.	Löysää hieman selkänöjan suojuksen tarranauhoja → 3.5 <i>Selkänöja, sivu 14</i>

11 Tekniset Tiedot

11.1 Mitat ja paino

Koko- ja painotiedot perustuvat eri pyörätuolimalleihin peruskokoonpanossa. Mitat ja paino (standardin ISO 7176–1/5/7 mukaisesti) voivat vaihdella eri kokoonpanoissa.

! TÄRKEÄÄ!

- Joissakin kokoonpanoissa käyttövalmiin pyörätuolin kokonaismitat saattavat ylittää sallitut rajat, jolloin hätäpoistumisteiden käyttö ei ole mahdollista.
- Joissakin kokoonpanoissa pyörätuoli ylittää EU:n junalla matkustamiseen suositteleman koon.

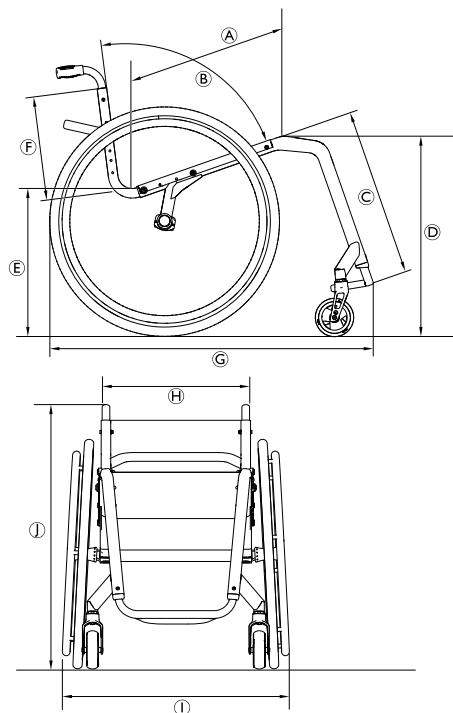

	Käyttäjän enimmäispaino	100 kg
Ⓐ	Istuinsyvyys	385 – 485 mm, 25 mm:n välein
Ⓑ	Selkänojan kulma	74°/78°/82°/86°/90°
Ⓒ	Alemman jalan pituus	350 – 500 mm, 10 mm:n välein
Ⓓ	Etukorkeus istuimesta lattiaan	450 – 530 mm, 10 mm:n välein
Ⓔ	Takakorkeus istuimesta lattiaan	400 – 480 mm, 10 mm:n välein
Ⓕ	Selkänojan korkeus	270 – 420 mm, 15 mm:n välein
Ⓖ	Kokonaispituus jalkatuen kanssa	75°:n rungkon kulma: noin 800 mm 90°:n rungkon kulma: noin 730 mm
Ⓗ	Istuinleveys	340 – 440 mm, 20 mm:n välein
Ⓘ	Kokonaisleveys	Istuinleveys + 170 mm
Ⓝ	Kokonaiskorkeus	noin 650 – 1200 mm
	Korkeus taitettuna	noin 600 – 710 mm
	Kokonaispaino	noin 6,8 kg
	Raskaimman osan paino	4,3 kg



	Kääntösäde	1240 mm
	Pienin kääntösäde	700 mm
	Suurin turvallinen kaltevuus	7°
	Staattinen vakaus alamäessä	20°
	Staattinen vakaus ylämäessä	7°
	Staattinen vakaus sivuttain	20°
	Istuintason kulma	0° – 20°
	Jalan ja istuimen pinnan välinen kulma	55° – 115°
	Etäisyys käsinojasta istuimeen	120 – 280 mm
	Käsinojarakenteen etuosa	220 – 330 mm
	Kelausvanteen halkaisija	noin 520 – 580 mm
	Akselin sijainti vaakatasossa	noin –20 . +140 mm

11.2 Renkaat

Paras rengaspaine riippuu rengastyypistä.

Seuraava taulukko on tiedoksi. Jos rengas on erilainen kuin seuraavassa luettelossa, katso renkaan sivusta, sillä suurin paine on usein merkitty siihen.

Rengas	Halkaisija	Enimmäispaine		
		7 bar	700 kPa	101 psi
Profiili- rengas	610 mm (24")			
Muut renkaat	610 mm (24"); 635 mm (25"); 660 mm (26")	10 bar	1 000 kPa	145 psi

-  Edellä mainittujen renkaiden yhteensopivuus pyörätuolin kanssa määräytyy pyörätuolin kokoonpanon ja/tai mallin mukaan.
-  Jos rengas puhkeaa, ota yhteyttä sopivaan huoltoliikkeeseen (esimerkiksi polkupyöräkorjaamoon tai polkupyörien toimittajaan) ja anna ammattilaisen korjata sisäkumi.
-  Renkaan koko on merkitty renkaan kylkeen. Renkaat saa vaihtaa vain valtuutettu laitekorjaaja, ja renkaiden on oltava oikean malliset.





HUOMIO!

– Rengaspaineen on oltava kummassakin renkaassa sama, jotta liikkuminen pysyisi mukavana, pysäköintijarrut toimisivat oikein ja pyörätuolin kelaaminen olisi helppoa.

11.3 Materiaalit

Küschall-pyörätuolien valmistuksessa käytetään seuraavia materiaaleja:

Runkoputket	Alumiini
Selkänojan putket	Alumiini
Akseliputki	Hiilikuitu
Istuimen suojus / selkänojan suojus	PA/PE/PVC
Työntökahvat	Alumiini/TPE-muovi
Vaatesuoja/lokasuoja	Hiilikuitu tai muovi
Pyörähaarukat	Alumiini
Jalkanojan putki	Alumiini/titaani
Jalkalevy	Hiilikuitu tai muovi
Tukiosat/asennusosat	Teräs/alumiini
Ruuvit ja pultit	Teräs

-  Kaikki käytetyt materiaalit on suojattu syöpymiseltä. Invacare käyttää ainoastaan REACH-asetuksen mukaisia materiaaleja ja osia.
-  Varashälytin- ja metallinilmajärjestelmät: joissain harvinaisissa tapauksissa pyörätuolissa käytetyt materiaalit voivat aktivoida varashälytin- ja metallinilmajärjestelmiä.

11.4 Ympäristön olosuhteet

	Varastointi ja kuljetus	Käyttö
Lämpötila	-20 °C...+40 °C	-5 °C...+40 °C
Suhteellinen kosteus	20 %–90 % 30 °C:ssa, ei-tiivistyvä	
Ilmanpaine	800–1 060 hPa	

 Huomaa, että kun pyörätuolia on säilytetty matalassa lämpötilassa, se on säädettävä luvun 8 *Huolto, sivu 34* mukaisesti ennen käyttöä.



EU Export:

Invacare GmbH
Am Achener Hof 8
D-88316 Isny
Tel: (49) 7562 700 397
eu-export@invacare.com
www.invacare.eu.com



Invacare France Operations SAS
Route de St Roch
F-37230 Fondettes
France

1659331-C 2021-11-23



Making Life's Experiences Possible®

Küschall®
UNLIMIT YOUR WORLD