



Aquatec® Ocean VIP / VIP XL / Dual VIP

SV	Dusch- och hygienstol	
	Bruksanvisning	3
FI	Suihku- ja wc-pyörätuoli	
	Käyttöohje	25
NO	Dusj- og toalettstol	
	Bruksanvisning	47
DA	Bruse- og toilet kørestol	
	Brugsanvisning	69
LV	Dušas un tualetes krēsls ar riteņiem	
	Instrukciju rokasgrāmata	91
CS	Vozík pro sprchování a použití toalety	
	Návod k obsluze	115



This manual **MUST** be given to the user of the product.
BEFORE using this product, read this manual and save for future reference.

AQUATEC®



Yes, you can.®

© 2013 Invacare® Corporation

All rights reserved. Republication, duplication or modification in whole or in part is prohibited without prior written permission from Invacare. Trademarks are identified by ™ and ®. All trademarks are owned by or licensed to Invacare Corporation or its subsidiaries unless otherwise noted.

Innehållsförteckning

Denna handbok MÅSTE levereras till slutanvändaren. INNAN produkten används, läs handboken och spara den för framtida referens.

1	Generellt	4
1.1	Allmän information	4
1.2	Symboler	4
1.3	Garanti	4
1.4	Avsedd användning	5
1.5	Produktlivslängd	5
2	Säkerhet	6
2.1	Säkerhetsinformation	6
2.2	Etiketter och symboler på produkten	7
3	Funktioner	9
3.1	Översikt	9
4	Inställningar	10
4.1	Säkerhetsinformation	10
4.2	Montera dusch- och hygienstolen	10
5	Användande	15
5.1	Säkerhetsinformation	15
5.2	Använda dusch- och hygienstolen	16
6	Transport	18
6.1	Säkerhetsinformation	18
7	Underhåll	19
7.1	Säkerhetsinformation	19
7.2	Rengöring och desinfektion	19
7.3	Byta hjul	20
8	Återanvändning	21

8.1	Förvaring	21
8.2	Återanvändning	21
8.3	Kassering	21
9	Felsökning	22
9.1	Identifiera och åtgärda problem	22
10	Teknisk data	23
10.1	Mått och vikt	23
10.2	Material	24

I Generellt

I.1 Allmän information

Den här bruksanvisningen innehåller information och anmärkningar om korrekt och säker användning av dusch- och hygienstolen.

Läs bruksanvisningen noga innan du använder produkten. Observera alla anmärkningar, särskilt säkerhetsinformationen, och följ dem.

Lägesangivelserna (A, B, C osv.) i manövreringsinstruktionerna hänvisar alltid till den föregående bilden.

I.2 Symboler

Symboler som används i den här bruksanvisningen

I den här bruksanvisningen är alla varningar markerade med symboler. Rubriken bredvid varningssymbolen anger faronivån.



VARNING

Anger en riskfylld situation som kan leda till dödsfall eller allvarliga personskador om den inte undviks.



FÖRSIKTIGT

Anger en riskfylld situation som kan leda till lättare personskador om den inte undviks.



VIKTIGT

Anger en riskfylld situation som kan leda till sakskador om den inte undviks.



Praktiska råd, rekommendationer och information för effektiv och smidig användning.



Den här produkten uppfyller kraven i direktiv 93/42/EEG om medicintekniska produkter. Produktens lanseringsdatum anges i CE-försäkran om överensstämmelse.

I.3 Garanti

Vi ger en tillverkargaranti för produkten i enlighet med våra allmänna affärsvillkor i respektive land. Garantianspråk kan endast göras genom den leverantör som produkten erhöles av.

Kvalitet

Kvaliteten är alltid av yttersta vikt för vårt företag. Alla processer baseras på standarderna ISO 9001 och ISO 13485.

Den här produkten är CE-märkt i enlighet med klass I i direktiv 93/42/EEG om medicintekniska produkter.

Den här produkten uppfyller kraven i standarden DIN EN 12182 (Hjälpmiddel för personer med funktionsnedsättningar – Allmänna krav och provningsmetoder).

Om du vill ha mer information kan du kontakta Invacare i ditt land (adresser finns på baksidan av den här bruksanvisningen).

I.4 Avsedd användning

Dusch- och hygienstolen är endast avsedd som hjälp vid dusch, toalettbesök eller förflyttning av patienter i inomhusmiljö. All annan användning är förbjuden.

Du kan använda produkten som hygienstol genom att placera den ovanför en vanlig toalettstol eller genom att kombinera den med ett bäcken (tillval).

Drifttemperatur: 5–40 °C

I.5 Produktlivslängd

Vi uppskattar produkternas förväntade livslängd till fem år om de används i enlighet med den avsedda användning som beskrivs i den här dokumentationen och om alla underhålls- och servicekrav uppfylls. Den förväntade produktlivslängden kan bli längre om produkterna används varsamt och underhålls på rätt sätt, och så länge tekniska och forskningsmässiga framsteg inte leder till några tekniska begränsningar. Den förväntade produktlivslängden kan även förkortas vid intensiv eller felaktig användning. Det faktum att dessa produkter har en förväntad produktlivslängd utgör inte någon ytterligare garanti.

2 Säkerhet

2.1 Säkerhetsinformation



VARNING!

- Använd inte produkten eller någon tillvalsutrustning innan du har läst och förstått de här instruktionerna och eventuellt ytterligare instruktionsmaterial som bruksanvisningar, servicehandböcker eller instruktionsblad som medföljer produkten eller tillvalsutrustningen. Invacares bruksanvisningar finns på Internet och hos din lokala återförsäljare (adresser finns på baksidan av den här bruksanvisningen).
- Om du inte kan förstå varningarna eller instruktionerna ska du kontakta hälso- och sjukvårdspersonal, återförsäljaren eller teknisk personal innan du använder utrustningen – annars kan det orsaka personskador eller skador på produkten.



VARNING!

Risk för personskador

- Stå inte på produkten.
- Använd inte som pall för att nå upp.
- Använd inte utomhus.



VARNING!

Risk för personskador

- Använd inte produkten om den är defekt.
- Kontakta genast din återförsäljare i händelse av fel.
- Försök inte laga eller utföra obehöriga ändringar av produkten.
- Använd endast tillbehör som är avsedda för denna produkt.



VIKTIGT!

Informationen i det här dokumentet kan ändras utan föregående meddelande.

- Kontrollera alla delar för att se om de har skadats under leveransen och testa dem innan de används.

2.2 Etiketter och symboler på produkten

Märkplåt

På märkplåten finns viktig information:

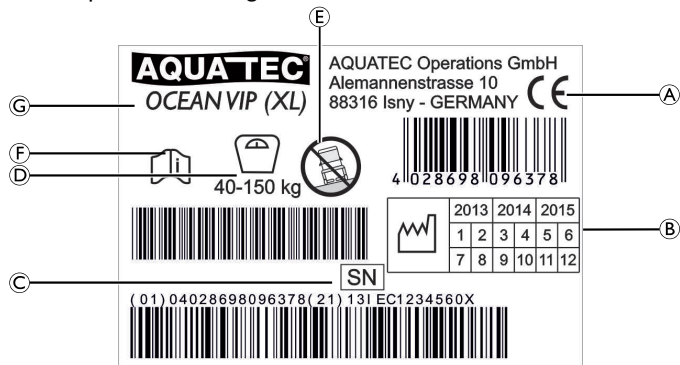

(A)	Märkning om överensstämmelse
(B)	Tidsram för produkten
(C)	Serienummer
(D)	Belastningskapacitet
(E)	Obs! (Använd endast på plana ytor.)
(F)	Obs! (Läs medföljande dokument.)
(G)	Enhetsbeteckning



Märkplåten sitter på insidan av den högra sidodelen.

Etiketter på produkten

Följande etiketter sitter på baksidan av huvudstödet:

Etikett	Beskrivning
	<p>Korrekt tillvägagångssätt när du faller fram/bak sitteramen med ryggstöd © 5.2 Använda dusch- och hygienstolen, Sida 16.</p>
	<p>FÖRSIKTIGT!</p> <p>Risk för att slå sig</p> <p>Du kan träffas av ryggstödet när du drar i det löstagbara handtaget.</p> <p>– Se till att ha tillräckligt mycket utrymme mellan dig själv och ryggstödet när du faller fram/bak sitteramen med ryggstöd.</p>

Följande etiketter sitter på sidodelarna:

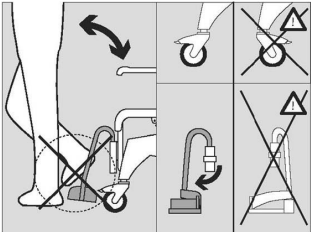
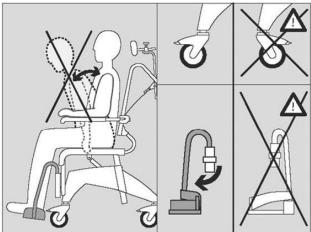
Etikett	Beskrivning
	<p>VARNING!</p> <p>Risk för att välta</p> <ul style="list-style-type: none"> – Kliv inte på fotstödet när du sätter dig eller reser dig från dusch- och hygienstolen. – Skjut fotstöden åt sidan eller fäll upp fotplattorna innan du sätter dig eller reser dig från dusch- och hygienstolen. – Innan du sätter dig eller reser dig ska du vrida hjulen så att spärren pekar framåt.
	<p>VARNING!</p> <p>Risk för att välta</p> <ul style="list-style-type: none"> – Luta dig inte för långt framåt när du sitter på dusch- och hygienstolen. – Fäst främre tipskydd.

3 Funktioner

3.1 Översikt

Följande delar ingår i leveransen:

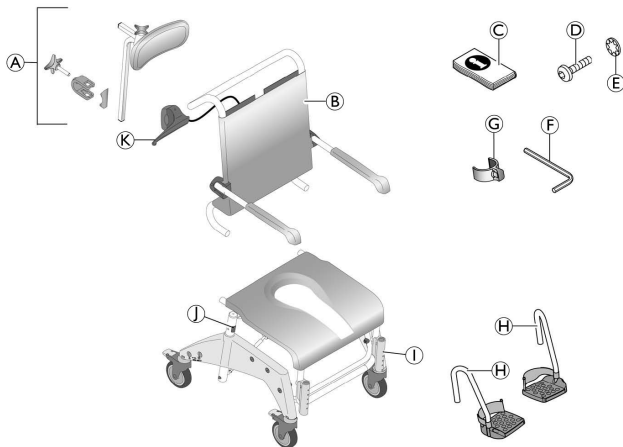

①	Sittram med sittplatta och sidodelar med hjul
②	Klämmor (2 st) för höjjustering (förs in inifrån)
③	Löstagbart handtag

④	Huvudstöd
⑤	Ryggstöd med klädsel och armstöd
⑥	Bruksanvisning (i plastpåse)
⑦	Skrivar (4 st) till ryggstödet
⑧	Tandade låsbrickor (4 st) till ryggstödet
⑨	Insexnyckel
⑩	Klämmor (2 st) till fotstöden (i plastpåse)
⑪	Fotstöd med hälbånd (2 st)

4 Inställningar

4.1 Säkerhetsinformation



VARNING!

- Kontrollera delarna beträffande transportskador före användning och kontakta återförsäljaren vid behov.
- Se under monteringen till att delarna är rätt placerade i förhållande till varandra.

I det här avsnittet förklaras hur produkten monteras.

Produkten tas isär i omvänd ordning.

4.2 Montera dusch- och hygienstolen Montera sittramsröret för höjdjustering

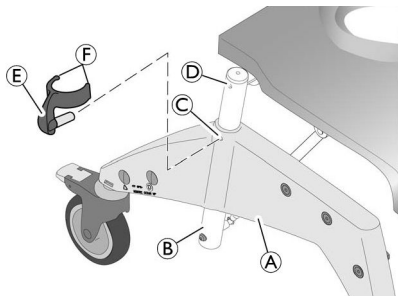

1. Dra loss de två höjdjusteringsklämmorna **E** från insidan **D** av sittramen **A** och för in dem i sidodelen **C** utifrån tills de båda armarna **F** omsluter sittramsröret **B**.

Justera sitthöjden



VARNING!

- Sitthöjden måste ställas in så att den passar brukaren. I allmänhet är sitthöjden rätt inställd när brukaren sitter på hygienstolen och når ner till golvet med båda fötterna.
- Sitthöjden måste anpassas på båda sidorna samtidigt. Det krävs två personer för att göra justeringarna.
- Justera inte hygienstolens sitthöjd när någon sitter på den.

1. Dra försiktigt hygienstolen uppåt i sittramen.
2. Ta ut båda klämmorna **E**.
3. Dra ut sittramen ur sidodelen **A** eller skjut in den.
4. Passa in hålen för klämmorna **C** på sidodelen med ett hål på sittramen **D**.
5. Från utsidan trycker du in de båda klämmorna i sidodelen tills de två armarna **F** omsluter sittramsröret **B**.

Montera ryggstödet

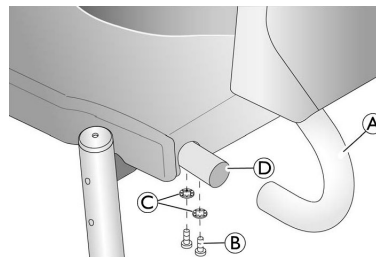

1. Tryck ned alla fyra röda fotpedalerna för att låsa hjulen.



VIKTIGT!

- Kontrollera att armstöden är vända framåt när de fälls upp.

2. Trä på ryggstödet **A** bakifrån på sittramens stift **D** tills mynningen vidrör sittramsröret.



VIKTIGT!

- Dra åt skruvarna med den medföljande insexnyckeln. Vridmomentet är 5 Nm.
- Kontrollera regelbundet att skruvarna är ordentligt åtdragna.

3. Fäst ryggstödet på höger och vänster sida med två skruvar **B** och tandade låsbrickor **C** på varje sida.

Ställa in ryggstödsklädseln

Ryggstödetets spänning kan justeras vid behov.

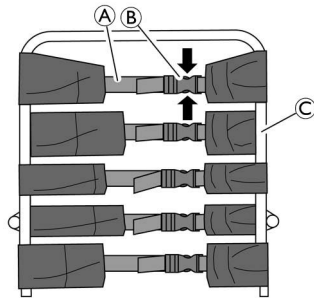

VARNING!

- Kontrollera att minst tre bälten alltid sitter runt utsidan av ryggstödsramen och att deras spännen är fastsatta.



Om tillbehör ska fästas kan det andra bältestspännet öppnas uppifrån och ryggstödsklädseln dras på insidan av ryggstödsramen vid punkt **C**.

Dra åt:

1. Dra åt bältena **A** hårdare på ryggstödsklädseln.

Lossa:

1. Öppna spännena **B** genom att klämma ihop de två tapparna (se pilar).
2. Skjut tillbaka bältena något genom spännena.
3. Stäng bältestspännena.
4. Dra försiktigt åt bältena igen.

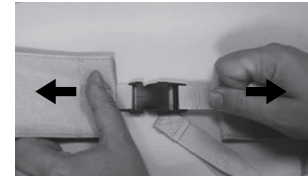



VARNING!

Risk för skada på grund av skadade spännen på ryggstödsbandet!

Kontrollera att spännena sitter fast ordentligt genom att stänga dem och dra i båda ändar.

- Spänne som öppnas under dragbelastning ska bytas.
- Kontrollera regelbundet att spännena på ryggstödsbandet sitter fast ordentligt samt därtill även när produkten rekonditioneras.

Justera armstödens höjd

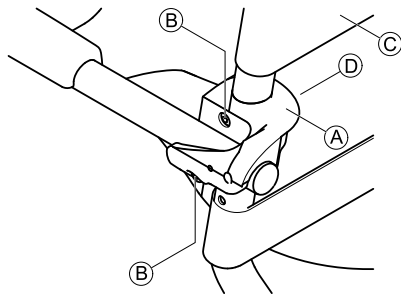

VIKTIGT!

- Justera höjden på armstöden så att de passar användaren.
- Ställ in samma höjd på armstöden på båda sidorna.
- Ställ in höjden på höger och vänster armstöd på samma sätt.

1. På ryggstödsklädseln öppnar du spännet på det bälte som passerar på insidan av ryggstödsramen.
2. På ryggstödsklädseln öppnar du spännet på det bälte © som löper ovanför armstödet.
3. Dra bältet på insidan om ryggstödsramen och stäng det igen.



Muttrarna är löst införda i fasthållningsklämman och kan ramla ut.

4. Skruva loss skruvarna ② på armstödsfästet ① med den medföljande insexnyckeln.
5. Ta loss säkerhetsklämman ④ med muttrarna från insidan av ryggstödsramen.
6. Ta bort ryggstödsfästet ① med armstödet och flytta det uppåt.



Det mindre hålet är till för att fästa fasthållningsklämman.

7. Sätt in skruvarna i armstödsfästet och för in dem genom hålen i ryggstödsramen.
8. Vid behov sätter du tillbaka muttrarna på fasthållningsklämman.
9. Sätt fasthållningsklämman på ryggstödsramen så att fästet på fasthållningsklämman passar in i det mindre hålet.
10. Vrid skruvarna i muttrarna och dra åt.
11. Dra det bälte i ryggstödsklädseln som fortfarande är öppet på utsidan om ryggstödsramen. Stäng och dra åt alla bälten.



VIKTIGT!

- Armstöden sänks enligt samma tillvägagångssätt.
- När de sänks till den lägre nivån måste bältet som ligger under armstöden öppnas och dras på insidan om ryggstödsramen.

Montera det löstagbara handtaget

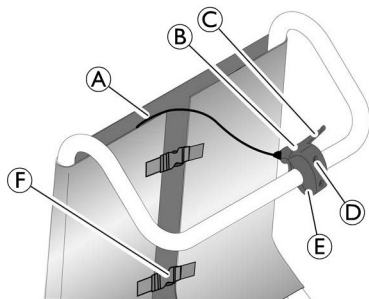

1. Skruva loss de två skruvarna med cylindriskt huvud och krysspår ① från det löstagbara handtaget ② och ta loss den nedre delen av fasthållningsklämman ③.
2. För det löstagbara handtaget med vajern ④ för aktivering av gasfjädrarna upp genom mellanrummet mellan ryggstödsklädseln och bältesspännena ⑤.
3. Placera det löstagbara handtaget med överdelen av fasthållningsklämman uppe på ryggstödshandtaget så att spaken ⑥ pekar åt höger.
4. Fäst det löstagbara handtaget på rörramen med hjälp av den nedre delen av fasthållningsklämman och de två skruvarna med cylindriskt huvud och krysspår. Dra åt skruvarna lätt.
5. Passa in det löstagbara handtaget enligt figuren ovan.
6. Dra åt de två skruvarna med cylindriskt huvud och krysspår.

Montera fotstöden

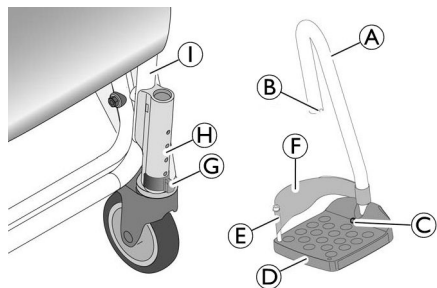

1. Tryck fotstödet ① med fotplattan ② inåt och in i skenan ③ på sittramen ④ tills sprinten på klämman ⑤ hakar fast i spåret ⑥. Fotstödet kan inte längre vridas åt sidan.

 Monteringen sker på samma sätt för höger och vänster fotstöd.

Justera fotstödens höjd

1. Dra fotstödet ① lite uppåt.
2. Dra ut klämman ② och sätt in den igen i önskat läge. Dra ut fotstödet lite längre vid behov.
3. Tryck fotstödet nedåt tills sprinten på klämman hakar fast i spåret ③.
4. Ställ in det andra fotstödet på samma höjd enligt beskrivningen.

Justera fotplattornas lutning



VIKTIGT!

- Fotplattornas lutning kan ställas in helt fritt.
- Se till att höger och vänster fotplatta ställs in likadant.

1. Lossa insexskruven © på fotplattan med en insexnyckel i storlek 4.
2. Vrid fotplattan © till önskat läge.
3. Dra åt insexskruven igen.

Montera huvudstödet

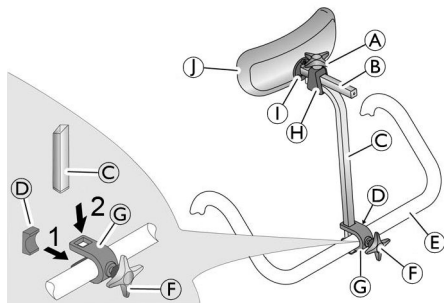

1. Använd ratten ⑥ för att skruva in skruven en liten bit i fästet ©.
2. Tryck fast fästet med skruven på ryggstödshandtaget ⑤ bakifrån så att skruven hamnar i hålet i ryggstödshandtaget.
3. För in plattan © i fästet framifrån så att de båda utskjutande delarna av plattan pekar uppåt och nedåt och den böjda sidan av plattan ligger emot ryggstödshandtaget.



VIKTIGT!

- När du sätter in fästplattan måste den böjda delen av plattan helt ligga emot ryggstödshandtaget.

4. För in griphandtaget © uppifrån i fästets utskärningar.
5. Använd ratten för att dra åt skruven tills griphandtaget sitter fast.
6. För in dynan ① och dynhållaren ② i hållaren på griphandtaget ④.
7. Använd ratten ③ för att dra åt den övre skruven tills dynhållaren sitter fast.



Griphandtaget kan placeras med böjen framåt eller bakåt beroende på användarens behov.

Huvudstödsdynan ① kan tas loss och bytas ut mot dynor med annan utformning (tillval). Skruva loss fästskruvarna ① för att ta loss dynan.

5 Användande

5.1 Säkerhetsinformation



VARNING!

- Använd endast dusch- och hygienstolen på plana ytor och inomhus.
- Observera specifikationerna på märkplåten. Överbelasta inte dusch- och hygienstolen.
- Observera säkerhetsetiketterna på baksidan av huvudstödet och sidodelarna, 2.2 Etiketter och symboler på produkten, Sida 7.
- Placera inte överdrivet hög vikt på dusch- och hygienstolen.
- Utför alltid en visuell inspektion av produkten beträffande externa skador före varje användningstillfälle.



VARNING!

Risk för halkning och rullning

- Före användning ska du kontrollera att sitsen sitter fast ordentligt på sittramen.
- Lås alla fyra hjulen med de röda fotspakarna innan du sätter dig eller reser dig från hygienstolen samt i parkeringsläget.



VARNING!

Risk för att välta

- Sväng fotstöden åt sidan eller fäll upp fotplattorna innan du sätter dig eller reser dig.
- Innan du sätter dig eller reser dig ska du vrida hjulen så att spärren pekar framåt.
- Stå aldrig på fotstöden.
- Brukaren får endast köras i hygienstolen om sittramen och ryggstödet är låsta i upprätt läge.
- Ta aldrig loss gasfjädrarna.



VARNING!

Risk för att välta framåt!

- Framre tippskydd (artikelnr 1535936) finns tillgängliga för att förhindra att dusch- och hygienstolen tippas framåt.



FÖRSIKTIGT!

Risk för att fastna på grund av tippningsmekanismen

- Se till att brukarens armar vilar på armstöden när sittramen tippas.



VIKTIGT!

Risk för att huvudstödet går sönder

- Dusch- och hygienstolen får endast köras med hjälp av handtaget på ryggstödet, aldrig med huvudstödet.

5.2 Använda dusch- och hygienstolen

Svänga armstöden



FÖRSIKTIGT!

Risk för att klämma fingrarna i fällningsmekanismen

- För inte in fingrarna i den vinklade leden när du faller upp eller ned armstöden.
- För inte in fingrarna mellan armstöden och ryggstödet när du faller bak armstödet.
- Se till att inga delar fastnar.

Svänga fotstöden

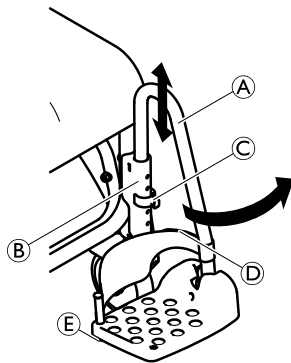

Läge för att kliva i/ur:

1. Dra fotstödet (A) lite uppåt i hållaren (B) tills sprinten på klämman (C) inte längre är fasthakad i spåret.
2. Sväng fotstödet åt sidan.

Körläge:



FÖRSIKTIGT!

Olycksrisk på grund av löst fotstöd

- Fäst fotstöden i körläget.

1. Vrid fotstödet (A) inåt.
2. Tryck fotstödet nedåt tills sprinten på klämman (C) hakar fast i spåret.

Ta bort/sätta dit hälbandet

1. Öppna kardborrebandet (D) på hälbandet.
2. Ta loss skruven (E) från fotplattans undersida.
3. Ta loss hälbandet från den böjliga plasticsprinten.



Sätt fast bandet enligt samma tillvägagångssätt fast i omvänd ordning.



VIKTIGT!

- När du sätter dit hälbandet ska du se till att dess kardborreband är riktat bakåt.

Svänga sittramen med ryggstöd



VIKTIGT!

- Använd endast det löstagbara handtaget och sväng endast sittramen med ryggstöd om en brukare sitter på hygienstolen.
- När du svänger sittramen med ryggstöd ska du dra ryggstödet bakåt eller framåt med hjälp av handtaget.
- För aldrig in händer eller armar mellan sittramen med ryggstöd och den främre rörramen mellan sidodelarna när du ska svänga sittramen.
- Kör aldrig med ryggstödet sittfram svängd.

Svänga bakåt/framåt

 Sittramen kan lutas ca 35° bakåt tillsammans med ryggstödet.

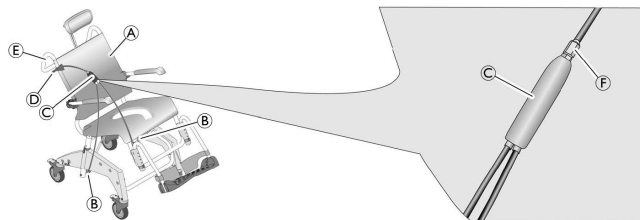

1. Dra i det löstagbara handtaget **D** och håll kvar det i det läget. Fördelaren **C** används för att frigöra gasfjädrarna **B**.
2. Skjut sittramen **A** framåt eller bakåt tillsammans med ryggstödet med hjälp av handtaget på ryggstödet **E**. Gasfjädrarna **B** förlängs eller dras ihop.
3. Släpp det löstagbara handtaget. Sittramen fixeras i den aktuella vinkeln.

Svänga framåt utan brukare

1. Ställ dig bredvid hygienstolen.
2. Dra i det löstagbara handtaget med ena handen och håll kvar det i det läget.
3. Skjut sittramen med ryggstöd nedåt genom att trycka med andra handen mitt på sittytan.
4. Släpp det löstagbara handtaget när sittramen med ryggstöd har svängts framåt. Sittramen fixeras i det aktuella läget.

Ta bort/sätta dit sittplattan

Ta bort:

1. Dra sittplattan uppåt på båda sidorna.

Sätta dit:



FÖRSIKTIGT!

Risk för att klämma fingrarna

- För inte in fingrarna mellan sittytan och sittramen när du trycker ned sittplattan.

1. Placera sittplattan på sittramen med utskärningen framåt.
2. Tryck sittplattan så långt bakåt som möjligt.
3. Med handflatan trycker du ned sittplattan på sidorna och sedan framtill och baktill tills den hakar fast i sittramen.

Låsa lägesspärren



Lägesspärren kan endast låsas om hjulet är riktat framåt.

1. Lås spärren på hjulet med den blå fotpedalen. Hjulet fixeras i framåtriktat läge.

6 Transport

6.1 Säkerhetsinformation



Produkten kan vid transport tas isär i de delar som ingår i leveransen, ® 3.1 Översikt, Sida 9.

1. Ta isär produkten ® 4.2 Montera dusch- och hygienstolen, Sida 10 genom att utföra stegen för ihopsättning i omvänd ordning.



VIKTIGT!

Risk för skador på produkten

- Transportera produkten torrt vid en temperatur på 0–40 °C, ett lufttryck på 795–1060 hPa och en luftfuktighet på 30–75 %.
- Utsätt inte produkten för direkt solljus.

7 Underhåll

7.1 Säkerhetsinformation

Produkten är underhållsfri förutsatt att rengörings- och säkerhetsinstruktionerna ovan följs.



VARNING!

- Kontrollera produkten regelbundet beträffande skador och för att säkerställa att alla skruvar är ordentligt åtdragna samt att produkten är ordentligt monterad.



VARNING!

- Toalettens hygien är särskilt viktigt.
- Rengör dusch- och hygienstolen regelbundet och håll den ren.



Produkten kan desinficeras. Välj desinfektionsmedel i enlighet med skötselriktlinjerna för Aquatec®. De kan beställas från Aquatec®. Kontaktuppgifter finns på baksidan av den här bruksanvisningen.

7.2 Rengöring och desinfektion

Produkten kan rengöras och desinficeras med vanliga rengöringsmedel.



VIKTIGT!

- I badrummet, som är en känslig plats, är hygienens särskilt viktig.
- Håll alltid produkten ren och rengör den regelbundet.

1. Desinficera produkten genom att torka av alla åtkomliga ytor med desinfektionsmedel (efter att produkten har monterats isär, om möjligt).



VIKTIGT!

- Alla rengöringsmedel och desinfektionsmedel som används måste vara effektiva och kompatibla med varandra och måste vara skonsamma mot de material de är avsedda att rengöra. Ytterligare information om dekontaminering i vårdmiljö finns i riktlinjerna från The National Institute for Clinical Excellence om hur man förhindrar smittspridning på www.nice.org.uk/CG002 samt i den lokala smittskyddspolicyn.
- Rengör för hand.
 - Använd inga slipande rengöringsmedel.

Rengöring i hemmiljö



VIKTIGT!

- Risk för skador på produkten
- Ta inte isär tillbehörens hållare.

1. Ta bort eventuella monterade tillbehör.
2. Dra ut fotstöden ur skenorna.
3. Ta bort sittplattan och ryggstödsklädseln.
4. Ta loss sidodelarna.
5. För genast in klämmorna i sittramen igen så att de inte kommer bort.
6. Tvätta delarna med en trasa eller borste och vanligt rengöringsmedel och desinfektionsmedel.
7. Skölj delarna med varmt vatten.
8. Torka delarna med en trasa.
9. Sätt ihop produkten igen, 4.2 Montera dusch- och hygienstolen, Sida 10.

Rengöring i klinisk miljö

 Förutom den rengöring som beskrivs ovan ska produkten även autoklaveras i 3 minuter vid 85 °C efter varje patient, efter avslutad användningsperiod eller minst en gång i månaden (beroende på vad som kommer först).



FÖRSIKTIGT!

Risk för att bränna sig

– Låt produkten svalna efter rengöring i autoklaven.

7.3 Byta hjul



VARNING!

Olycksrisk på grund av felaktigt monterade hjul.

– Hjulen måste bytas av en auktoriserad återförsäljare.

8 Återanvändning

8.1 Förvaring

**VARNING!****Risk för skador på produkten**

- Förvara produkten torrt vid en temperatur på 0 – 40 °C, ett lufttryck på 860 – 1060 hPa och en luftfuktighet på 30 – 75 %.
- Förvara inte produkten nära värmekällor.
- Låt inte produkten stå i direkt solljus.

8.2 Återanvändning

Produkten kan återanvändas. Hur många gånger produkten kan användas beror på hur ofta den används och på vilket sätt. Innan produkten återanvänds ska den rengöras och desinficeras noggrant (® 7.2 Rengöring och desinfektion, Sida 19) och dess säkerhetsfunktioner kontrolleras. Återställ den vid behov.

8.3 Kassering

Kassering och återvinning av använda produkter och förpackningar måste ske i enlighet med gällande tillämplig lagstiftning.

Kontakta tillverkaren för information om korrekt och fullständig kassering.

9 Felsökning

9.1 Identifiera och åtgärda problem

 I tabellen nedan finns information om fel och möjliga orsaker till dessa. Kontakta din återförsäljare direkt om du inte kan åtgärda felet med hjälp av åtgärderna i tabellen.

Problem	Möjlig orsak	Åtgärd
Svårt att justera sitthöjden	Smuts mellan sittramen och sidodelen	Ta isär produkten i de delar som ingick i leveransen och rengör noggrant
Hjulen är svåra eller omöjliga att snurra	Smuts mellan gaffeln och hjulringen	Rengör hjulen noggrant
Svårt att skjuta fotstöden åt sidan	Ansamlingar i ledarna	Ta bort fotstöden och rengör dem noggrant
Sittramen med ryggstöd kan inte vridas	Mutter lös på fördelaren	Dra åt muttern
	Fel på gasfjädern	Kontakta återförsäljaren

10 Teknisk data

10.1 Mått och vikt

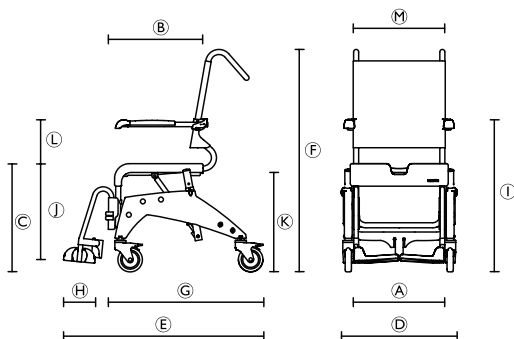

Modell	Ocean VIP	Ocean VIP XL	Ocean Dual VIP
Mått [mm] och vikt [kg]			
(A)	500		
(B)	450		
(C)	510 – 610		
(D)	595	625	625
(E)	106		
(F)	1085 – 1185		
(G)	845		
(H)	160		

Modell	Ocean VIP	Ocean VIP XL	Ocean Dual VIP
(I)	720 – 860		
(J)	345 – 465		
(K)	420 – 520 (med toalettskålhållare) 440 – 540 (utan toalettskålhållare)		
(L)	215 / 245		
(M)	475	555	475
Bredd, hygien- utskärning	205		
Djup, hygien- utskärning	320		
Sätets lutningsvinkel	0° – 35°		
Ryggstödet lutningsvinkel	-	-	10° – 50°
Hjuldiameter	127 mm		
Produktvikt	23,5	23,5	28,3
Minsta/största personvikt	40 / 150		

10.2 Material

Ram	Rostfritt stål, pulverlackerat
Sittplatta	Polypropen
Ryggstödsklädsel	Nylon, PVC-överdragen
Fotstöd	Polypropen, glasfiberförstärkt
Armstöd	Polypropen
Hjul	Plast och rostfritt stål

Sisällysluettelo

Tämä opas on annettava loppukäyttäjälle. Lue tämä opas ENNEN tuotteen käyttöä. Säilytä opas myöhempiä tarvetta varten.

1	Yleistä	26
1.1	Yleistä	26
1.2	Symbolit	26
1.3	Takuu	26
1.4	Käyttötarkoitus	26
1.5	Käyttöikä.	27
2	Turvallisuus	28
2.1	Turvallisuustiedot.	28
2.2	Tuotteen tietokilpi ja symbolit	29
3	Osat	31
3.1	Yleiskatsaus	31
4	Käyttöönotto	32
4.1	Turvallisuustiedot.	32
4.2	Suihku- ja wc-pyörätuolin kokoaminen.	32
5	Käyttö	37
5.1	Turvallisuustiedot.	37
5.2	Suihku- ja wc-pyörätuolin käyttäminen.	38
6	Kuljetus	40
6.1	Turvallisuustiedot.	40
7	Huolto	41
7.1	Turvallisuustiedot.	41
7.2	Puhdistaminen ja desinfiointi	41
7.3	Pyörien vaihtaminen	42
8	Käytön jälkeen	43
8.1	Varastoiminen	43

8.2	Käyttäminen uudelleen	43
8.3	Hävittäminen	43
9	Häiriöiden korjaaminen	44
9.1	Vikojen tunnistaminen ja korjaaminen	44
10	Tekniset tiedot	45
10.1	Mitat ja paino.	45
10.2	Materiaalit	46

I Yleistä

I.1 Yleistä

Tämä käyttöohje sisältää tietoja ja huomautuksia suihku- ja wc-pyörätuolin asianmukaisesta ja turvallisesta käyttämisestä.

Lue tämä käyttöohje huolellisesti ennen tuotteen käyttämistä. Lue kaikki huomautukset, erityisesti turvallisuuteen liittyvät, ja toimi niiden mukaisesti.

Käyttöohjeissa käytetyt merkinnät (A, B, C jne.) viittaavat aina niitä edeltävään kuvaan.

I.2 Symbolit

Tässä käyttöoppaassa olevat symbolit

Tässä käyttöoppaassa varoitukset on merkitty symboleilla. Varoitussymbolin vieressä oleva otsikko ilmaisee vaarallisuustason.



VAROITUS

Osoittaa vaarallista tilannetta, joka saattaa aiheuttaa kuoleman tai vakavan vahingon, jos sitä ei vältetä.



HUOMIO

Osoittaa vaarallista tilannetta, joka saattaa aiheuttaa vähäisiä vahinkoja, jos sitä ei vältetä.



TÄRKEÄÄ

Osoittaa vaarallista tilannetta, joka saattaa aiheuttaa vahinkoja, jos sitä ei vältetä.



Hyödyllisiä vinkkejä, suosituksia ja tietoa tehokkaan ja ongelmattoman käytön varmistamiseen.



Tämä tuote täyttää lääkintälaitteita koskevan direktiivin 93/42/ETY vaatimukset. Tämän tuotteen julkaisupäivämäärä on mainittu CE-vaatimustenmukaisuusvakuutuksessa.

I.3 Takuu

Annamme valmistajan takuun tuotteelle yleisten liiketoimintaehojemme mukaisesti vastaavissa maissa. Takuuvaatimuksia voi tehdä vain sen myyjän kautta, jolta laite ostettiin.

Laatu

Laatu on yrityksellemme äärimmäisen tärkeää, ja kaikki prosessimme perustuvat ISO 9001- ja ISO 13485 -standardeihin.

Tässä tuotteessa on CE-merkki lääkintälaitteita koskevan direktiivin 93/42/ETY luokan I vaatimusten mukaisesti.

Tuote on standardin DIN EN 12182 (Vammaisten apuvälineet. Yleiset vaatimukset ja testausmenetelmät) vaatimusten mukainen.

Lisätietoja saat paikallisesta Invacaren toimistosta (katso osoitteet tämän oppaan takasivulta).

I.4 Käyttötarkoitus

Suihku- ja wc-pyörätuoli on tarkoitettu ainoastaan apuvälineeksi suihkussa tai wc:ssä käymiseen tai potilaiden siirtämiseen sisätiloissa. Kaikki muu käyttö on kielletty.

Voit käyttää tuotetta wc-istuimena asettamalla sen tavallisen wc-istuimen päälle tai käyttämällä sitä potta-astian (lisävaruste) kanssa.

Käyttölämpötila: 5–40 °C.

1.5 Käyttöikä

Näiden tuotteiden arvioitu odotettavissa oleva käyttöikä on viisi vuotta, olettaen, että niitä käytetään tässä asiakirjassa ilmoitettujen kunnossapito-ohjeiden ja käyttötarkoituksen mukaan. Arvioitu odotettavissa oleva käyttöikä voi ylittyä, jos tuotetta käytetään huolellisesti ja sitä huolletaan asianmukaisesti eikä tekninen ja tieteellinen kehitys aiheuta teknisiä rajoituksia. Odotettavissa oleva käyttöikä voi olla myös huomattavasti lyhyempi, jos tuotetta käytetään ääriolosuhteissa tai virheellisesti. Vaikka arvioimme näille tuotteille odotettavissa olevan käyttöiän, se ei tarkoita lisätakuuta.

2 Turvallisuus

2.1 Turvallisuustiedot



VAROITUS!

- Älä käytä tätä tuotetta tai siihen saatavilla olevia lisävarusteita ennen kuin olet lukenut kokonaan ja ymmärtänyt nämä ohjeet ja mahdolliset lisäohjeet, kuten käyttöoppaat, huolto-oppaat ja ohjelehtiset, jotka on toimitettu tämän tuotteen tai lisävarusteen mukana. Invacare-tuoteoppaat ovat saatavana internetistä tai paikalliselta jälleenmyyjältä (osoitteet on mainittu tämän oppaan takakannessa).
- Jos et ymmärrä varoituksia, huomautuksia tai ohjeita, ota yhteyttä terveydenhoitoalan ammattilaiseen, jälleenmyyjään tai tekniseen henkilöstöön ennen laitteen käyttämistä. Muuten saattaa aiheutua vaurioita tai vahinkoja.



VAROITUS!

Loukkaantumisvaara

- Älä seiso tuotteen päällä.
- Älä käytä kiipeämisapuna.
- Älä käytä ulkotiloissa.



VAROITUS!

Loukkaantumisvaara

- Viallista tuotetta ei saa käyttää.
- Jos tuotteessa on toimintahäiriö, ota välittömästi yhteyttä jälleenmyyjään.
- Tuotteeseen ei saa tehdä mitään hyväksyttämättömiä muutoksia.
- Käytä vain tähän tuotteeseen tarkoitettuja lisävarusteita.



TÄRKEÄÄ!

- Tässä asiakirjassa olevat tiedot voivat muuttua ilman ennakoilmoitusta.
- Tarkista kaikki osat kuljetusvahinkojen varalta ja testaa ne ennen käyttöä.

2.2 Tuotteen tietokilpi ja symbolit

Tunnistekilpi

Tunnistekilvessä on tärkeitä tietoja:

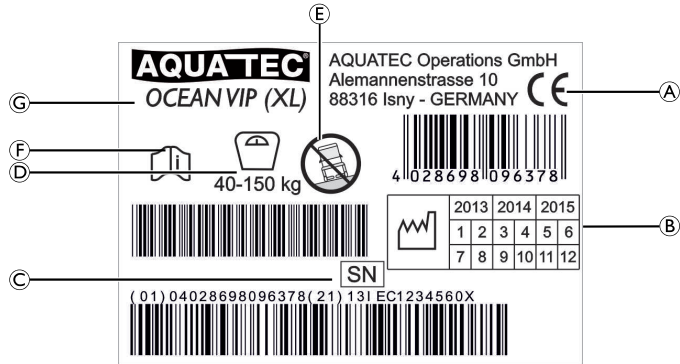

(A)	Yhteensopivuusmerkintä
(B)	Tuotteen aikajakso
(C)	Sarjanumero
(D)	Kuormituskapasiteetti
(E)	Huomautus (käytettävä vain tasaisilla pinnoilla)
(F)	Huomautus (huomioi mukana toimitetut asiakirjat)
(G)	Laitteen nimi



Tunnistekilpi on oikeanpuoleisen osan sisäpuolella.

Tuotteen kilvet

Seuraavat kilvet on kiinnitetty pääntuen takaosaan:

Kilpi	Kuvaus
	<p>Oikea käyttö käännettäessä istuimen runkoa ja selkänöjaa.</p> <p>® 5.2 Suihku- ja wc-pyörätuolin käyttäminen, sivu 38.</p>
	<p>HUOMIO!</p> <p>Osumisvaara</p> <p>Selkänöjaa voi osua vartaloosi, kun vedät irrotettavaa kahvaa.</p> <p>– Varmista, että sinun ja selkänöjan välissä on riittävästi tilaa, kun käännyt istuimen runkoa ja selkänöjaa.</p>

Seuraavat kilvet on kiinnitetty sivuosiin:

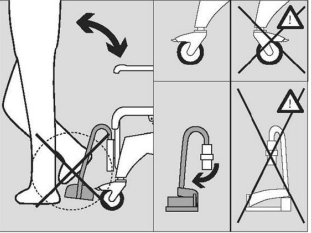
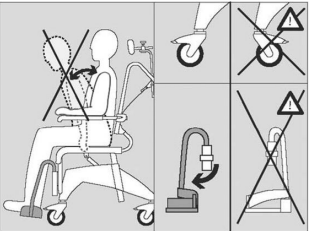
Kilpi	Kuvaus
	<p>VAROITUS! Kaatumisvaara</p> <ul style="list-style-type: none"> – Älä astu jalkanojan päälle, kun istuudut suihku- ja wc-tuoliin tai nouset pois siitä. – Työnnä jalkanojat sivuille tai taita jalkalevyt ylös, ennen kuin istuudut suihku- ja wc-tuoliin tai nouset pois siitä. – Ennen istumista tuoliin tai nousemista siitä, käännä pyörät niin, että lukitus osoittaa eteenpäin.
	<p>VAROITUS! Kaatumisvaara</p> <ul style="list-style-type: none"> – Älä nojaa liian pitkälle eteen, kun istuudut suihku- ja wc-tuoliin. – Kiinnitä etujalkojen keikahduksen estimet.

3 Osat

3.1 Yleiskatsaus

Toimitukseen sisältyvät seuraavat osat:

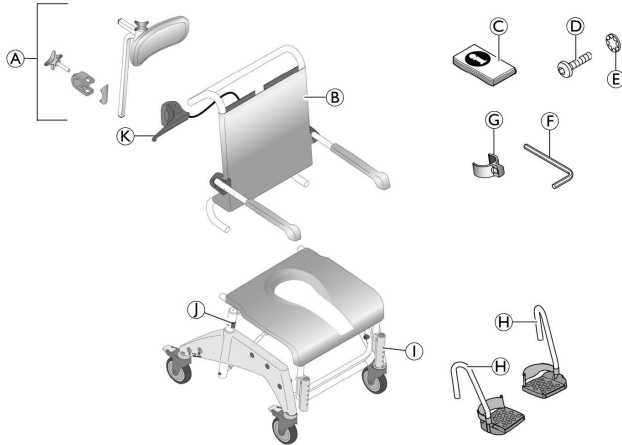

①	Istuimen runko ja istuinlevy sekä sivuosat ja pyörät
②	Korkeudensäädön kiinnikkeet (2 kpl) (asennettu sisäpuolelta)
Ⓚ	Irrotettava kahva

Ⓐ	Päätuki
Ⓑ	Selkänoja, päällyste ja käsinojat
Ⓒ	Käyttöopas (muovipussissa)
Ⓓ	Selkänojan ruuvit (4 kpl)
Ⓔ	Selkänojan hammasaluslevy (4 kpl)
Ⓕ	Kuusiokoloavain
Ⓖ	Jalkanojien kiinnikkeet (2 kpl)
Ⓗ	Jalkanojat, joissa kantahihnat (2 kpl)

4 Käyttöönotto

4.1 Turvallisuustiedot



VAROITUS!

- Tarkasta osat kuljetusvaurioiden varalta ennen käyttöönottoa ja ota tarvittaessa yhteyttä jälleenmyyjään.
- Varmista kokoamisen aikana, että asetet osat oikein toisiinsa nähden.

Tässä kohdassa on selostettu tuotteen kokoaminen.

Tuote puretaan päinvastaisessa järjestyksessä.

4.2 Suihku- ja wc-pyörätuolin kokoaminen

Istuimen rungon putken kiinnittäminen korkeudensäätöä varten

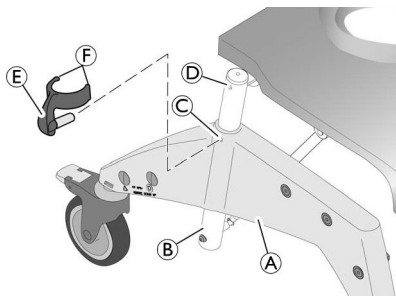

1. Vedä korkeudensäädön kiinnikkeet **E** istuimen rungon **A** sisäpuolelta **D** ja työnnä sivuosaan **C** ulkopuolelta niin, että molemmat lukitukset **F** kiinnittyvät istuimen rungon putkeen **B**.

Istuimen korkeuden säätäminen



VAROITUS!

- Istuimen korkeutta on säädettävä käyttäjän mukaan. Sääntönä voi pitää sitä, että istuimen korkeus on oikein säädetty, kun käyttäjä istuu tuolissa ja hänen kummatkin jalkansa koskettavat maata.
- Istuimen korkeutta on säädettävä kummaltakin puolelta samanaikaisesti. Säättämiseen tarvitaan avuksi toinen henkilö.
- Älä säädä tuolin istuimen korkeutta, kun joku istuu tuolissa.

1. Nosta tuolia hieman istuimen rungosta.
2. Irrota molemmat kiinnikkeet **E**.
3. Vedä istuimen runko ulos sivuosasta **A** tai työnnä se sisään.
4. Aseta sivuosassa olevat kiinnikkeiden aukot **C** kohdakkain istuimen rungon **D** reiän kanssa.
5. Työnnä molemmat kiinnikkeet ulkopuolelta sivuosaan niin, että lukitukset **F** lukitsevat istuimen rungon putken **B**.

Selkänöjan kiinnittäminen

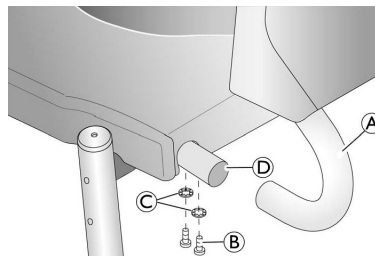

1. Työnnä kaikki neljä punaista pyörän poljinta alas, jotta pyörät lukittuvat.



TÄRKEÄÄ!

- Varmista, että käsinojat osoittavat eteenpäin, kun ne on taitettu ylös.

2. Työnnä selkänojaa **A** takaa istuimen rungon **D** tappiin, kunnes selkänojan holkki koskettaa istuimen rungon putkea.



TÄRKEÄÄ!

- Kiristä ruuvit mukana toimitetulla kuusiokoloavaimella. Kiristysmomentti on 5 Nm.
- Tarkista ruuvien kireys säännöllisesti.

3. Kiristä selkänoja vasemmalta ja oikealta puolelta kahdella ruuvilla **B** ja hammasaluslevyillä **C**.

Selkänojan päällysteen säätäminen

Selkänojan kireyttä voi säätää tarvittaessa.

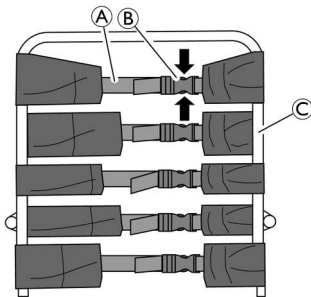

VAROITUS!

- Varmista, että selkänojan rungon (ulkopuolelta) kulkee vähintään kolme vyötä ja että niiden soljet on lukittu.



Kun haluat kiinnittää lisävarusteita, toisen vyönsoljen voi avata ylhäältä ja selkänojan päällysteen pujottaa selkänojan rungon sisäpuolelta kohdasta **C**.

Kiristäminen:

1. Kiristä selkänojan päällysteen vyöt **A**.

Löysääminen:

1. Avaa vyönsoljet **B** puristamalla lukitusta (nuolet).
2. Työnnä vöitä hieman takaisinpäin soljen läpi.
3. Lukitse vyönsoljet.
4. Kiristä vöitä hieman uudelleen.

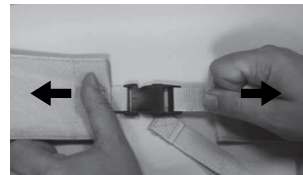

VAROITUS!

Vahingoittuneet selkänojan soljet aiheuttavat loukkaantumisaaran!

Tarkasta, että selkänojan soljet on kiinnitetty tiukasti aina, kun tuotetta huolletaan tai korjataan.

- Tarkasta kaikkien solkikiinnikkeiden tiukka kiinnitys sulkemalla soljet ja vetämällä molemmista päistä.
- Vaihda selkänoja / selkänojan soljet, jos solki avautuu vetämällä.

Käsinojen korkeuden säätäminen

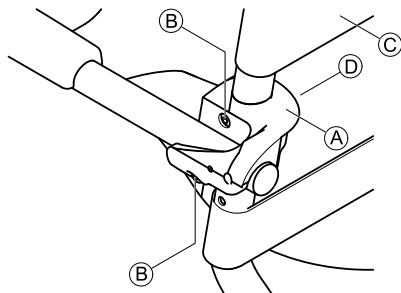

TÄRKEÄÄ!

- Säädä käsinojen korkeutta käyttäjän mukaan.
- Säädä kumpikin käsinoja samalle korkeudelle.
- Säädä vasemman- ja oikeanpuoleisen käsinojan korkeutta samalla tavalla.

1. Avaa selkänöjan rungon sisälle työnnetyn selkänöjan päällysteen vyön solki.
2. Avaa käsinojan yli kulkevan vyön © solki selkänöjan päällysteestä.
3. Pujota tämä vyö selkänöjan rungon sisään ja sulje solki uudelleen.



Mutterit on kiinnitetty löysästi pidikkeeseen, ja ne voivat pudota.

4. Avaa käsinojan pidikkeen A ruuvit B mukana toimitetulla kuusiokoloavaimella.
5. Irrota pidike D ja mutterit selkänöjan rungon sisäpuolelta.
6. Irrota käsinojan pidike A ja käsinoja ja siirrä sitä ylöspäin.



Pienempi aukko on pidikkeen kiinnittämistä varten.

7. Työnnä ruuvit selkänöjan pidikkeeseen ja aseta ne selkänöjan rungossa oleviin aukkoihin.
8. Aseta mutterit tarvittaessa takaisin pidikkeeseen.
9. Aseta pidike selkänöjan runkoon siten, että pidikkeen kiinnike työntyy pienempään aukkoon.
10. Työnnä ruuvit muttereihin ja kiristä ne.
11. Pujota selkänöjan päällysteen avoin vyö selkänöjan rungon ulkopuolelle ja sulje ja kiristä kaikki vyöt.



TÄRKEÄÄ!

- Käsinojat lasketaan samalla tavalla.
- Kun vaihdat alempaan asentoon, avaa käsinojan alla oleva vyö ja työnnä se selkänöjan rungon sisään.

Irrotettavan kahvan kiinnittäminen

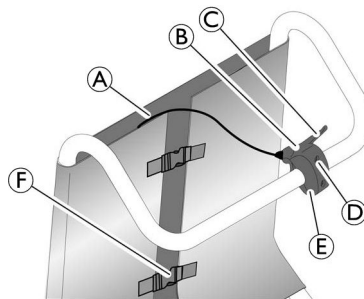

1. Avaa kaksi ristiaukkoista kupukantaruuvia ① irrotettavasta kahvasta ② ja irrota pidikkeen ③ alaosa.
2. Pujota irrotettava kahva ja vaijeri ④ paineilmajousien aktivoimista varten ylös selkänojan päällysteen ja vyönsolkien ⑤ välissä olevasta raosta.
3. Aseta irrotettava kahva siten, että pidikkeen yläosa on selkänojan kahvan päällä niin, että kahva ⑥ osoittaa oikealle.
4. Kiinnitä irrotettava kahva rungon putkeen pidikkeen alaosalla ja kahdella ristiaukkoisella kupukantaruuvilla. Kiristä ruuveja hieman.
5. Aseta irrotettava kahva yllä olevan kuvan mukaisesti.
6. Kiristä ristiaukkoiset kupukantaruuvit.

Jalkanojen kiinnittäminen

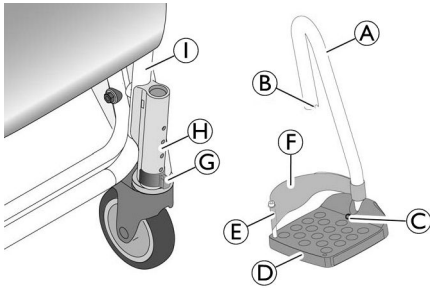

1. Työnnä jalkanoja ① ja jalkalevy ② ohjaimen ③ istuimen runkoon ④ niin, että ura ⑤ lukittuu kiinnikkeen ⑥ tappiin. Jalkanojaa ei voi enää kääntää puolelta toiselle.

 Oikean- ja vasemmanpuoleiset jalkanojat asennetaan samalla tavalla.

Jalkanojen korkeuden säätäminen

1. Vedä jalkanojaa ① hieman ylöspäin.
2. Vedä kiinnike ② ulos ja työnnä se takaisin tarvittavaan asentoon. Vedä jalkanojaa vielä hieman ulos tarvittaessa.
3. Paina jalkanojaa alaspäin, kunnes ura ③ lukittuu kiinnikkeen tappiin.
4. Säädä toinen jalkanoja halutulle korkeudelle kuvatulla tavalla.

Jalkalevyjen kaltevuuden säätäminen



TÄRKEÄÄ!

- Jalkalevyjen kaltevuutta voi säätää rajattomasti.
- Varmista, että oikean- ja vasemmanpuoleinen jalkalevy on säädetty samalla tavalla.

1. Löysää jalkalevyn kuusiokoloruuvi ① koon 4 kuusiokoloavaimella.
2. Käännä jalkalevy ② haluttuun asentoon.
3. Kiristä kuusiokoloruuvi uudelleen.

Pääntuen kiinnittäminen

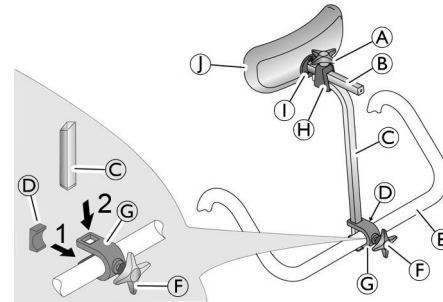

1. Työnnä ruuvia hiukan pidikkeeseen © tähtikahvan ⑥ avulla.
2. Työnnä pidikettä ruuvilla selkänöjan kahvaan ⑤ siten, että ruuvi lukittuu selkänöjan kahvassa olevaan aukkoon.
3. Työnnä levy ④ pidikkeeseen edestä siten, että levyn kielekkeet osoittavat alas- ja ylöspäin ja levyn kaareva puoli koskettaa selkänöjan kahvaa.



TÄRKEÄÄ!

– Kun työnnät kiinnittimen paikoilleen, varmista, että levyn kaareva puoli on kokonaan selkänöjan kahvan päällä.

4. Työnnä kahva © ylhäältä pidikkeen aukkoihin.
5. Kiristä ruuvia tähtikahvalla, kunnes kahva on kiinnitetty.
6. Työnnä pehmuste ① ja pehmusteen pidike ② kahvan ③ pidikkeeseen.
7. Kiristä yläruuvia tähtikahvalla ④, kunnes pehmusteen pidike on kiinnitetty.



Voit säätää sitä käyttäjän asettamalla kahvan niin, että kaareva puoli osoittaa eteen tai taakse.

Pääntuen pehmusteen ① voi irrottaa ja korvata toisenlaisella pehmusteella (lisävaruste). Irrota se löysäämällä kiinnityspultit ①.

5 Käyttö

5.1 Turvallisuustiedot



VAROITUS!

- Käytä suihku- ja wc-pyörätuolia vain tasaisilla pinnoilla sisätiloissa.
- Noudata tunnistekilven tietoja. Älä ylikuormita suihku- ja wc-pyörätuolia.
- Noudata pääntuen ja sivuosien turvallisuuskilvissä olevia tietoja. 2.2 Tuotteen tietokilpi ja symbolit, sivu 29.
- Älä aseta suihku- ja wc-pyörätuolin päälle painavia esineitä.
- Tarkista tuote aina silmämääräisesti ulkoisten vaurioiden varalta ennen jokaista käyttökertaa.



VAROITUS!

Liukumis- ja kallistumisvaara

- Varmista ennen jokaista käyttökertaa, että istuin on kunnolla kiinnitetty istuimen runkoon.
- Lukitse kaikki pyörät punaisilla jalkavivuilla ennen istumista tuoliin ja nousemista siitä sekä pysäytysasennossa.



VAROITUS!

Kaatumisvaara

- Käännä jalkanojat sivuille tai taita jalkalevyt ylös ennen istumista tuoliin tai nousemista siitä.
- Ennen istumista tuoliin tai nousemista siitä, käännä pyörät niin, että lukitus osoittaa eteenpäin.
- Älä koskaan seiso jalkanojen päällä.
- Työnnä tuolia käyttäjän istuessa siinä vain, kun istuimen runko ja selkänoja on kiinnitetty pystyasentoon.
- Älä koskaan irrota paineilmajousia.



VAROITUS!

Eteenpäin kaatumisen vaara

- Saatavana on etujalkojen keikahduksen estimet (tuotenro 1535936), jotka estävät suihkutuolia keikahtamasta eteenpäin.



HUOMIO!

Kallistusmekanismin aiheuttama takertumisvaara

- Istuimen runkoa kallistettaessa on varmistettava, että käyttäjän käsivarret ovat käsinojen päällä.



TÄRKEÄÄ!

Pääntuen rikkoutumisvaara

- Ohjaa ja työnnä suihku- ja wc-pyörätuolia vain pitämällä kiinni selkänojan kahvasta, älä koskaan pääntuesta.

5.2 Suihku- ja wc-pyörätuolin käyttäminen

Käsinojen kääntäminen



HUOMIO!

Vaara, että sormet jäävät jumiin taittomekanismiin

- Älä työnnä sormia nivelen sisään, kun taitat käsinoja ylös tai alas.
- Älä työnnä sormia käsi- ja selkänöjan väliin, kun taitat käsinojat taakse.
- Varmista, että mikään osa ei jää jumiin.

Jalkanojen kääntäminen

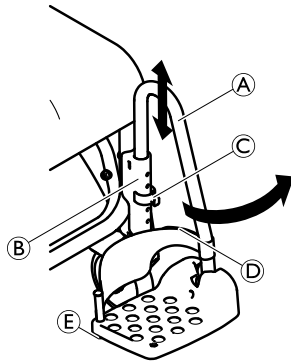

Jalan asetus-/poistamisasento:

1. Vedä ohjaimessa B olevaa jalkanojaa B hieman ylöspäin niin, että ura ei ole enää lukittuneena kiinnikkeen tappiin C.
2. Käännä jalkanoja sivulle.

Ajoasento:



HUOMIO!

Irtonaisen jalkanojan aiheuttama onnettomuusvaara

- Kiinnitä jalkanojat ajoasentoon.

1. Käännä jalkanoja A sisäänpäin.
2. Paina jalkanojaa alaspäin, kunnes ura lukittuu kiinnikkeen tappiin C.

Kantapäähinnan irrottaminen ja kiinnittäminen

1. Avaa kantapäähinnan Velcro® -tarra D.
2. Irrota ruuvi E jalkalevyn alapuolelta.
3. Irrota kantapäähigna joustavasta muovitapista.



Kiinnitä higna samalla tavalla mutta päinvastaisessa järjestyksessä.



TÄRKEÄÄ!

- Varmista asentaessasi, että kantahinnan Velcro® -tarra osoittaa taaksepäin.

Istuimen rungon ja selkänöjan kääntäminen



TÄRKEÄÄ!

- Käytä vain irrotettavaa kahvaa ja käännä vain istuimen runkoa ja selkänöjaa, jos käyttäjä istuu tuolissa.
- Kun käännät istuimen runkoa ja selkänöjaa, vedä selkänöjaa taaksepäin tai eteenpäin kahvalla.
- Älä koskaan tartu istuimen rungon ja selkänöjan sekä sivuosien eturungon putken väliin kääntäessäsi.
- Älä työnnä tuolia, kun selkänöjan istuimen runko on käännettynä.

Taaksepäin/eteenpäin kääntäminen

-  Istuimen runkoa voi kallistaa taaksepäin noin 35° yhdessä selkänojan kanssa.

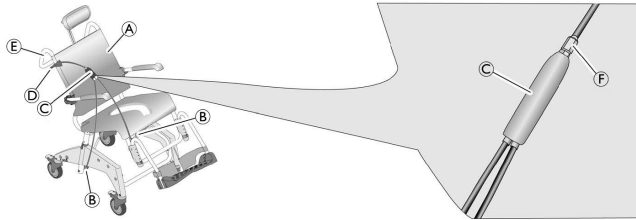

1. Vedä irrotettavaa kahvaa **D** ja pidä sitä paikoillaan. Jakaja **C** vapauttaa paineilmajousien **B** tukoksen.
2. Paina istuimen runkoa **A** selkänojan kahvasta **E** taaksepäin tai eteenpäin yhdessä selkänojan kanssa. Paineilmajouset **B** pitenevät tai lyhenevät.
3. Vapauta irrotettava kahva. Istuimen runko on lukittu senhetkiseen kaltevuusasentoon.

Kääntäminen eteenpäin ilman käyttäjää

1. Seiso tuolin vieressä.
2. Vedä irrotettavaa kahvaa toisella kädellä ja pidä sitä paikoillaan.
3. Paina istuimen runkoa ja selkänojaa alaspäin työntämällä istuimen pinnan keskikohtaa kädellä.
4. Vapauta irrotettava kahva, kun istuimen runko ja selkänoja ovat kääntyneet eteenpäin. Istuimen runko on nyt lukittunut tähän asentoon.

Istuinlevyn irrottaminen ja kiinnittäminen

Irrottaminen:

1. Vedä istuinlevyä ylöspäin kummaltakin puolelta.

Kiinnittäminen:



HUOMIO!

Sormien puristuksiin jäämisen vaara

- Älä työnnä sormia istuimen ja istuimen rungon väliin, kun painat istuinlevyä paikoilleen.

1. Aseta istuinlevy istuimen rungon päälle siten, että aukko osoittaa eteenpäin.
2. Työnnä istuinlevy mahdollisimman taakse.
3. Paina istuinlevyn etu- ja takareunoja alas avokämmenellä niin, että istuinlevy lukittuu runkoon.

Lukituslaitteen lukitseminen



Lukituslaite lukittuu vain, jos pyörä on suorassa.

1. Lukitse pyörän lukituslaite sinisellä polkimella. Pyörä on lukittu eteenpäinajoasentoon.

6 Kuljetus

6.1 Turvallisuustiedot

 Tuotteen voi kuljettamista varten purkaa osiin, kuten se oli toimitettaessa. ® 3.1 Yleiskatsaus, sivu 31.

1. Pura tuote ® 4.2 Suihku- ja wc-pyörätuolin kokoaminen, sivu 32 noudattamalla kokoamisvaiheita päinvastaisessa järjestyksessä.



TÄRKEÄÄ!

Tuotteen vaurioitumisvaara

- Kuljeta tuotetta kuivissa tiloissa, joissa lämpötila on 0–40 °C, ilmanpaine 795–1060 hPa ja kosteus 30–75 %.
- Älä altista tuotetta suoralle auringonvalolle.

7 Huolto

7.1 Turvallisuustiedot

Tuotetta ei tarvitse huoltaa, kunhan edellä annettuja puhdistus- ja turvallisuusohjeita noudatetaan.



VAROITUS!

– Tarkista tuote säännöllisesti vaurioiden varalta ja varmista, että ruuvit ovat tiukasti paikoillaan ja tuote turvallisesti koottu.



VAROITUS!

Hygienia on erityisen tärkeää erityisesti wc-käytössä.
– Puhdista suihku- ja wc-pyörätuolin säännöllisesti ja pidä se puhtaana.



Tämän tuotteen voi desinfioida. Valitse desinfiointiaine Aquatec® -hoito-ohjeiden mukaisesti. Nämä ovat saatavilla Aquatec® -yhtiöltä pyynnöstä. Katso yhteystiedot tämän oppaan takasivulta.

7.2 Puhdistaminen ja desinfiointi

Tuote voidaan puhdistaa ja desinfioida kaupallisesti saatavilla puhdistusaineilla.



TÄRKEÄÄ!

Hygienia on erityisen tärkeää kylpyhuoneessa.
– Pidä tuote aina puhtaana ja pese se säännöllisesti.

1. Desinfioidu tuote pyyhkimällä kaikki helppopääsyiset pinnat desinfiointiaineella (tuotteen kokoamisen jälkeen, mikäli mahdollista).



TÄRKEÄÄ!

Kaikkien käytettyjen puhdistusaineiden ja desinfiointiaineiden täytyy olla tehokkaita, yhteensopivia toistensa kanssa ja niiden täytyy suojata materiaaleja, joita niillä puhdistetaan. Lisätietoja dekontaminaatiosta terveydenhuoltoympäristöissä saat NICE (The National Institute for Clinical Excellence) -instituutin ohjeista infektioiden hallinnasta osoitteesta www.nice.org.uk/CG002 ja paikallisista infektioidenhallintaohjeista.
– Puhdista tuote käsin.
– Puhdista ilman pesuainetta.

Puhdistaminen kotiympäristössä



TÄRKEÄÄ!

Tuotteen vaurioitumisvaara
– Älä irrota lisävarusteiden pidikkeitä.

1. Irrota mahdolliset lisävarusteet.
2. Vedä jalkanojat irti ohjaimista.
3. Irrota istuinlevy ja selkänöjan päällyste.
4. Poista sivuosat.
5. Aseta kiinnikkeet heti takaisin istuimen runkoon, jotta ne eivät katoa.
6. Pese yksittäiset osat liinalla tai harjalla ja kaupasta saatavilla puhdistus- ja desinfiointiaineilla.
7. Huuhtelee osat lämpimällä vedellä.
8. Kuivaa osat liinalla.
9. Kokoa tuote uudelleen. 4.2 Suihku- ja wc-pyörätuolin kokoaminen, sivu 32.

Puhdistaminen kliinisessä ympäristössä

-  Edellä annettujen puhdistusohjeiden lisäksi tuote on puhdistettava jokaisen potilaan kotiuttamisen jälkeen, käyttöjakson päättymisen jälkeen tai vähintään kuukauden välein (sen mukaan, mikä tulee ensin) autoklaavissa 85 °C:ssa kolmen minuutin ajan.



HUOMIO!

Ihon palovaara

- Anna tuotteen jäähtyä autoklaavipuhdistuksen jälkeen.

7.3 Pyörien vaihtaminen



VAROITUS!

Virheellisesti kiinnitettyjen pyörien aiheuttama onnettomuusvaara

- Asiantuntevan jälleenmyyjän on vaihdettava pyörät.

8 Käytön jälkeen

8.1 Varastointi

**VAROITUS!****Tuotteen vaurioitumisvaara**

- Säilytä tuotetta kuivissa tiloissa, joissa lämpötila on 0–40 °C, ilmanpaine 860–1060 hPa ja kosteus 30–75 %.
- Älä säilytä tuotetta lämmönlähteiden lähellä.
- Älä altista tuotetta suoralle auringonvalolle.

8.2 Käyttäminen uudelleen

Tätä tuotetta voi käyttää uudelleen. Uusien käyttökertojen määrään vaikuttavat tuotteen käytön tiheys ja tapa. Ennen käyttämistä uudelleen tuote on puhdistettava ja desinfioitava perusteellisesti, (® 7.2 Puhdistaminen ja desinfiointi, sivu 41) sen turvallisuusohjeet on luettava ja se on säädettävä tarvittaessa.

8.3 Hävittäminen

Käytetyt laitteet ja pakkausmateriaalit on hävitettävä ja kierrätettävä sovellettavien lakimääräysten mukaisesti.

Kysy valmistajalta tuotteen oikeanlaisesta ja täydellisestä hävittämisestä.

9 Häiriöiden korjaaminen

9.1 Vikojen tunnistaminen ja korjaaminen

 Seuraavassa taulukossa on tietoa toimintahäiriöistä ja niiden mahdollisista aiheuttajista. Jos et saa korjattua häiriötä annetuilla ohjeilla, ota suoraan yhteyttä asiantuntevaan jälleenmyyjään.

Vika	Mahdollinen syy	Korjaus
Istuimen korkeuden säätäminen ei onnistu	Istuimen rungon ja sivuosan välissä on likaa	Pura tuote osiin, kuten se oli toimitettaessa, ja puhdista se perusteellisesti
Pyörät liikkuvat huonosti tai eivät ollenkaan	Haarukan ja vanteen välissä on likaa	Puhdista pyörät perusteellisesti
Jalkanojien kääntäminen sivulle on vaikeaa	Ohjaimissa on likaa	Irrota jalkanojat ja puhdista ne perusteellisesti
Istuimen runkoa ja selkänöjää ei voi kääntää	Jakajan mutteri on löystynyt	Kiristä mutteri
	Pneumatiikka on viallinen	Ota yhteyttä asiantuntevaan jälleenmyyjään.

I0 Tekniset tiedot

I0.1 Mitat ja paino

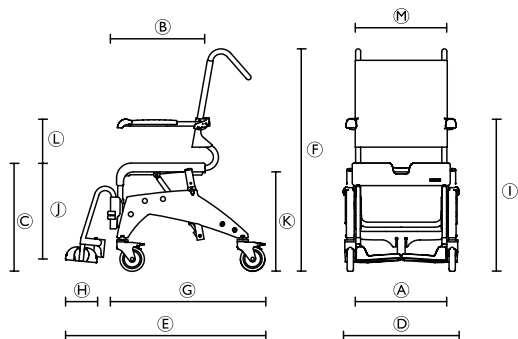

Malli	Ocean VIP	Ocean VIP XL	Ocean Dual VIP
Mitat [mm] and paino [kg]			
(A)	500		
(B)	450		
(C)	510 – 610		
(D)	595	625	625
(E)	106		
(F)	1085 – 1185		
(G)	845		
(H)	160		

Malli	Ocean VIP	Ocean VIP XL	Ocean Dual VIP
(I)	720 – 860		
(J)	345 – 465		
(K)	420–520 (potta-astian pidikkeen kanssa) 440–540 (ilman potta-astian pidikettä)		
(L)	215 / 245		
(M)	475	555	475
Leveys, hygienia-aukko	205		
Syvyys, hygienia-aukko	320		
Kallistettavan istuimen kulma	0° – 35°		
Kallistettavan selkänöjan kulma	-	-	10° – 50°
Pyörän halkaisija	127 mm (5")		
Tuotteen paino	23,5	23,5	28,3
Käyttäjän vähimmäis-/enimmäispaino	40 / 150		

10.2 Materiaalit

Runko	Ruostumaton teräs, jauhemaalattu
Istuinlevy	Polypropyleeni
Selkänojan päällyste	Nailon, PVC-pinnoitus
Jalkanojat	Polypropyleeni, lasikuituvahvistettu
Käsinojat	Polypropyleeni
Pyörät	Muovi ja ruostumaton teräs

Innholdsfortegnelse

Denne veiledningen skal overleveres til sluttbrukeren. Les denne veiledningen FØR du bruker produktet, og behold den for fremtidig referanse.

1	Generell informasjon	48
1.1	Generell informasjon	48
1.2	Symboler	48
1.3	Garanti	48
1.4	Bruksområde	49
1.5	Levetid	49
2	Sikkerhet	50
2.1	Sikkerhetsinformasjon	50
2.2	Merking og symboler på produktet	51
3	Komponenter	53
3.1	Oversikt	53
4	Montering	54
4.1	Sikkerhetsinformasjon	54
4.2	Montere dusj- og toalettstolen	54
5	Bruk	59
5.1	Sikkerhetsinformasjon	59
5.2	Bruke dusj- og toalettstolen	60
6	Transport	62
6.1	Sikkerhetsinformasjon	62
7	Vedlikehold	63
7.1	Sikkerhetsinformasjon	63
7.2	Rengjøring og desinfisering	63
7.3	Skifte styrehjul	64
8	Etter bruk	65

8.1	Oppbevaring	65
8.2	Gjenbruk	65
8.3	Avfallshåndtering	65
9	Problemløsning	66
9.1	Avdekke og reparere feil	66
10	Tekniske data	67
10.1	Dimensjoner og vekt	67
10.2	Materialer	68

I Generell informasjon

I.1 Generell informasjon

I denne bruksanvisningen finner du opplysninger og merknader om hvordan du kan bruke dusj- og toalettstolen på en korrekt og trygg måte.

Les bruksanvisningen nøye før du tar i bruk produktet. Les nøye alle merknader, særlig de som gjelder sikkerhet, og følg anvisningene i dem.

Posisjonshenvisningene (A, B, C osv.) i bruksanvisningen viser alltid til den foranstående illustrasjonen.

I.2 Symboler

Symboler i denne bruksanvisningen

Advarslene i denne bruksanvisningen er angitt med symboler. Tittelen ved siden av advarselsymbolene angir alvorlighetsgraden.



ADVARSEL

Angir en potensielt farlig situasjon som, hvis man ikke unngår den, kan føre til død eller alvorlig personskade.



FORSIKTIG

Angir en farlig situasjon som, hvis man ikke unngår den, kan føre til lettere personskade.



VIKTIG

Angir en farlig situasjon som, hvis man ikke unngår den, kan føre til skade.



Nyttige tips, anbefalinger og opplysninger for effektiv og problemfri bruk.



Dette produktet er i samsvar med EU-direktivet 93/42/EØF om medisinsk utstyr. Lanseringsdatoen for dette produktet er oppgitt i CE-samsvarserklæringen.

I.3 Garanti

Vi gir alltid en produsentgaranti for produktet i samsvar med våre retningslinjer for forretningsdrift i det aktuelle landet. Garantikrav kan bare rettes gjennom den aktuelle leverandøren av madrassen.

Kvalitet

Vårt selskap setter kvalitet i høysetet; alle prosesser utføres i samsvar med standardene ISO 9001 og ISO 13485.

Dette produktet er CE-merket i samsvar med EU-direktivet 93/42/EØF om medisinsk utstyr, klasse I.

Produktet oppfyller kravene i standarden DIN EN 12182 (Tekniske hjelpemidler for funksjonshemmede – generelle krav og prøvingsmetoder).

Dersom du ønsker ytterligere informasjon, kan du kontakte Invacare i landet ditt (kontaktadressen står på baksiden av denne bruksanvisningen).

I.4 Bruksområde

Dusj- og toalettstolen skal kun brukes som hjelpemiddel ved dusjing, når man skal på toalettet eller ved forflytning av pasienter innendørs. All annen bruk er forbudt.

Du kan bruke produktet som toalettstol ved å plassere den over standardtoalettet eller ved å bruke den sammen med toalettspotte (tilbehør).

Driftstemperatur: 5 til 40 °C.

I.5 Levetid

Forventet levetid for disse produktene er fem år dersom de brukes i samsvar med beregnet bruk som angitt i dette dokumentet, og dersom alle krav knyttet til vedlikehold og service oppfylles. Forventet levetid kan forlenges dersom produktet brukes med varsomhet og får korrekt vedlikehold, og så sant ikke teknologiske og vitenskapelige fremskritt gjør produktets tekniske egenskaper utdatert. Forventet levetid kan på den andre siden bli betraktelig forkortet dersom produktet brukes ekstremt mye eller på feil måte. Det faktum at Invacare angir en forventet levealder, innebærer ikke noen tilleggsgaranti for produktet.

2 Sikkerhet

2.1 Sikkerhetsinformasjon



ADVARSEL!

- Du må ikke bruke dette produktet eller tilgjengelig tilleggutstyr uten først å ha lest og forstått denne veiledningen og eventuelle andre instruksjoner, for eksempel bruksanvisninger, servicehåndbøker eller instruksjonsark som følger med dette produktet eller tilleggutstyr. Bruksanvisninger for Invacare-produkter er tilgjengelige på Internett eller fra din lokale forhandler (kontaktadresser står på baksiden av denne bruksanvisningen).
- Hvis du har problemer med å forstå advarslene eller instruksjonene, ta kontakt med en kvalifisert person i helsevesenet, en forhandler eller teknisk personell før du bruker dette utstyret, for å unngå personskade eller skade på utstyret.



ADVARSEL!

Fare for skade

- Stå ikke på dette produktet.
- Bruk ikke produktet som et klatrehjelpemiddel.
- Bruk ikke produktet utendørs.



ADVARSEL!

Fare for skade

- Bruk ikke produktet hvis det er defekt.
- Dersom det oppstår en feil, må du kontakte en forhandler umiddelbart.
- Utfør ikke endringer på produktet som ikke er godkjente.
- Bruk bare tilbehør som er beregnet på å brukes sammen med dette produktet.



VIKTIG!

Informasjonen i dette dokumentet kan endres uten varsel.

- Kontroller at ingen av delene er skadet under frakt, og test utstyret før bruk.

2.2 Merking og symboler på produktet

Identifikasjonsmerke

Typeskiltet inneholder viktig teknisk informasjon:

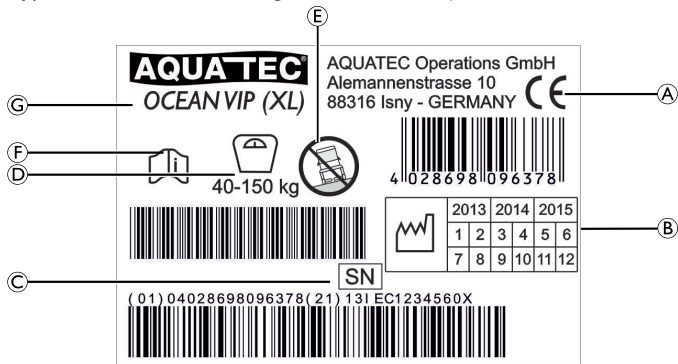

(A)	Samsvarsmerking
(B)	Produktets levetid
(C)	Serienummer
(D)	Belastning
(E)	Merk (må bare brukes på flate underlag)
(F)	Merk (sett deg inn i vedlagte dokumenter)
(G)	Produktidentifikasjon



Typeskiltet er plassert på innsiden av den høye sidedelen.

Merking på produktet

Følgende merking er plassert på baksiden av hodestøtten:

Merking	Beskrivelse
	<p>Korrekt bruk under vinkling av seterammen med ryggstøt, ® 5.2 Bruke dusj- og toalettstolen, side 60.</p>
	<p>FORSIKTIG!</p> <p>Støtfare</p> <p>Når du trekker i det avtakbare håndtaket, kan kroppen din bli truffet av ryggstøet.</p> <p>– Pass på at det er nok avstand mellom deg og ryggstøet når du vinkler seterammen med ryggstøet.</p>

Følgende merking er plassert på sidedelene:

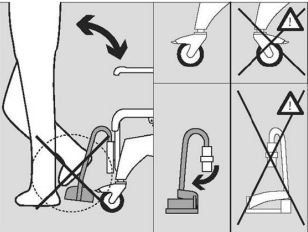
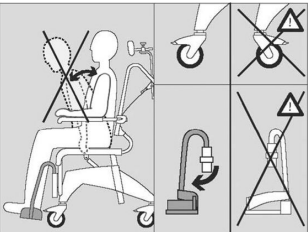
Merking	Beskrivelse
	<p>ADVARSEL!</p> <p>Tippfare</p> <ul style="list-style-type: none">– Ikke stå på fotstøtten når du skal sette deg i eller reise deg fra dusj- og toalettstolen.– Sving fotstøttene til siden eller slå opp fotbrettene før du setter deg i eller reiser deg fra dusj- og toalettstolen.– Sving styrehjulene slik at låsen vender fremover, før du setter deg ned eller reiser deg.
	<p>ADVARSEL!</p> <p>Tippfare</p> <ul style="list-style-type: none">– Ikke len deg for langt forover mens du sitter i dusj- og toalettstolen.– Monter tipsikringer foran.

3 Komponenter

3.1 Oversikt

Produktet leveres med følgende deler:

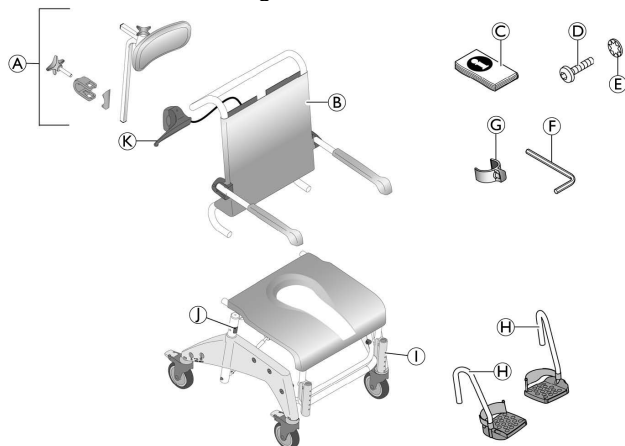

①	Seteramme med seteplate og sidedeler med styrehjul
①	Klips (2 x) for justering av høyde (settes i fra innsiden)
Ⓚ	Avtakbart håndtak

Ⓐ	Hodestøtte
Ⓑ	Ryggstø med trekk og armlener
Ⓒ	Brukerveiledning (i plastpose)
Ⓓ	Skruer (4 x) for ryggstø
Ⓔ	Tannskiver (4 x) for ryggstø
Ⓕ	Sekskantnøkkel
Ⓖ	Klips (2 x) til fotstøtter (i plastpose)
Ⓗ	Fotstøtter med hælbånd (2 x)

4 Montering

4.1 Sikkerhetsinformasjon



ADVARSEL!

- Før du tar i bruk produktet, må du kontrollere at delene ikke har blitt skadet under transport. Kontakt om nødvendig forhandleren.
- Sørg for at de enkelte delene settes sammen på korrekt måte.

Dette avsnittet beskriver hvordan du monterer produktet.

Produktet demonteres i omvendt rekkefølge.

4.2 Montere dusj- og toalettstolen

Montere seterammerøret for høydejustering

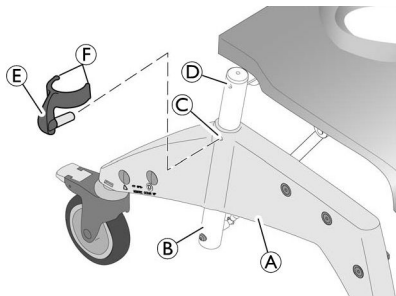

1. Trekk ut de to høydejusteringsklipsene **E** fra innsiden **D** av seterammen **A**, og sett dem inn i sidedelen **C** fra utsiden helt til klipsene **F** omslutter seterammerøret **B**.

Stille inn setehøyden



ADVARSEL!

- Setehøyden må tilpasses brukeren. Vanligvis vil setehøyden være korrekt stilt inn når brukeren sitter på stolen og begge føttene berører gulvet.
- Setehøyden må stilles inn på begge sider samtidig. Når du skal stille inn setehøyden, trenger du assistanse fra en hjelper.
- Still ikke inn setehøyden på stolen mens noen sitter i den.

1. Ta tak i seterammen og løft stolen litegrann.
2. Trekk ut begge klipsene **E**.
3. Trekk seterammen oppover ut av sidedelen **A** eller skyv den inn.
4. Rett inn klipshullene **C** på sidedelen etter et hull på seterammen **D**.
5. Stikk begge klipsene inn i sidedelen fra utsiden helt til de to klipsene **F** omslutter seterammerøret **B**.

Montere ryggstøt

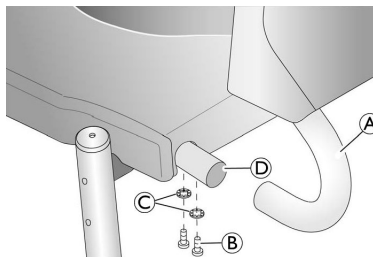

1. Trykk ned alle fire røde fotpedaler på styrehjulene for å låse dem.

**VIKTIG!**

- Pass på at armlenene vender fremover når de er slått opp.

2. Stikk ryggstøet (A) inn i seterammerørene (D) bakfra helt stoppkanten på ryggstøet ligger an mot seterammerøret.

**VIKTIG!**

- Stram til skruene med den medfølgende sekskantnøkkelen. Momentet skal være 5 Nm.
- Kontroller med jevne mellomrom at skruene sitter godt.

3. Fest ryggstøet på venstre og høyre side ved hjelp av to skruer (B) på hver side og tannskivene (C).

Justere ryggstøtrekket

Ryggstøets stramming kan justeres etter ønske.

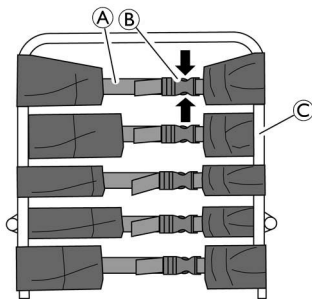
**ADVARSEL!**

- Pass på at minst tre belter alltid går på utsiden av ryggstørammen, og at beltelåsene lukkes,



Når du skal montere tilbehør, kan den andre beltelåsen åpnes ovenfra, og ryggstøtrekket kan føres forbi ryggstørammen på innsiden ved punkt C.

Stramming:

1. Stram til beltene (A) på ryggstøtrekket.

Løsne:

1. Åpne beltelåsene (B) ved å trykke sammen låseklemmene (pilene).
2. Skyv beltene et stykke tilbake gjennom låsen.
3. Lukk beltelåsene.
4. Etterstram beltene litt.

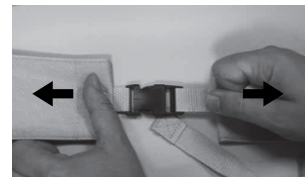
**ADVARSEL!**

Fare for personskade på grunn av defekte låsespennere i ryggstøet.

Kontroller at låsespennene i ryggstøet er godt festet, hver gang produktet vedlikeholdes eller overhales.

- Kontroller at alle klips i låsespennere er sikkert festet ved å lukke låsespennene og deretter trekke fra begge ender.
- Erstatt ryggstøet eller låsespennene dersom en låsespenne åpner seg når du trekker i endene.

Stille inn høyden på armlenene

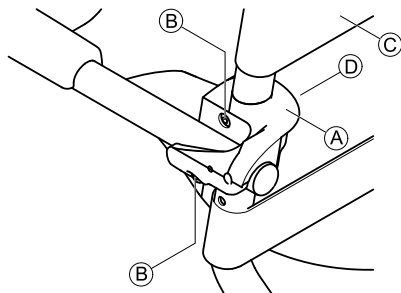

VIKTIG!

- Tilpass høyden på armlenene etter brukeren.
- Høyden på armlenene må være lik på begge sider.
- Still inn høyden på høyre og venstre armlene på nøyaktig samme måte.

1. Åpne låsen til det beltet på ryggstøtrekket som går på innsiden av ryggstørammen.
2. Åpne låsen til det beltet på ryggstøtrekket © som går over armlenet.
3. Før dette beltet på innsiden av ryggstørammen og lukk låsen.



Mutrene sitter løst i låseklemmen og kan falle ut.

4. Løsne skruene © på armleneholderen © ved hjelp av den medfølgende sekskantnøkkelen.
5. Fjern låseklemmen © med mutrene fra innsiden av ryggstørammen.

6. Ta av ryggstøholderen © sammen med armlenet og løft den oppover.



Det minste hullet fungerer som feste for låseklemmen.

7. Stikk inn skruene i armleneholderen og før dem gjennom hullene i ryggstørammen.
8. Sett eventuelt mutrene tilbake i låseklemmen.
9. Plasser låseklemmen på ryggstørammen slik at festet på låseklemmen stikker inn i det mindre hullet.
10. Skru inn skruene i mutrene og stram til.
11. Før beltet som fremdeles er åpent på ryggstøtrekket, på utsiden av ryggstørammen, og lås og stram til alle beltene.



VIKTIG!

- Armlenene senkes på samme måte.
- Når du setter armlenet i laveste stilling, må du åpne beltet som ligger under armlenet, og føre det på innsiden av ryggstørammen.

Montere det avtakbare håndtaket

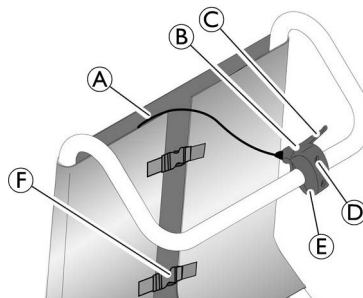

1. Skru løs de sylinderskruene med krysspør ④ fra det avtakbare håndtaket ②, og ta av den nedre delen av festeklemmen ⑤.
2. Før det avtakbare håndtaket med aktiveringsledningen ① for luftfjærene oppover gjennom åpningen mellom ryggstøtrekket og beltelåsene ⑥.
3. Plasser det avtakbare håndtaket med den øvre delen av festeklemmen på ryggstøthåndtaket slik at håndspaken ③ peker mot høyre.
4. Fest det avtakbare håndtaket til rørrammen ved hjelp av den nedre delen av festeklemmen og de to sylinderskruene med krysspør. Stram til skruene lett.
5. Rett inn det avtakbare håndtaket slik det er vist på illustrasjonen ovenfor.
6. Stram til de to sylinderskruene med krysspør.

Montere fotstøtter

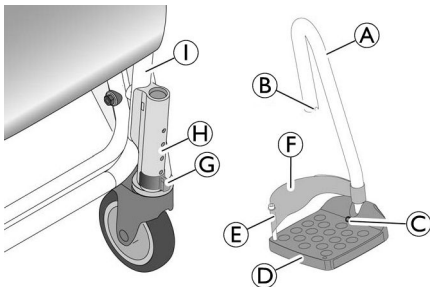

1. Skyv fotstøtten ① med fotbrettet ② inn i holderen ③ på siderammen ④ helt til sporet ⑤ griper inn i stiften til klipset ⑥. Fotstøtten kan ikke lenger dreies til siden.

 Høyre og venstre fotstøtte monteres på samme måte.

Stille inn høyden på fotstøttene

1. Trekk fotstøtten ① litt oppover.
2. Trekk ut klipset ② og stikk det inn igjen i ønsket posisjon. Trekk om nødvendig fotstøtten enda litt lenger ut.
3. Skyv fotstøtten nedover helt til sporet ③ griper inn i stiften til klipset.
4. Juster den andre fotstøtten i samme høyde, som beskrevet ovenfor.

Justere vinkelen på fotbrettene



VIKTIG!

- Vinkelen på fotbrettene kan justeres trinnløst.
- Pass på at høyre og venstre fotbrett justeres likt.

1. Løsne skruen med innvendig sekskantfatning ① på fotbrettet med en sekskantnøkkel størrelse 4.
2. Drei fotbrettet ② til ønsket posisjon.
3. Stram til skruen med innvendig sekskantfatning.

Montere hodestøtten

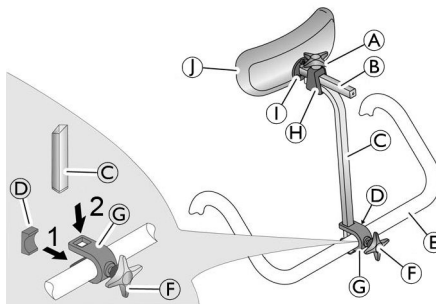

1. Bruk stjernehåndtaket ⑥ til å stikke skruen litt inn i braketten ③.
2. Skyv braketten med skruen inn på ryggstøhåndtaket ⑤ bakfra slik at skruen går inn i hullet på ryggstøhåndtaket.
3. Sett skiven ④ inn i holderen forfra slik at de to leppene på skiven vender oppover og nedover, og slik at den krumme siden av skiven ligger mot ryggstøhåndtaket.



VIKTIG!

– Når du setter i skiven, må du passe på at den krumme siden av skiven ligger helt inntil ryggstøhåndtaket.

4. Skyv festestangen ② inn i hullene på braketten ovenfra
5. Bruk stjernehåndtaket til å stramme til skruen helt til festestangen sitter godt fast.
6. Skyv puten ① og putestangen ⑧ inn i holderen på festehåndtaket ④.
7. Bruk stjernehåndtaket ⑥ til å stramme til den øvre skruen helt til putestangen sitter godt fast.



Festestangen kan monteres med kortarmen pekende fremover eller bakover alt etter brukerens behov.

Hodeputen ① kan tas av og byttes ut med andre putetyper (tilbehør). Du tar av hodeputen ved å løsne skruene ①.

5 Bruk

5.1 Sikkerhetsinformasjon



ADVARSEL!

- Dusj- og toalettstolen må bare brukes på et flatt underlag innendørs.
- Overhold spesifikasjonene på typeskiltet. Du må ikke overbelaste dusj- og toalettstolen.
- Overhold anvisningene på sikkerhetsetikettene på baksiden av hodestøtten og sidedelene. 2.2 Merking og symboler på produktet, side 51.
- Du må ikke overbelaste dusj- og toalettstolen.
- Før du bruker dusj- og toalettstolen, må du alltid sjekke at den ikke har skader.



ADVARSEL!

Skli- og rullefare

- Før bruk må du kontrollere at setet er godt festet til seterammen.
- Lås alle fire styrehjul ved hjelp av de røde fotspakene før du setter deg i stolen eller reiser deg fra den. Dette gjelder også når den er i parkeringsstilling.



ADVARSEL!

Tippfare

- Sving fotstøttene til siden eller slå opp fotbrettene før du setter deg ned eller reiser deg.
- Sving styrehjulene slik at låsen vender fremover, før du setter deg ned eller reiser deg.
- Stå aldri på fotstøttene.
- Du må kun kjøre brukeren på stolen når seterammen og ryggstøet er låst i opprett stilling.
- Ta aldri av luftfjærene.



ADVARSEL!

Fare for å tippe fremover!

- Tipsikringer foran (produktnr. 1535936) er tilgjengelige som tilbehør og hindrer at dusjstolen tipper forover.



FORSIKTIG!

Klemfare knyttet til vinklingsmekanismen

- Når du vinkler seterammen, må du passe på at brukerens armer hviler på armlenene.



VIKTIG!

Fare for å ødelegge hodestøtten

- Styr eller skyv dusj- og toalettstolen med håndtaket på ryggstøet, aldri med hodestøtten.

5.2 Bruke dusj- og toalettstolen

Svinge armlenene



FORSIKTIG!

Fare for å sette fingrene fast i foldemekanismen

- Ta ikke i hengselet med fingrene når armlenene skal foldes sammen eller slås opp.
- Grip ikke mellom armlenet og ryggstøet når armlenet skal slås opp.
- Kontroller at ingen deler blir sittende fast.

Svinge fotstøttene

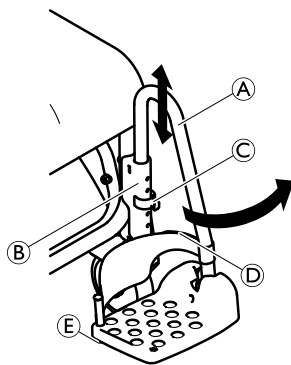

Påstigningsposisjon/avstigningsposisjon:

1. Trekk fotstøtten (A) i holderen (B) litt oppover inntil sporet ikke lenger griper inn i stiftene til klipset (C).
2. Sving fotstøtten til side.

Ved kjøring:



FORSIKTIG!

Fare på grunn av løs fotstøtte

- Fest fotstøttene i kjørestilling.

1. Sving fotstøtten (A) innover.
2. Skyv fotstøtten nedover helt til sporet griper inn i stiftene til klipset (C).

Ta av og sette på hælband

1. Åpne borrelåsen (D) på hælbandet.
2. Løsne og ta ut skruen (E) fra undersiden av fotbrettet.
3. Trekk hælbandet ut av den elastiske plaststiftene.



Du setter på hælbandet ved å gjenta prosedyren i omvendt rekkefølge.



VIKTIG!

- Kontroller at borrelåsen til hælbandet peker bakover når du setter på hælbandet.

Vinkle seterammen med ryggstø



VIKTIG!

- Du må kun bruke det avtakbare håndtaket, og du må kun vinkle seterammen med ryggstø dersom det sitter en bruker på stolen.
- Når du skal vinkle seterammen med ryggstø, trekker du ryggstøet bakover eller forover ved hjelp av håndtaket.
- Stikk aldri fingrene mellom seterammen med ryggstø og den fremre rørrammen mellom sidedelene når du vinkler seterammen.
- Du må ikke kjøre mens seterammen med ryggstø vinkles.

Vinkle bakover eller forover

 Seterammen kan vinkles bakover ca. 35° sammen med ryggstøet.

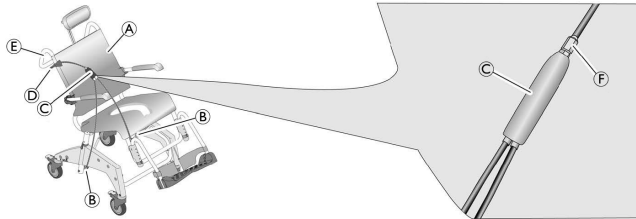

1. Trekk i det avtakbare håndtaket **D** og hold det i denne stillingen. Du bruker fordeleren **C** til å koble ut sperren på luftfjærene **B**.
2. Skyv seterammen **A** med håndtaket på ryggstøet **E** bakover eller forover sammen med ryggstøet. Luftfjærene **B** strekkes ut eller trekkes seg sammen.
3. Slipp det avtakbare håndtaket. Seterammen låses i den gjeldende vinkelen.

Vinkle forover uten bruker

1. Stå ved siden av stolen.
2. Trekk i det avtakbare håndtaket med én hånd og hold det i denne stillingen.
3. Skyv seterammen med ryggstøet nedover ved å skyve midt på seteflatten med den andre hånden.
4. Slipp det avtakbare håndtaket når seterammen med ryggstø er vinklet forover. Seterammen er nå låst i denne stillingen.

Ta av og sette på seteplatan

Ta av:

1. Trekk seteplatan oppover på begge sider.

Sette på:



FORSIKTIG!

Klemfare for fingrene

– Stikk ikke fingrene mellom seteflatten og seterammen når du trykker ned seteplatan.

1. Sett seteplatan på seterammen med utsparingen vendt forover.
2. Skyv seteplatan bakover så langt det går.
3. Trykk med flat hånd seteplatan nedover på begge sider og deretter foran og bak helt til seteplatan låses i seterammen.

Aktivere posisjonslåsen



Posisjonslåsen kan kun aktiveres når hjulet vender fremover.

1. Aktiver låsen på styrehjulet med den blå pedalen. Styrehjulene vender forover når de låses.

6 Transport

6.1 Sikkerhetsinformasjon



Ved transport kan produktet tas fra hverandre helt ned til enkeltdelene den ble levert i, ® 3.1 Oversikt, side 53.

1. Demontere produktet, ® 4.2 Montere dusj- og toalettstolen, side 54 ved å utføre monteringsstrinnene i omvendt rekkefølge.



VIKTIG!

Risiko for skade på produktet

- Transporter dusj- og toalettstolen på et tørt område med en temperatur mellom 0 °C og 40 °C, et lufttrykk mellom 795 og 1060 hPa og en luftfuktighet mellom 30 og 75 %.
- Utsett ikke produktet for direkte sollys.

7 Vedlikehold

7.1 Sikkerhetsinformasjon

Produktet er vedlikeholdsfritt hvis anvisningene for rengjøring og sikkerhet beskrevet ovenfor overholdes.



ADVARSEL!

– Kontroller regelmessig at produktet er uten skader, at alle skruer er godt tilstrammet, og at alle deler er festet slik de skal.



ADVARSEL!

Hygiene er spesielt viktig på toalettet, som er utsatt område.
– Rengjør dusj- og toalettstolen regelmessig, og hold den ren.



Dette produktet kan desinfiseres. Velg desinfeksjonsmiddel i samsvar med Aquatec® -retningslinjene for produktpleie. Disse er tilgjengelige fra Aquatec® på forespørsel, du finner kontaktopplysninger på baksiden av denne bruksanvisningen.

7.2 Rengjøring og desinfisering

Produktet kan rengjøres og desinfiseres med vanlige rengjørings- og desinfeksjonsmidler.



VIKTIG!

Hygiene er spesielt viktig på toalettet, som er utsatt område.
– Hold produktet rent. Rengjør produktet regelmessig.

1. Desinfiser produktet ved å tørke av alle tilgjengelige overflater med desinfeksjonsmiddel (fortrinnsvis etter at produktet er demontert).



VIKTIG!

Alle rengjørings- og desinfeksjonsmidler som brukes, må være effektive og kunne brukes sammen, og de må beskytte materialene de brukes som rengjørings- og desinfeksjonsmidler for. Når det gjelder kontakttid og konsentrasjon kan du se listen over desinfeksjonsmidler som er utgitt av Statens legemiddelverk (www.legemiddelverket.no; www.legemiddelverket.no/upload/31786/Desinfeksjonsmiddelliste.pdf).
– Rengjør for hånd.
– Rengjør uten skuremidler.

Rengjøring i private hjem



VIKTIG!

Risiko for skade på produktet
– Ta ikke av holderne for tilbehør.

1. Ta av eventuelt påmontert tilbehør.
2. Trekk fotstøttene ut av holderne.
3. Ta av seteplaten og ryggstøtrekket.
4. Ta av sidedelene.
5. Sett klipsene på seterammen på plass med én gang, slik at de ikke kommer bort.

6. Vask de enkelte delene med vanlige rengjørings- og desinfeksjonsmidler, børste og klut.
7. Skyll delene med varmt vann.
8. Tørk delene med en klut.
9. Monter produktet på nytt. 4.2 Montere dusj- og toalettstolen, side 54.

Rengjøring på helseinstitusjon

 I tillegg til rengjøringen som er angitt ovenfor, må produktet rengjøres etter at hver pasient er utskrevet, når en bruksperiode er over, eller én gang hver måned (avhengig av hva som kommer først) ved 85 °C i 3 minutter i autoklav.



FORSIKTIG!

Fare for brannskade

- Gi produktet tid til å kjøle seg ned etter at den har vært rengjort i autoklav.

7.3 Skifte styrehjul



ADVARSEL!

Fare på grunn av feilmonterte styrehjul.

- Styrehjulene må skiftes av en fagforhandler.

8 Etter bruk

8.1 Oppbevaring

**ADVARSEL!****Risiko for skade på produktet**

- Oppbevar produktet på et tørt sted med en temperatur mellom 0 °C og 40 °C, et lufttrykk mellom 860 og 1060 hPa og en luftfuktighet mellom 30 og 75 %.
- Oppbevar ikke produktet nær varmekilder.
- Utsett ikke produktet for direkte sollys.

8.2 Gjenbruk

Produktet er egnet for gjenbruk. Hvor mange ganger produktet kan gjenbrukes, avhenger av hvor ofte og hvordan produktet har vært brukt. Rengjør og desinfiser produktet grundig før det brukes på nytt (® 7.2 Rengjøring og desinfisering, side 63). Kontroller sikkerhetsfunksjonene, og nullstill om nødvendig.

8.3 Avfallshåndtering

Avhending og gjenvinning av brukt utstyr og emballasje må skje i samsvar med gjeldende forskrifter.

Spør produsenten om hvordan du går frem når du skal kassere produktet.

9 Problemløsning

9.1 Avdekke og reparere feil



Tabellen nedenfor gir opplysninger om feil og mulige årsaker. Hvis du ikke kan rette opp feilen ved hjelp av løsningene som er angitt, må du kontakte en fagforhandler.

Feil	Mulig årsak	Løsning
Vanskelig å stille inn setehøyden	Smuss mellom seteramme og sidedel	Demonter produktet fullstendig og rengjør det grundig
Det er vanskelig eller umulig å dreie styrehjulene	Smuss mellom gaffel og felg	Rengjør styrehjulene grundig.
Det er vanskelig å svinge fotstøtten til side.	Avleiringer i holderne	Ta av fotstøttene og rengjør dem grundig
Seterammen med ryggstø kan ikke vinkles	Løs mutter på fordeleren	Stram mutteren
	Luftfjæren er defekt	Kontakt fagforhandler

10 Tekniske data

10.1 Dimensjoner og vekt

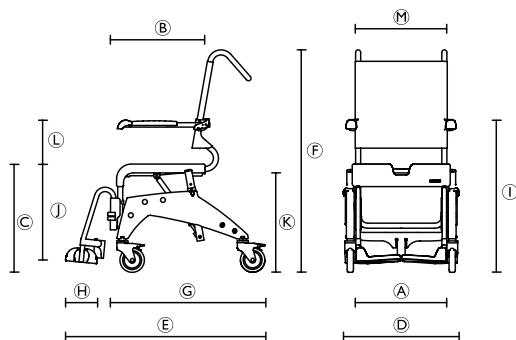

Modell	Ocean VIP	Ocean VIP XL	Ocean Dual VIP
Dimensjoner [mm] og vekt [kg]			
A	500		
B	450		
C	510 – 610		
D	595	625	625
E	106		
F	1085 – 1185		
G	845		
H	160		

Modell	Ocean VIP	Ocean VIP XL	Ocean Dual VIP
Ⓚ	720 – 860		
Ⓛ	345 – 465		
Ⓜ	420 til 520 (med holder til toalett-potte) 440 til 540 (uten holder til toalett-potte)		
Ⓝ	215 / 245		
Ⓞ	475	555	475
Bredde, toalettåpning	205		
Dybde, toalettåpning	320		
Setevinkel	0° – 35°		
Ryggstøvinkel	-	-	10° – 50°
Hjuldiameter	5" (127 mm)		
Produktvekt	23,5	23,5	28,3
Min. og maks. brukervekt	40 / 150		

10.2 Materialer

Ramme	Rustfritt stål, pulverbelagt
Seteplate	Polypropylen
Ryggstøtrekk	Nylon, PVC-belagt
Fotstøtter	Polypropylen, forsterket med glassfiber
Armlener	Polypropylen
Styrehjul	Plast og rustfritt stål

Indholdsfortegnelse

Denne vejledning skal overdrages til slutbrugeren. Før du benytter dette produkt, skal du læse denne vejledning, og du bør opbevare den til senere brug.

1	Generelt	70
1.1	Generelle oplysninger	70
1.2	Symboler	70
1.3	Garanti	70
1.4	Tiltænkt anvendelse	71
1.5	Servicelevetid	71
2	Sikkerhed	72
2.1	Sikkerhedsoplysninger	72
2.2	Mærkater og symboler på produktet	73
3	Komponenter	75
3.1	Oversigt	75
4	Udpakning	76
4.1	Sikkerhedsoplysninger	76
4.2	Montering af bruse- og toilet kørestolen	76
5	Brug	81
5.1	Sikkerhedsoplysninger	81
5.2	Brug af bruse- og toilet kørestolen	82
6	Transport	84
6.1	Sikkerhedsoplysninger	84
7	Vedligeholdelse	85
7.1	Sikkerhedsoplysninger	85
7.2	Rengøring og desinfektion	85
7.3	Udskiftning af hjulene	86
8	Efter brug	87

8.1	Opbevaring	87
8.2	Genbrug	87
8.3	Bortskaffelse	87
9	Fejlfinding	88
9.1	Fejlfinding og afhjælpning af fejl	88
10	Tekniske data	89
10.1	Mål og vægt	89
10.2	Materialer	90

I Generelt

I.1 Generelle oplysninger

Denne brugsanvisning indeholder oplysninger og bemærkninger om korrekt og sikker brug af bruse- og toiletkørestolen.

Læs denne brugsanvisning omhyggeligt, før produktet tages i brug. Vær opmærksom på alle bemærkninger, især sikkerhedsoplysningerne, og betjen udstyret i henhold til dem.

Positionsspecifikationerne (A, B, C osv.) i betjeningsinstruktionerne henviser altid til den foregående figur.

I.2 Symboler

Symboler i denne brugsanvisning

I denne brugsanvisning er advarsler markeret med symboler. Titlen ud for advarselssymbolet angiver fareniveauet.



ADVARSEL

Angiver en farlig situation, som kan medføre dødsfald eller alvorlig kvæstelse, hvis den ikke forhindres.



FORSIGTIG

Angiver en farlig situation, som kan medføre mindre kvæstelser, hvis den ikke forhindres.



VIGTIGT

Angiver en farlig situation, som kan medføre skader, hvis den ikke forhindres.



Nyttige tip, anbefalinger og oplysninger, der sikrer en effektiv og nem betjening.



Dette produkt overholder direktivet 93/42/EØF vedrørende medicinske produkter. Lanceringsdatoen for dette produkt fremgår af CE-overensstemmelseserklæringen.

I.3 Garanti

Vi yder en producentgaranti på produktet i overensstemmelse med vores almindelige forretningsbetingelser og vilkår i de respektive lande. Der kan kun rejses garantikrav igennem den forhandler, som produktet er købt hos.

Kvalitet

Kvalitet er af største vigtighed for vores virksomhed. Alle processer er baseret på standarderne ISO 9001 og ISO 13485.

Dette produkt er CE-mærket i overensstemmelse med direktivet om medicinsk udstyr 93/42/EEC klasse I.

Produktet overholder kravene iht. standarden DIN EN 12182 (Hjælpemidler til personer med funktionsnedsættelse - Generelle krav og prøvningsmetoder).

Kontakt Invacare i dit land for at få yderligere oplysninger (se bagsiden på denne brugsanvisning for adresser).

I.4 Tiltænkt anvendelse

Bruse- og toiletkørestolen er udelukkende beregnet til brug i forbindelse med brusebad, ved toiletbesøg og ved transport af patienter indendørs. Enhver anden brug er forbudt.

Du kan anvende produktet som toiletkørestol ved at placere det over et standardtoilet eller ved at kombinere det med en toiletpotte (ekstraudstyr).

Driftstemperatur: 5-40 °C.

I.5 Servicelevetid

Vi skønner, at disse produkter har en forventet levetid på fem år, når de anvendes i streng overensstemmelse med den tiltænkte brug som fastlagt i dette dokument, og når alle krav til vedligeholdelse og service overholdes. Den skønnede forventede levetid kan overstiges, hvis produktet benyttes med omhu og vedligeholdes korrekt, og under forudsætning af at der ikke er tekniske eller videnskabelige fremskridt, der medfører tekniske begrænsninger. Den forventede levetid kan også reduceres betydeligt ved ekstrem eller ukorrekt brug. Angivelsen af en forventet levetid udgør ikke en yderligere garanti.

2 Sikkerhed

2.1 Sikkerhedsoplysninger



ADVARSEL!

- UNDLAD at bruge dette produkt eller nogen former for ekstraudstyr uden først at have læst og forstået denne vejledning og andet instruktionsmateriale som f.eks. brugsanvisninger, servicemanualer eller instruktionsblade, der leveres sammen med dette produkt eller ekstraudstyret. Invacare produktmanualer fås på internettet eller hos din lokale forhandler (adresser er vist på bagsiden i denne manual).
- Hvis du ikke kan forstå advarslerne, forsigtighedsanvisningerne eller instruktionerne, skal du kontakte en behandler, forhandler eller et depot, inden du forsøger at tage produktet i brug – i modsat fald kan der opstå person- eller produktskade.



ADVARSEL!

Risiko for personskade

- Stå ikke på produktet.
- Brug ikke som hjælpemiddel til opstigning.
- Undlad at bruge udendørs.



ADVARSEL!

Risiko for personskade

- Må ikke anvendes, hvis den er defekt.
- I tilfælde af fejl skal du omgående kontakte din forhandler.
- Foretag ikke uautoriserede ændringer til produktet.
- Brug kun tilbehør, der er beregnet til dette produkt.



VIGTIGT!

- Oplysningerne i dette dokument kan ændres uden forudgående varsel.
- Kontrollér alle dele for transportskader, og test dem inden brug.

2.2 Mærkater og symboler på produktet

Typeskilt

Typeskiltet indeholder vigtige tekniske oplysninger:

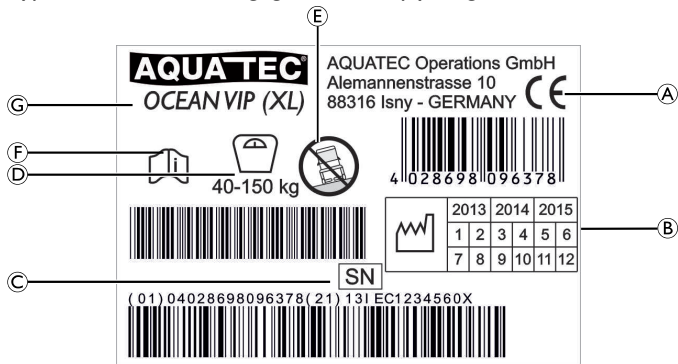

(A)	Overensstemmelsesmærke
(B)	Produktionstid
(C)	Serienummer
(D)	Lastkapacitet
(E)	Bemærk (brug kun på jævne overflader)
(F)	Bemærk (se medfølgende dokumenter)
(G)	Produktbetegnelse



Typeskiltet er fastgjort på indersiden af højre sektion.

Mærkater produktet

Følgende mærkater er fastgjort på bagsiden af hovedstøtten:

Mærkat	Beskrivelse
	<p>Korrekt brug, når sæderammen med ryglæn drejes, ® 5.2 Brug af bruse- og toilet kørestolen, side 82.</p>
	<p>FORSIGTIG!</p> <p>Risiko for at blive ramt</p> <p>Din krop kan blive ramt af ryglænet, når du trækker i det aftagelige håndtag.</p> <p>– Sørg for, at der er tilstrækkelig plads mellem dig og ryglænet, når sæderammen med ryglæn drejes.</p>

Følgende mærkater er fastgjort på siderne:

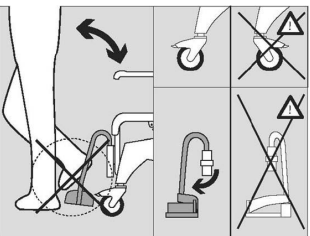
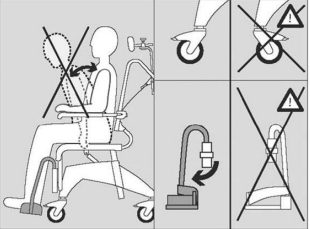
Mærkat	Beskrivelse
	<p>ADVARSEL!</p> <p>Risiko for at vælte</p> <ul style="list-style-type: none"> – Træd ikke på fodstøtten, når du forflytter dig ind i eller ud af bruse- og toilet kørestolen. – Skub fodstøtterne ud til siderne, eller klap fodpladerne op, inden du forflytter dig ind i eller ud af bruse- og toilet kørestolen. – Hjulene skal drejes, så låsen peger fremad, før man sætter eller rejser sig.
	<p>ADVARSEL!</p> <p>Risiko for at vælte</p> <ul style="list-style-type: none"> – Læn dig ikke for langt frem, når du sidder i bruse- og toilet kørestolen. – Monter fronttipsikring

3 Komponenter

3.1 Oversigt

Følgende komponenter medfølger ved levering:

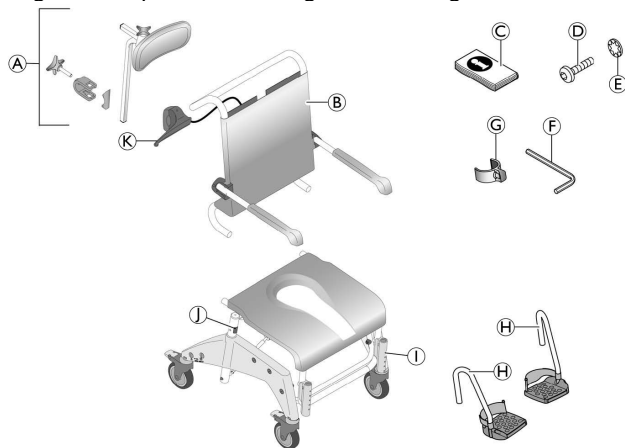

ⓐ	Sæderamme med sædeplade og sidesektioner med hjul
ⓑ	Clips (2 stk.) til højdejustering (indsættes fra indersiden)
ⓒ	Aftageligt håndtag

ⓐ	Hovedstøtte
ⓑ	Ryglæn med polstring og armlæn
ⓒ	Brugsanvisning (i plastikpose)
ⓓ	Skruer (4 stk.) til ryglæn
ⓔ	Tandlåseskive (4 stk.) til ryglæn
ⓕ	Unbrakonøgle
ⓖ	Clips (2 stk.) til fodstøtter (i plastikpose)
ⓗ	Fodstøtter med hælstopper (2 stk.)

4 Udpakning

4.1 Sikkerhedsoplysninger



ADVARSEL!

- Kontroller delene for transportskader før ibrugtagning, og kontakt om nødvendigt din forhandler.
- Kontrollér under monteringen, at delene placeres korrekt i forhold til hinanden.

I dette afsnit er beskrevet, hvordan produktet samles.

Produktet skilles ad i modsat rækkefølge.

4.2 Montering af bruse- og toilet kørestolen

Montering af sæderammerøret til højdejustering

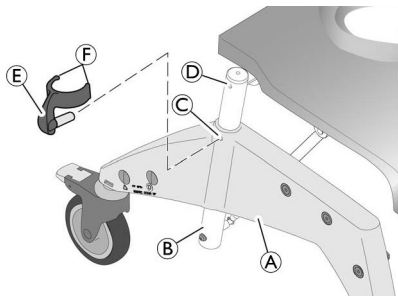

1. Træk de to clips **E** for højdejustering fra indersiden **D** af sæderammen **A** og indsæt i sidesektionen **C** udvendigt fra, indtil begge holdere **F** omgiver sæderammerøret **B**.

Indstilling af sædehøjden



ADVARSEL!

- Sædehøjden skal indstilles, så det passer til brugeren. Som en hovedregel er sædehøjden korrekt indstillet, når brugeren sidder på bruse- og toilet kørestolen, og begge fødder rører jorden.
- Sædehøjden skal indstilles på begge sider samtidig. Det er nødvendigt at få hjælp fra en anden person, når disse justeringer skal foretages.
- Juster ikke sædehøjden på bruse- og toilet kørestolen, når nogen sidder på den.

1. Løft bruse- og toilet kørestolen en anelse ved sæderammen.
2. Tag begge clips **E** ud.
3. Træk sæderammen ud af sidesektionen **A** eller skub den ind.
4. Ret udfræsningerne til clipsen **C** ved sidesektionen ind efter et hul i sæderammen **D**.
5. Skub begge clips udvendigt fra ind i sidesektionen, indtil de to holdere **F** omgiver sæderammerøret **B**.

Montering af ryglænet

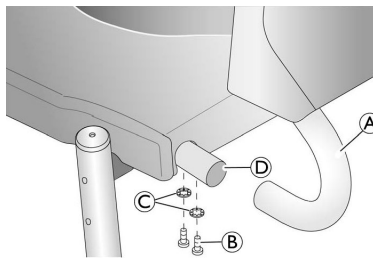

1. Tryk alle fire røde fodpedaler ned for at låse hjulene.

! **VIGTIGT!**

- Sørg for, at armlænene peger fremad, når de er klappet op.

2. Skub ryglænet **A** bagfra ned på stiftet på sæderammen **D**, indtil ryglænsrammen rører sæderammerøret.

! **VIGTIGT!**

- Spænd skrueerne med den vedlagte unbrakonøgle.
- Tilspændingsmomentet er 5 Nm.
- Kontroller jævnligt, at skrueerne er spændt godt fast.

3. Spænd ryglænet fast i venstre og højre side ved hjælp af to skrueer **B** i hver side og tandlåseskiver **C**.

Indstilling af polstringen fra ryglænet

Ryglænets spænding kan indstilles efter ønske.

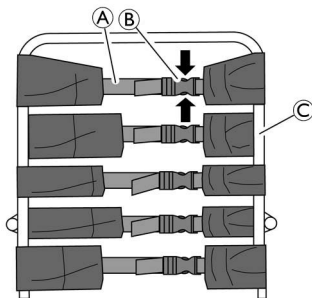

ADVARSEL!

- Sørg for, at mindst tre remme altid er ført omkring ryglænsrammen (på ydersiden), og at deres bæltespænder er lukket.



Til montering af tilbehør kan det andet bæltespænde åbnes fra oven, og polstringen fra ryglænet kan føres omkring ryglænsrammen på indersiden af punkt **C**.

Stramning af remmene:

1. Stram remmene **A** for polstringen fra ryglænet.

Løsning af remmene:

1. Åbn spænderne **B** ved at klemme holderne sammen (pile).
2. Skub remmene en smule tilbage igennem spændet.
3. Luk remspænderne.
4. Stram igen remmene let.

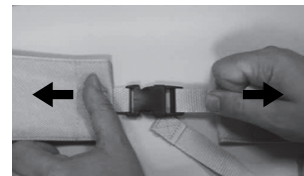



ADVARSEL!

Risiko for tilskadekomst på grund af beskadigede ryglænsspænder!

Kontrollér, at ryglænsspænderne er sikkert fastgjort, hver gang produktet vedligeholdes eller repareres.

- Kontrollér, at alle spændeclips er sikkert fastgjort ved at lukke spænderne og trække i begge ender.
- Udskift ryglænet/ryglænsspænderne, hvis en spænde åbner sig under den anvendte kraft.

Indstilling af højden på armlænene

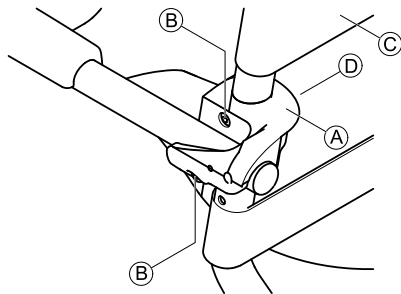

VIGTIGT!

- Indstil armlænenes højde, så den passer til brugeren.
- Ændr højden på armlænene ens i begge sider.
- Indstil højden på højre og venstre armlæn på præcis samme måde.

1. På polstringen fra ryglænet skal spændet på den rem, der føres frem indvendigt på ryglænsrammen, åbnes.
2. På polstringen fra ryglænet skal spændet fra remmen ©, der løber over armlænet, åbnes.
3. Før denne rem frem på indersiden af ryglænsrammen, og luk igen.



Møtrikkerne sidder løst på holdeklemmen og kan falde ud.

4. Løsn skruerne © på armlænsbeslaget ① med den vedlagte unbrakonøgle.
5. Afmonter holdeklemmen © med møtrikkerne fra indersiden af ryglænsrammen.
6. Afmonter ryglænsbeslaget ① sammen med armlænet, og flyt det opad.



Det lille hul er beregnet til at låse holdeklemmen.

7. Sæt skruerne i armlænsbeslaget, og før dem igennem hullerne i ryglænsrammen.
8. Sæt om nødvendigt møtrikkerne i holdeklemmen igen.
9. Anbring holdeklemmen på ryglænsrammen, så skruerne på holdeklemmen står ud for det lille hul.
10. Placer skruerne i møtrikkerne, og stram.
11. Før den stadig åbne rem på polstringen fra ryglænet frem på ydersiden af ryglænsrammen, luk, og stram alle remme.



VIGTIGT!

- Armlænene sænkes på samme måde.
- Når armlænet indstilles i en lavere position, skal remmen, der ligger under armlænet, åbnes og føres frem på indersiden af ryglænsrammen.

Montering af det aftagelige håndtag

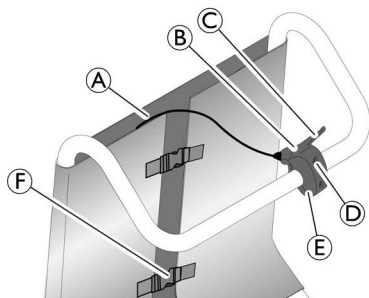

1. Skru de to krydsskårede cylinderhovedskruer **D** ud af det aftagelige håndtag **B**, og fjern den nederste del af fastgørelsesklemmen **E**.
2. Før det aftagelige håndtag med kablet **A** til aktivering af de luftfyldte fjedre opad gennem hullet mellem polstringen fra ryglænet og remspænderne **F**.
3. Placer det aftagelige håndtag med den øverste del af fastgørelsesklemmen på ryglænets håndtag, så håndtaget **C** peger mod højre.
4. Monter det aftagelige håndtag til rørrammen ved at bruge den nederste del af fastgørelsesklemmen og de to krydsskårede cylinderhovedskruer. Spænd skruerne let.
5. Juster det aftagelige håndtag som vist på figuren ovenfor.
6. Spænd de to krydsskårede cylinderhovedskruer.

Montering af fodstøtterne

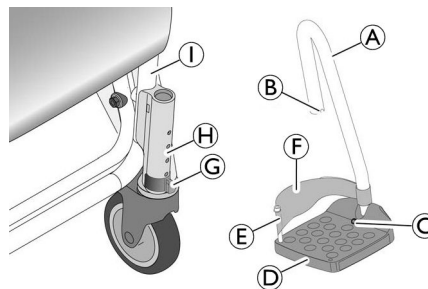

1. Skub fodstøtten **A** med fodpladen **D** ind i styreskinnen **H** på sæderammen **I**, indtil noten **B** kommer i indgreb med stiften på clipsen **C**. Fodstøtten kan ikke længere drejes til siderne.

 Monteringsproceduren er den samme for højre og venstre fodstøtter.

Indstilling af højden på fodstøtterne

1. Træk fodstøtten **A** lidt opad.
2. Træk clipsen **C** ud, og sæt den i igen i den ønskede position. Træk om nødvendigt fodstøtten lidt ud.
3. Tryk fodstøtten ned, indtil noten **B** kommer i indgreb med stiften på clipsen.
4. Indstil den anden fodstøtte til samme højde beskrevet.

Indstilling af fodpladernes hældning



VIGTIGT!

- Hældningen på fodpladernes kan indstilles trinløst.
- Sørg for, at højre og venstre fodplade indstilles på samme måde.

1. Løsn unbrakoskruen © på fodpladen ved hjælp af en unbrakonøgle størrelse 4.
2. Drej fodpladen © til den ønskede position.
3. Spænd unbrakoskruen igen.

Montering af hovedstøtten

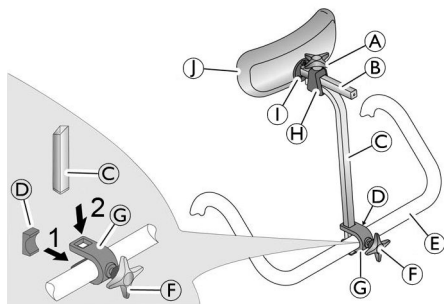

1. Brug stjernegrebet © til at isætte skruen lidt ind i beslaget ©.
2. Skub beslaget med skruen på håndtaget på ryglænet © bagfra således, at skruen går ind i hullet på ryglænets håndtag.
3. Sæt pladen © i beslaget forfra således, at pladens to holdere vender nedad og opad, og den bøjede side af pladen berører håndtaget på ryglænet.



VIGTIGT!

– Ved isættelse af holderen skal du sørge for, at pladens bøjede side hviler helt på ryglænets håndtag.

4. Skub gribehåndtaget © ind i beslagets udfræsninger oppefra.
5. Brug stjernegrebet til at spænde skruen, indtil gribehåndtaget låses.

6. Skub puden ① og pudeholderen ② ind i holderen på gribehåndtaget ③.
7. Brug stjernegrebet ④ til at spænde den øverste skrue, indtil pudeholderen låses.



For at tilpasse det til brugeren kan gribehåndtaget monteres med krumningen vendt fremad eller bagud.

Hovedstøttepuden ① kan tages af og erstattes af puder i andre faconer (ekstraudstyr). Løsn holdeboltene ② for at fjerne den.

5 Brug

5.1 Sikkerhedsoplysninger



ADVARSEL!

- Brug kun bruse- og toilet kørestolen på en jævn overflade og indendørs.
- Bemærk specifikationer på typeskiltet. Bruse- og toilet kørestolen må ikke overbelastes.
- Bemærk sikkerhedsmærkaterne bag på ryglænet og siderne. 2.2 Mærkater og symboler på produktet, side 73.
- Anbring aldrig en for stor vægt på bruse- og toilet kørestolen.
- Inspicer altid produktet visuelt for at afsløre udvendige skader før hver brug.



ADVARSEL!

Fare for udskridning og vækrulning

- Kontroller før brug, at sædet er fastgjort sikkert til sæderammen
- Alle fire hjul skal låses med de røde fodpedaler, før man sætter sig i kørestolen eller rejser sig fra den, samt i parkeringsposition.



ADVARSEL!

Risiko for at tippe

- Fodstøtterne skal svinges til siden, eller fodpladerne klappes op, før man sætter sig i kørestolen eller rejser sig fra den.
- Hjulene skal drejes, så låsen peger fremad, før man sætter eller rejser sig.
- Stå aldrig på fodstøtterne.
- Kør kun brugeren på bruse- og toilet kørestolen, når rammen og ryglænet er låst i oprejst position.
- Fjern aldrig de luftfyldte fjedre.



ADVARSEL!

Risiko for at tippe fremad!

- Fronttipsikring (artikelnr. 1535936) kan påsættes for at forhindre, at badestolen tipper forover.



FORSIGTIG!

Risiko for fastklemning pga. kippemekanisme

- Når sæderammen kippes, skal du sørge for, at brugerens arme er placeret på armlænene.



VIGTIGT!

Risiko for ødelæggelse af hovedstøtten

- Bruse- og toilet kørestolen må kun styres eller skubbes med håndtaget på ryglænet, aldrig med hovedstøtten.

5.2 Brug af bruse- og toilet kørestolen

Drejning af armlænene



FORSIGTIG!

Risiko for klemning af fingrene i sammenklapningsmekanismen

- Stik ikke fingrene ind i ledforbindelsen, når armlænene klappes op eller ned.
- Stik ikke fingrene ind imellem armlæn og ryglæn, når armlænene klappes ned.
- Sørg for, at ingen dele kommer i klemme.

Drejning af fodstøtterne

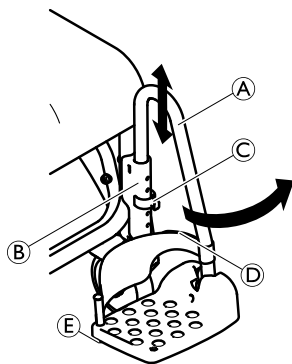

Adgangsstilling/afgangsstilling:

1. Træk fodstøtten (A) i styreskinnen (B) lidt opad, indtil noten ikke længere er i indgreb i stiften på clipsen (C).
2. Drej fodstøtten til siden.

Kørestilling:



FORSIGTIG!

Fare for ulykke på grund af løs fodstøtte

- Fodstøtterne skal låses i kørestilling.

1. Drej fodstøtten (A) indad.
2. Tryk fodstøtten nedad, indtil noten kommer i indgreb med stiften på clipsen (C).

Afmontering/montering af hælstroppen

1. Åbn Velcro® -båndet (D) på hælstroppen.
2. Fjern skruen (E) fra undersiden af fodpladen.
3. Afmonter hælstroppen fra den fleksible plastikstift.



Monter stroppen med samme procedure i modsat rækkefølge.



VIGTIGT!

- Ved montering er det vigtigt, at hælstroppens Velcro® -bånd vender bagud.

Drejning af sæderammen med ryglæn



VIGTIGT!

- Brug kun det aftagelige håndtag, og drej kun sæderammen med ryglæn, hvis en bruger sidder på bruse- og toilet kørestolen.
- Når sæderammen med ryglæn drejes, skal ryglænet trækkes bagud eller fremad ved hjælp af håndtaget.
- Stik aldrig fingrene ind i området mellem sæderammen med ryglæn og den forreste rørramme mellem sidesektionerne ved drejning.
- Du må ikke køre, når sæderammen med ryglæn drejes.

Drejning bagud/fremad

 Sæderammen kan vippes ca. 35° bagud sammen med ryglænet.

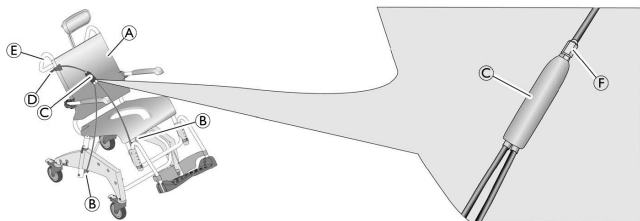

1. Træk i det aftagelige håndtag **D**, og hold det i denne position. Fordeleren **C** bruges til at frigøre blokeringen af de luftfyldte fjedre **B**.
2. Tryk sæderammen **A** ved hjælp af håndtaget på ryglænet **E** bagud eller fremad sammen med ryglænet. De luftfyldte fjedre **B** udvides eller trækkes sammen.
3. Slip det aftagelige håndtag. Sæderammen låses ved den aktuelt indstillede hældning.

Drejning fremad uden en bruger

1. Stå ved siden af bruse- og toilet kørestolen.
2. Træk i det aftagelige håndtag med en hånd, og hold det i denne position.
3. Tryk sæderammen med ryglæn ned ved at trykke midt på sædet med din anden hånd.
4. Slip det aftagelige håndtag, når sæderammen med ryglæn drejes fremad. Sæderammen er nu låst i denne position.

Afmontering/montering af sædepladen

Afmontering:

1. Træk sædepladen opad i begge sider.

Montering:



FORSIGTIG!

Der er risiko for at få fingrene i klemme

– Stik ikke fingrene ind imellem sædefladen og sæderammen, når du trykker ned på sædepladen.

1. Anbring sædepladen på sæderammen, så udskæringen vender fremad.
2. Skub sædepladen så langt bagud, som den kan komme.
3. Pres sædepladen ned ved siderne og derefter foran og bagved med håndfladen, indtil sædepladen klikker på plads i sæderammen.

Låsning af positionslåseanordningen





Positionslåseanordningen låser kun i en position, hvis hjulet er i fremadrettet position.

1. Lås låseanordningen ved hjulet med den blå fodpedal. Hjulet er låst i fremadrettet position.

6 Transport

6.1 Sikkerhedsoplysninger

 Med henblik på transport kan produktet skilles ad i de dele, som da det blev leveret,  3.1 Oversigt, side75.

1. Skil produktet ad,  4.2 Montering af bruse- og toilet kørestolen, side76 ved at følge monteringsstrinene i modsat rækkefølge.



VIGTIGT!

Risiko for beskadigelse af produktet

- Produktet må kun transporteres i tørre rum ved en temperatur på 0-40°C, et atmosfærisk tryk på 795-1060 hPa og en luftfugtighed på 30-75 %.
- Produktet må ikke udsættes for direkte sollys.

7 Vedligeholdelse

7.1 Sikkerhedsoplysninger

Produktet er vedligeholdelsesfrit, hvis ovenstående rengørings- og sikkerhedsvejledning følges.



ADVARSEL!

- Efterse produktet jævnligt for skader og for at sikre, at skrueerne er spændt fast, og at det er forsvarligt monteret.



ADVARSEL!

- Hygiejne er særligt vigtigt, hvad angår toiletet.
- Rens jævnligt bruse- og toiletkørestolen, og hold den ren.



Dette produkt kan desinficeres. Vælg et desinficerende middel i overensstemmelse med rengøringsanvisningerne fra Aquatec®. Disse kan på anmodning fås fra Aquatec®. Se bagsiden af denne brugsanvisning for kontaktoplysninger.

7.2 Rengøring og desinfektion

Produktet kan rengøres og desinficeres med almindeligt tilgængelige rengøringsmidler.



VIGTIGT!

- Hygiejne er især vigtig inden for det sensible toiletområde.
- Hold altid produktet rent, og vask det jævnligt.

1. Produktet desinficeres ved at aftørre alle generelt tilgængelige overflader med desinficerende middel (hvis det er muligt, bør produktet adskilles først).



VIGTIGT!

- De anvendte rengørings- og desinfektionsmidler skal være effektive og kunne anvendes sammen, og de må ikke angribe de materialer, der rengøres. Læs mere om forurening i sundhedsmiljøer i retningslinjerne om infektionskontrol fra 'The National Institute for Clinical Excellence' på www.nice.org.uk/CG002 samt de lokale retningslinjer for infektionskontrol.
- Rengør med håndkraft.
 - Rengør uden affedtningsmiddel.

Rengøring i hjemlige omgivelser



VIGTIGT!

- Risiko for beskadigelse af produktet
- Afmonter ikke holderne til tilbehørsdelene.

1. Fjern alle monterede tilbehørsdele.
2. Træk fodstøtterne ud af styreskinneerne.
3. Fjern sædepladen og polstringen fra ryglænet.
4. Fjern siderne.
5. Indsæt clips i sæderammen igen med det samme, så de ikke går tabt.
6. Vask de enkelte dele ved hjælp af en kuld eller børste og almindelige rengøringsmidler og desinfektionsmidler.
7. Skyl delene med varmt vand.
8. Tør delene med en klud.
9. Saml produktet igen, 4.2 Montering af bruse- og toiletkørestolen, side 76.

Rengøring i et klinisk miljø

-  Udover rengøring som beskrevet ovenfor skal produktet rengøres, når patienten udskrives, når produktet ikke længere anvendes eller som minimum hver måned (alt efter hvad der optræder først) ved 85 °C i tre minutter i autoklaven.



FORSIGTIG!

Fare for hudforbrænding

- Lad produktet køle af efter rengøring i autoklaven.

7.3 Udskiftning af hjulene



ADVARSEL!

Fare for ulykke på grund af ukorrekt monterede hjul.

- Hjulene skal udskiftes af en specialforhandler.

8 Efter brug

8.1 Opbevaring

**ADVARSEL!****Risiko for beskadigelse af produktet**

- Opbevar produktet på et tørt sted ved en temperatur på 0-40 °C, et lufttryk på 860-1060 hPa og en luftfugtighed på 30-75 %.
- Opbevar ikke produktet i nærheden af varmekilder.
- Produktet må ikke udsættes for direkte sollys.

8.2 Genbrug

Produktet er egnet til gentagen brug. Hvor mange gange det kan bruges afhænger af, hvor ofte og på hvilken måde produktet anvendes. Rens og desinficer produktet grundigt, inden det tages i brug igen, (® 7.2 Rengøring og desinfektion, side85) og tjek sikkerhedsfunktionerne, og nulstil om nødvendigt.

8.3 Bortskaffelse

Bortskaffelse og genbrug af brugte apparater og emballage skal ske i overensstemmelse med gældende lovgivning.

Kontakt producenten for oplysninger om korrekt og fuldstændig bortskaffelse.

9 Fejlfinding

9.1 Fejlfinding og afhjælpning af fejl

 Nedenstående skema indeholder oplysninger om fejl og deres mulige årsag. Hvis du ikke kan afhjælpe fejlen med de angivne forslag, skal du kontakte en specialforhandler direkte.

Fejl	Mulig årsag	Afhjælpning
Vanskeligt at indstille sædehøjden	Snavs mellem sæderammen og sidesektionen	Skil produktet i de dele, som da det blev leveret, og rens grundigt
Bremsehjulene er svære eller umulige at dreje	Snavs mellem gaflen og fælgen	Rens bremsehjulene grundigt
Vanskeligt at skubbe fodstøtterne til siden	Aflejringer i styreskinnerne	Afmonter fodstøtterne, og rens dem grundigt
Sæderamme med ryglæn kan ikke drejes	Løs møtrik på fordeleren	Spænd møtrikken
	Fejl ved pneumatikken	Kontakt din specialforhandler

I0 Tekniske data

I0.1 Mål og vægt

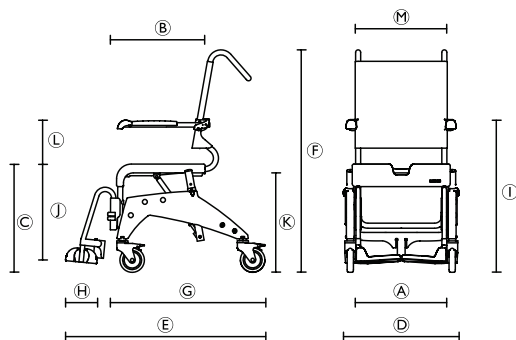

Model	Ocean VIP	Ocean VIP XL	Ocean Dual VIP
Mål [mm] og vægt [kg]			
A	500		
B	450		
C	510 – 610		
D	595	625	625
E	106		
F	1085 – 1185		
G	845		
H	160		

Model	Ocean VIP	Ocean VIP XL	Ocean Dual VIP
Ⓚ	720 – 860		
Ⓛ	345 – 465		
Ⓜ	420 – 520 (med toiletskål) 440 – 540 (uden toiletskål)		
Ⓝ	215 / 245		
Ⓞ	475	555	475
Bredde, intimudskæring	205		
Dybde, intimudskæring	320		
Sædets hældningsvinkel	0° – 35°		
Ryglænets hældningsvinkel	-	-	10° – 50°
Hjuldiameter	5" (127 mm)		
Produktvægt	23,5	23,5	28,3
Min./maks. brugervægt	40 / 150		

10.2 Materialer

Ramme	Rustfrit stål, pulverlakeret
Sædeplade	Polypropylen
Polstring fra ryglænet	Nylon, PVC-belægning
Fodstøtter	Polypropylen, glasfiberforstærket
Armlæn	Polypropylen
Hjul	Plastik og rustfrit stål

Satura rdtjs

Šī rokasgrāmata IR JĀNODROŠINA katram gala lietotājam. PIRMS produkta lietošanas izlasiet šo rokasgrāmatu, un glabājiet to turpmākai lietošanai.

1	Vispārīga informācija	92
1.1	Vispārīga informācija.	92
1.2	Simboli	92
1.3	Garantija.	92
1.4	Paredzētā lietošana	93
1.5	Darbmūžs	93
2	Drošība	94
2.1	Informācija par drošību.	94
2.2	Izstrādājuma uzlīmes un simboli.	95
3	Sastāvdaļas	97
3.1	Pārskats	97
4	Montāža (un uzstādīšana)	98
4.1	Informācija par drošību.	98
4.2	Dušas un tualetes krēsla ar riteņiem montāža.	98
5	Lietošana	103
5.1	Informācija par drošību.	103
5.2	Dušas un tualetes krēsla ar riteņiem izmantošana.	104
6	Transportēšana	107
6.1	Informācija par drošību.	107
7	Apkope	108
7.1	Informācija par drošību.	108
7.2	Tīrīšana un dezinfekcija.	108
7.3	Riteņu nomaiņa	109

8	Pēc lietošanas	110
8.1	Uzglabāšana.	110
8.2	Atkārtota lietošana.	110
8.3	Utilizācija.	110
9	Problēmu novēršana	111
9.1	Bojājumu noteikšana un labošana.	111
10	Tehniskie dati	112
10.1	Izmēri un svars	112
10.2	Materiāli	113

1 Vispārīga informācija

1.1 Vispārīga informācija

Šajā lietošanas instrukcijā ir ietverta informācija un norādījumi drošai un pareizai dušas un tualetes krēsla uz riteņiem lietošanai.

Pirms izstrādājuma lietošanas rūpīgi izlasiet šo lietotāja rokasgrāmatu. Lūdzu, ievērojiet visus norādījumus, it īpaši drošības informāciju, un rīkojieties attiecīgi.

Norādes uz pozīcijām (A, B, C utt.) lietošanas norādījumos vienmēr attiecas uz iepriekšējo attēlu.

1.2 Simboli

Šajā lietotāja rokasgrāmatā izmantotie simboli

Šajā lietotāja rokasgrāmatā brīdinājumi ir apzīmēti ar simboliem. Nosaukums līdzās brīdinājuma simbolam norāda uz bīstamības pakāpi.



BRĪDINĀJUMS

Norāda uz bīstamu situāciju, kas, ja netiek novērsta, var izraisīt nāvi vai nopietnas traumas.



UZMANĪBU

Norāda uz bīstamu situāciju, kas, ja netiek novērsta, var izraisīt nelielas traumas.



SVARĪGI

Norāda uz bīstamu situāciju, kas, ja netiek novērsta, var izraisīt bojājumus.



Noderīgi padomi, ieteikumi un informācija, kas nodrošina efektīvu lietošanu bez traucējumiem.



Šis izstrādājums atbilst ES Direktīvai 93/42/EEK par medicīnas izstrādājumiem. Šī izstrādājuma izlaišanas datums ir norādīts CE atbilstības deklarācijā.

1.3 Garantija

Mēs sniedzam izstrādājumam ražotāja garantiju saskaņā ar mūsu uzņēmējdarbības vispārējiem noteikumiem attiecīgajās valstīs. Garantijas prasības var izvirzīt tikai ar tā pakalpojumu sniedzēja starpniecību, no kura ieguvāt izstrādājumu.

Kvalitāte

Kvalitāte mūsu uzņēmumam ir īpaši svarīga, un visi procesi notiek saskaņā ar standartiem ISO 9001 un ISO 13485.

Šim izstrādājumam ir CE marķējums saskaņā ar ES Direktīvu 93/42/EEK par 1. klases medicīnas ierīcēm.

Tas atbilst standarta DIN EN 12182 ("Tehniskie palīg līdzekļi personām ar funkcionāliem traucējumiem. Vispārīgās prasības un testēšanas metode") prasībām.

Lai saņemtu vairāk informācijas, lūdzu, sazinieties ar "Invacare" biroju jūsu valstī (skatiet adreses šīs rokasgrāmatas pēdējā lappusē).

1.4 Paredzētā lietošana

Dušas un tualetes krēsls uz riteņiem ir paredzēts tikai kā palīg līdzeklis, lai mazgātos dušā vai vannā, apmeklētu tualeti vai pārvietotu pacientus telpās. Jebkāda cita veida lietošana ir aizliegta.

Šo tualetes krēslu uz riteņiem var izmantot tualetēs, novietojot to virs standarta tualetes poda, kā arī kopā ar higiēnas trauku (pēc izvēles).

Ekspluatācijas temperatūra: 5–40 °C.

1.5 Darbmūžs

Ja izstrādājumi tiek izmantoti atbilstoši šajā dokumentā aprakstītajai paredzētajai lietošanai un tiek izpildītas visas apkopes un apkalpes prasības, to paredzamais darbmūžs ir pieci gadi. Ja izstrādājums tiek rūpīgi lietots un tiek nodrošināta pareiza apkope, tas var darboties ilgāk par paredzamo darbmūžu, pieņemot, ka tehniskais un zinātniskais progress nerada tehniskus ierobežojumus. Pārmērīga slodze vai nepareiza lietošana var ievērojami samazināt paredzamo darbmūžu. Izstrādājumu paredzamais darbmūžs nav saistīts ar papildu garantijas sniegšanu.

2 Drošība

2.1 Informācija par drošību



BRDINJUMS!

- Pirms izmantojat šo izstrādājumu vai jebkādu citu pieejamo papildu aprīkojumu, jums pilnībā jāizlasa un jāizprot šīs instrukcijas un jebkādas papildu instrukcijas, piemēram, lietotāja rokasgrāmatas, apkopes rokasgrāmatas, instrukciju lapas, kas iekļautas šī izstrādājuma vai papildu aprīkojuma komplektācijā. “Invacare” izstrādājumu rokasgrāmatas ir pieejamas internetā vai pie jūsu vietējā izplatītāja (adreses ir redzamas uz šīs rokasgrāmatas aizmugurējā vāka).
- Ja neizprotat brīdinājumus, piesardzības ziņojumus vai norādījumus, pirms iekārtas lietošanas, lūdzu, sazinieties ar veselības aprūpes speciālistu, izplatītāju vai tehniskajiem darbiniekiem, pretējā gadījumā var rasties traumas vai bojājumi.



BRDINJUMS!

Savainojumu gūšanas risks

- Nestāviet uz izstrādājuma.
- Neizmantojiet to kā kāpšanas palīgīdzekli.
- Nelietojiet šo izstrādājumu ārpus telpām.



BRDINJUMS!

Savainojumu gūšanas risks

- Nelietojiet krēslu, ja tas ir bojāts.
- Bojājumu gadījumā nekavējoties sazinieties ar savu izplatītāju.
- Neveiciet nekādas neatļautas izmaiņas izstrādājumā vai tā pārveidojumus.
- Izmantojiet tikai šim izstrādājumam paredzētos piederumus.



SVARĪGI!

Šajā dokumentā iekļautā informācija var tikt mainīta bez iepriekšēja brīdinājuma.

- Pārliecinieties, ka daļām piegādes laikā nav radušies bojājumi, un pārbaudiet tās pirms lietošanas.

2.2 Izstrādājuma uzlīmes un simboli

Identifikācijas uzlīme

Identifikācijas uzlīme satur svarīgu informāciju:

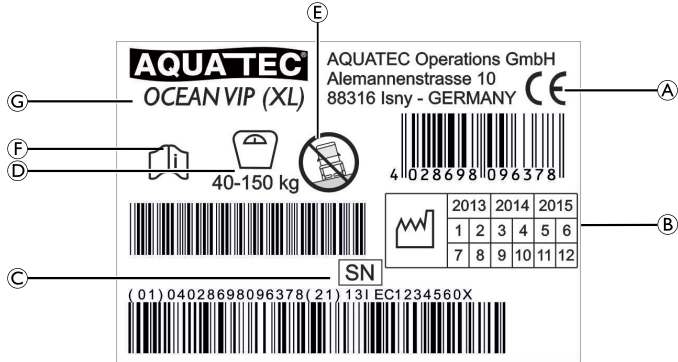

(A)	Atbilstības zīme
(B)	Izstrādājuma kalpošanas termiņš
(C)	Sērijas numurs
(D)	Slodze
(E)	Piezīme (lietot tikai uz līdzinām virsmām)
(F)	Piezīme (ievērojiet pavaddokumentos sniegto informāciju)
(G)	Ierīces apzīmējums

 Identifikācijas uzlīme ir piestiprināta labā sānu posma iekšpusē.

Uzlīmes uz izstrādājuma

Galvas balsta aizmugurē ir piestiprinātas tālāk minētās uzlīmes.

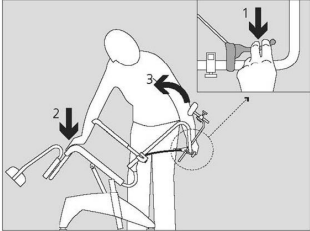
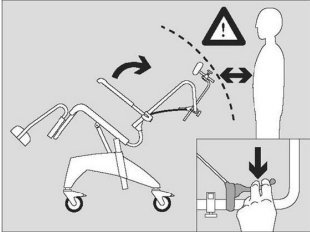
Uzlīme	Apraksts
	<p>Pareiza lietošana, pagriežot sēdekļa rāmi kopā ar atzveltni, → 5.2 Dušas un tualetes krēsla ar riteņiem izmantošana, 104 lpp.</p>
	<p>UZMANĪBU!</p> <p>Sitiena risks</p> <p>Pavelkot noņemamo rokturi, atzveltne var atsisties pret jūsu ķermeni.</p> <p>– Pagriežot sēdekļa rāmi kopā ar atzveltni, pārliecinieties, ka starp jūsu ķermeni un atzveltni ir pietiekami daudz vietas.</p>

Sānu daļām ir piestiprinātas tālāk minētās uzlīmes.

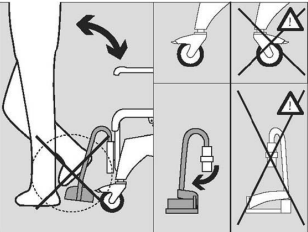
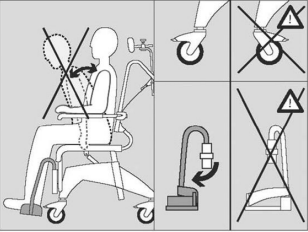
Uzlīme	Apraksts
	<p>BRĪDINĀJUMS! Apgāšanās risks</p> <ul style="list-style-type: none"> – Sēžoties uz dušas un tualetes krēsla ar riteņiem vai pieceļoties no tā, nestāviet uz pēdas balsta. – Pirms iesēšanās dušas un tualetes krēslā vai piecelšanās no tā pārvirziet pēdu balstus uz sāniem vai uzlokiet pēdu plāksnes uz augšu. – Pirms iesēšanās krēslā vai piecelšanās no tā pagrieziet riteņus tā, lai fiksators būtu vērsts uz priekšu.
	<p>BRĪDINĀJUMS! Apgāšanās risks</p> <ul style="list-style-type: none"> – Iesēžoties dušas un tualetes krēslā ar riteņiem, nesaliecieties par daudz uz priekšu. – Piestipriniet priekšējos pretapgāšanās riteņšus.

3 Sastāvdaļas

3.1 Pārskats

Komplektācijā ietilpst tālāk minētās sastāvdaļas.

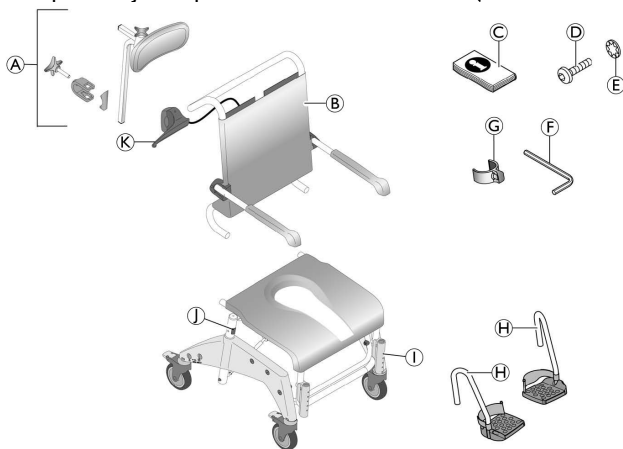

Ⓜ	Kāju balsti ar papēžu siksnām (2 gab.)
Ⓛ	Sēdekļa rāmis, sēdekļa plāksne, sānu posmi un riteņi
Ⓝ	Skavas (2 gab.) augstuma pielāgošanai (ievietotas no iekšpusēs)
Ⓚ	Noņemams rokturis

ⓐ	Galvas balsts
ⓑ	Atzveltne ar pārsegu un elkoņu balstiem
ⓒ	Lietotāja rokasgrāmata (plastmasas iepakojumā)
ⓓ	Skrūves (4 gab.) atzveltnei
ⓔ	Starplikas (4 gab.) atzveltnei
ⓕ	Sešstūru gala atslēga
ⓖ	Skavas (2 gab.) kāju balstiem (plastmasas iepakojumā)

4 Montāža (un uzstādīšana)

4.1 Informācija par drošību



BRDINJUMS!

- Pirms nodošanas ekspluatācijā pārbaudiet, vai daļām transportēšanas laikā nav radušies bojājumi, un nepieciešamības gadījumā sazinieties ar izplatītāju.
- Montāžas laikā pārliecinieties, vai daļas ir savstarpēji pareizi izvietotas.

Šajā sadaļā ir paskaidrota izstrādājuma montāža.

Izstrādājumu var izjaukt, veicot darbības apgrieztā secībā.

4.2 Dušas un tualetes krēsla ar riteņiem montāža Sēdekļa rāmja caurules uzstādīšana augstuma regulēšanai

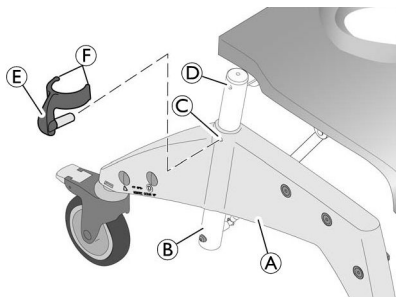

1. Izvelciet abas augstuma pielāgošanai paredzētās skavas **E** no sēdekļa rāmja **A** iekšpusēs **D** un no ārpusēs ievietojiet

tās sānu posmā **C**, līdz abi izvirsījumi **F** aptver sēdekļa rāmja cauruli **B**.

Sēdekļa augstuma regulēšana



BRDINJUMS!

- Sēdekļa augstums jāpielāgo lietotājam. Sēdekļa augstums ir pareizi noregulēts, kad lietotājs sēž krēslā un abas kājas sniedzas līdz zemei.
- Sēdekļa augstums abās pusēs jāpielāgo vienlaicīgi. Lai veiktu pielāgošanu, ir nepieciešama otra persona, kura palīdz.
- Neregulējiet krēsla sēdekļa augstumu, kad kāds uz tā sēž.

1. Nedaudz paceliet tualetes krēslu ar riteņiem sēdekļa rāmī.
2. Izņemiet abas skavas **E**.
3. Izvelciet sēdekļa rāmi no sānu posma **A** vai iestumiet to dziļāk.
4. Izvietojiet skavu izvirsījumus **C** sānu posmā vienā līmenī ar atveri sēdekļa rāmī **D**.
5. Virziet abas skavas virzienā no ārpusēs uz sānu posmu, līdz abi izvirsījumi **F** aptver sēdekļa rāmja cauruli **B**.

Atzveltnes uzstādīšana

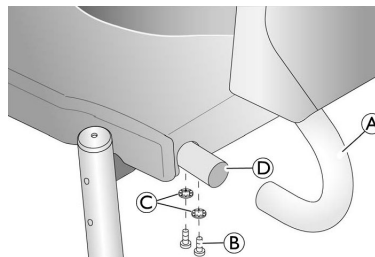

1. Nospiediet visas četras riteņu sarkanās kājas bremzes, lai nobloķētu tos.

**SVARĪGI!**

- Kad roku balsti ir uzlocīti, pārliecinieties, ka tie ir vērsti uz priekšu.

2. No aizmugures uzspiediet atzveltni **A** uz sēdekļa rāmja tapām **D**, līdz atzveltnes ieliktnis pieskaras sēdekļa rāmja caurulei.

**SVARĪGI!**

- Pievelciet skrūves, izmantojot komplektā iekļauto sešstūru atslēgu. Griezes moments: 5 Nm.
- Regulāri pārbaudiet, vai visas skrūves ir cieši pievilktas.

3. Pievelciet atzveltnes kreiso un labo pusi, katrā pusē izmantojot divas skrūves **B** un starplikas **C**.

Atzveltnes pārsega pielāgošana

Pēc nepieciešamības pielāgojiet katras siksnas nosprigojumu.

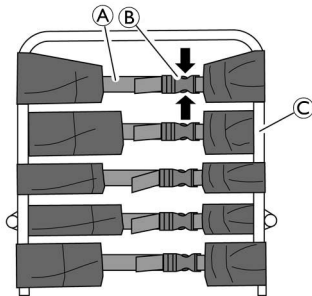
**BRDINJUMS!**

- Pārliecinieties, ka pāri atzveltnes rāmim vienmēr ir pārliktas vismaz trīs siksnas (ārpusē) un ka to fiksatori ir aizvērti.



Lai uzstādītu piederumus, otro siksnas fiksatoru var atvērt no augšpusē un atzveltnes pārsegu var pārliekt pāri atzveltnes rāmim (iekšpusē) no šīs vietas **C**.

Savilkšana:

1. Pievelciet ciešāk atzveltnes pārsega siksnas **A**.

Atlaišana

1. Atveriet sprādzes **B**, saspiežot kopā fiksējošos izvirzījumus (bultiņas).
2. Nedaudz pavirziet siksnas atpakaļ cauri sprādzei.
3. Aizveriet siksnas fiksatorus.
4. Vēlreiz viegli pievelciet siksnas.

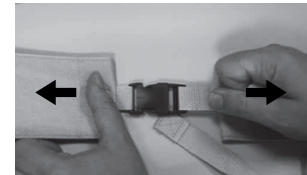



BRDINJUMS!

Bojātas atzveltnes sprādzes var radīt ievainojumus!

Pārbaudiet, vai atzveltnes sprādzes var droši nostiprināt ikreiz, kad izstrādājumam tiek veikta apkope vai tas tiek labots.

- Pārbaudiet, vai visu sprādzņu skavas var droši nostiprināt, aizverot sprādzes un pavelkot tās aiz abiem galiem.
- Nomainiet atzveltni/atzveltnes sprādzes, ja kādu no sprādzēm var atvērt, piemērojot spēku.

Elkoņu balstu augstuma pielāgošana

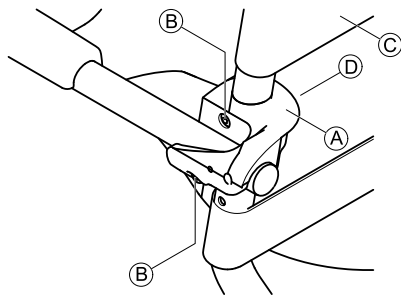

SVARĪGI!

- Elkoņu balstu augstums jāpielāgo lietotājam.
- Elkoņu balstu augstums abās pusēs jāpielāgo vienādi.
- Labā un kreisā elkoņa balsta augstums jāpielāgo vienādi.

1. Uz atzveltnes pārsega atveriet atzveltnes rāmja iekšpusē esošās siksnas sprādzi.
2. Uz atzveltnes pārsega atveriet virs elkoņu balstiem esošās siksnas © sprādzi.
3. Virziet siksnu cauri atzveltnes rāmim un pēc tam atkal aizveriet to.



Uzgriežņi ir vaļīgi ievietoti fiksējošā skavā, un tie var izkrist.

4. Atskrūvējiet elkoņa balsta turētāja A skrūves B, izmantojot komplektā iekļauto sešstūru atslēgu.
5. Noņemiet fiksējošo skavu ©, atskrūvējot uzgriežņus atzveltnes rāmja iekšpusē.
6. Noņemiet atzveltnes turētāju A kopā ar elkoņa balstu un virziet to uz augšu.



Mazākā atvere ir paredzēta fiksējošās skavas nofiksēšanai.

7. Ievietojiet skrūves elkoņa balsta turētājā un virziet cauri atverēm atzveltnes rāmī.
8. Nepieciešamības gadījumā ievietojiet uzgriežņus fiksējošajā skavā.
9. Novietojiet fiksējošo skavu uz atzveltnes rāmja, lai tās stiprinājums tiktu nofiksēts mazajā atverē.
10. Ievietojiet skrūves uzgriežņos un pievelciet.
11. Virziet atzveltnes pārsega siksnu, kas vēl ir vaļējā stāvoklī, pa atzveltnes rāmja ārpusi, aizveriet to un pēc tam pievelciet visas siksnas.

**SVARĪGI!**

Lai samazinātu elkoņu balstu augstumu, atkārtojiet iepriekš aprakstītās darbības.

– Ja vēlaties samazināt elkoņu balstu augstumu, atveriet siksnu zem elkoņa balsta un virziet to cauri atzveltnes rāmim.

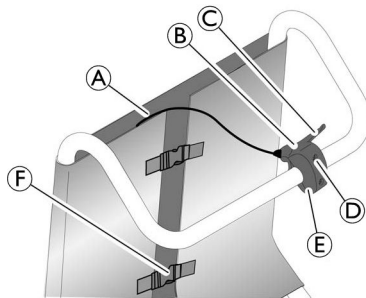
Noņemamā roktura uzstādīšana

1. Izskrūvējiet divas šķērsrievotās cilindriskas galvas skrūves ① no noņemamā roktura ② un noņemiet fiksējošās skavas apakšējo daļu ③.
2. Pievadiet noņemamo rokturi ar vadu ④ spraugā starp atzveltnes pārsegu un siksnu fiksatoriem ⑤, lai aktivizētu pneimatiskās atsperes.
3. Novietojiet noņemamo rokturi un fiksējošās skavas augšējo daļu uz atzveltnes roktura tā, lai roktura svira ⑥ būtu vērsta uz labo pusi.
4. Piestipriniet noņemamo rokturi pie cauruļveida rāmja, izmantojot fiksējošās skavas apakšējo daļu un divas šķērsrievotās cilindriskas galvas skrūves. Nedaudz pievelciet skrūves.

5. Izlīdziniet noņemamo rokturi, kā tas redzams attēlā augstāk.
6. Pievelciet divas šķērsrievotās cilindriskas galvas skrūves.

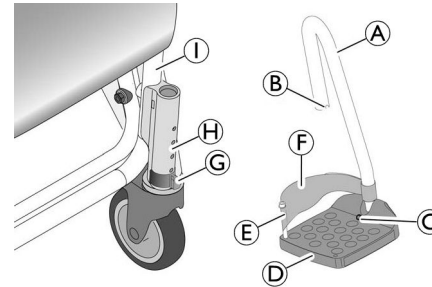
Pēdu balstu uzstādīšana

1. Iespiediet pēdas balstu ① un pēdas plāksni ② sēdekļa rāmja ③ vadotnē ④, līdz skavas tapa ⑤ nonāk padziļinājumā ⑥. Pēdas balstu vairs nevar pagriezt uz sāniem.



Montāžas procedūra ir vienāda gan labajam, gan kreisajam pēdas balstam.

Pēdu balstu augstuma regulēšana

1. Nedaudz pavelciet pēdas balstu ① uz augšu.
2. Izņemiet skavu ② un ievietojiet to vajadzīgajā pozīcijā. Ja nepieciešams, pavelciet pēdas balstu nedaudz uz āru.
3. Spiediet pēdas balstu uz leju, līdz skavas tapa nonāk padziļinājumā ③.
4. Novietojiet otru pēdas balstu tādā pašā augstumā.

Pēdu plāksņu slīpuma regulēšana



SVARĪGI!

- Pēdu plāksņu slīpumu var pielāgot vairākos veidos.
- Pārliecinieties, ka labā un kreisā pēdas plāksne tiek noregulēta vienādi.

1. Atskrūvējiet pēdas plāksnes sešstūru skrūvi ©, izmantojot 4. izmēra sešstūru atslēgu.
2. Pagrieziet pēdas plāksni © vajadzīgajā stāvoklī.
3. Vēlreiz pievelciet sešstūru skrūvi.

Galvas balsta uzstādīšana

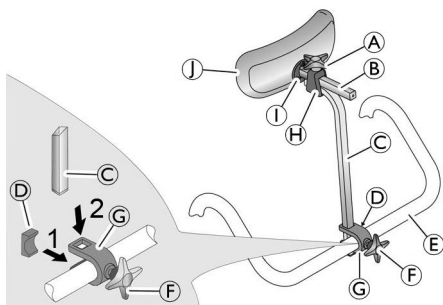

1. Lai skrūvi nedaudz ievirzītu stiprinājumā ©, izmantojiet zvaigznes formas rokturi ©.
2. No aizmugures uzlieciet stiprinājumu un skrūvi uz atzveltnes roktura © tā, lai skrūve nofiksējas atzveltnes roktura atverē.
3. No priekšpuses ievietojiet plāksni © atzveltnē tā, lai abi plāksnes izvirsījumi būtu vērsti uz leju un augšu un plāksnes izliektā daļa pieskartos atzveltnes rokturim.



SVARĪGI!

– Ievietojot vadplāksnīti, pārliecinieties, ka plāksnes izliektā daļa pilnībā balstās uz atzveltnes roktura.

4. No augšpusē spiediet rokturi © stiprinājuma izvirsījumos.
5. Pievelciet skrūvi, izmantojot zvaigznes formas rokturi, līdz rokturis ir nostiprināts.
6. Iespiediet paliktni ① un paliktņa turētāju © roktura turētājā ©.
7. Pievelciet augšējo skrūvi, izmantojot zvaigznes formas rokturi ©, līdz paliktņa turētājs ir nostiprināts.



Lai pielāgotu galvas balstu lietotājam, roktura izliekto daļu var uzstādīt virzienā uz priekšu vai aizmuguri.

Galvas balsta paliktni ① var noņemt un aizvietot ar citas formas paliktni (pēc izvēles). Lai to noņemtu, atskrūvējiet fiksācijas skrūves ①.

5 Lietošana

5.1 Informācija par drošību



BRDINJUMS!

- Lietojiet dušas un tualetes krēslu ar riteņiem tikai uz līdzenas virsmas un telpās.
- Ievērojiet identifikācijas uzlīmē norādīto informāciju. Nepārslogojiet dušas un tualetes krēslu ar riteņiem.
- Ievērojiet informāciju, ko satur drošības uzlīmes uz galvas balsta aizmugurējās daļas un sāniem, 2.2 Izstrādājuma uzlīmes un simboli, 95. lpp.
- Nepakļaujiet dušas un tualetes krēslu ar riteņiem pārmērīgi lielam svaram.
- Pirms katras lietošanas veiciet izstrādājuma vizuālo pārbaudi, lai konstatētu ārējos bojājumus.



BRDINJUMS!

Slīdēšanas un ripošanas risks

- Pirms lietošanas pārbaudiet, vai sēdekļis ir cieši piestiprināts sēdekļa rāmim.
- Nobloķējiet visus četrus riteņus, izmantojot sarkanās kāju sviras pirms sēšanās krēslā vai piecelšanās no tā, kā arī krēslam esot nekustīgā stāvoklī.



BRDINJUMS!

Apgāšanās risks

- Pirms iesēšanās krēslā vai piecelšanās no tā pavirziet kāju balstus uz sāniem vai uzlokiet pēdu plāksnes uz augšu.
- Pirms iesēšanās krēslā vai piecelšanās no tā pagrieziet riteņus tā, lai fiksators būtu vērsts uz priekšu.
- Nekad nestāviet uz pēdu balstiem.
- Lietotāju uz tualetes krēsla ar riteņiem drīkst pārvietot tikai tad, kad sēdekļa rāmis un atzveltne ir nofiksēti vertikālā pozīcijā.
- Nekādā gadījumā nenoņemiet pneimatiskās atsperes.



BRDINJUMS!

Risks apgāzties uz priekšu!

- Ir pieejami priekšējie pretapgāšanās riteņi (preces Nr. 1535936), kas nepieļauj dušas un tualetes krēsla ar riteņiem apgāšanos uz priekšu.



UZMANBU!

Iespējamais risks pacelšanas mehānisma dēļ

- Paceļot sēdekļa rāmi, pārliecinieties, vai lietotāja rokas ir novietotas uz elkoņu balstiem.



SVARĪGI!

Galvas balsta sabojāšanas risks

- Dušas un tualetes krēsla ar riteņiem vadīšanai vai stumšanai izmantojiet tikai atzveltnes rokturi, bet nekādā gadījumā neizmantojiet galvas balstu.

5.2 Dušas un tualetes krēsla ar riteņiem izmantošana

Elkoņu balstu pagriešana



UZMANBU!

Risks iespiest pirkstus salocīšanas mehānismā

- Liecot elkoņu balstus uz augšu vai uz leju, neievietojiet pirkstus šarnīrsavienojumā.
- Lokot elkoņu balstus uz aizmuguri, neievietojiet pirkstus starp elkoņa balstu un atzveltni.
- Pārliecinieties, ka kāda no sastāvdaļām nav iekļuvusi mehānismā.

Kāju balstu pagriešana

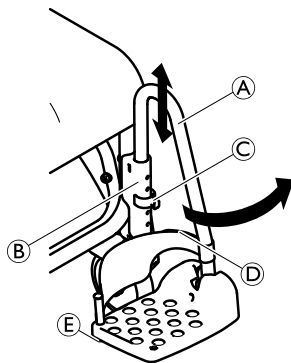

Stāvoklis, lietotājam iesēžoties krēslā vai pieceļoties no tā:

1. Nedaudz pavelciet kāju balstu **A** vadotnē **B** uz augšu, līdz padziļinājums vairs neaiztur skavas tapu **C**.
2. Pagrieziet kāju balstu uz sāniem.

Pārvietošanās stāvoklis:



UZMANBU!

Vaļņgs kāju balsts rada negadījuma risku

– Nofiksējiet kāju balstus pārvietošanās stāvoklī.

1. Pagrieziet kāju balstu **A** uz iekšu.
2. Spiediet kāju balstu uz leju, līdz skavas tapa **C** nonāk padziļinājumā.

Papēža siksnas noņemšana/piestiprināšana

1. Atveriet “Velcro®” liplentes stiprinājumu **D** uz papēža siksnas.
2. Atskrūvējiet skrūvi **E** pēdas plāksnes apakšdaļā.
3. Novelciet papēža siksnu no elastīgās plastmasas tapas.



Pievienojiet siksnu, veicot darbības apgrieztā secībā.



SVARĪGI!

– Uzstādīšanas laikā pārliecinieties, ka papēža siksnas “Velcro®” liplentes stiprinājums ir pagriezts uz aizmuguri.

Sēdekļa rāmja un atzveltnes pagriešana



SVARĪGI!

- Kad lietotājs sēž tualetes krēslā ar riteņiem, izmantojiet tikai noņemamo rokturi un pagrieziet tikai sēdekļa rāmi un atzveltni.
- Sēdekļa rāmja un atzveltnes pagriešanas laikā pavelciet atzveltni uz aizmuguri vai uz priekšu, izmantojot rokturi.
- Pagriešanas laikā nekādā gadījumā nelieciet rokas starp sēdekļa rāmi un atzveltni, kā arī starp priekšējā cauruļveida rāmja sānu posmiem.
- Nebrauciet, ja atzveltnes sēdekļa rāmis ir pagriezts.

Saliekšana uz aizmuguri/uz priekšu

 Sēdekļa rāmi kopā ar atzveltni var noliekt uz aizmuguri par aptuveni 35°.

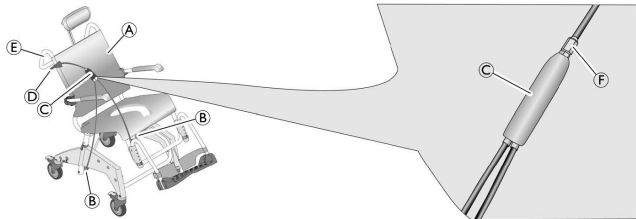

1. Pavelciet noņemamo rokturi **D** un atstājiet to šādā pozīcijā. Sadalītāju **C** izmanto nofiksēto pneimatisko atspere **B** atbloķēšanai.
2. Izmantojot atzveltnes rokturi **E**, spiediet sēdekļa rāmi **A** kopā ar atzveltni uz aizmuguri vai uz priekšu. Pneimatiskās atspere **B** tiek attiecīgi izstieptas vai savilkta.
3. Atlaidiet noņemamo rokturi. Sēdekļa rāmis ir nofiksēts pašlaik iestatītajā slīpumā.

Saliekšana uz priekšu, ja krēslā nesēž lietotājs

1. Nostājieties blakus tualetes krēslam ar riteņiem.
2. Ar vienu roku pavelciet noņemamo rokturi un atstājiet to šādā pozīcijā.
3. Spiediet sēdekļa rāmi kopā ar atzveltni uz leju, ar otru roku piespiežot sēdekļa virsmas vidusdaļu.
4. Kad sēdekļa rāmis ar atzveltni ir pagriezti uz priekšu, atlaidiet noņemamo rokturi. Sēdekļa rāmis tagad ir nofiksēts tam paredzētajā vietā.

Sēdekļa plāksnes noņemšana/piestiprināšana

Noņemšana:

1. Pavelciet sēdekļa plāksni uz augšu, turot aiz abām malām.

Uzstādīšana:



UZMANBU!

Pirkstu iespiešanas risks

- Spiežot sēdekļa plāksni uz leju, neievietojiet rokas starp sēdekļa virsmu un rāmi.

1. Novietojiet sēdekļa plāksni uz sēdekļa rāmja tā, lai atvere būtu priekšpusē.
2. Bīdiet sēdekļa plāksni līdz galam uz aizmuguri.
3. Ar plaukstām spiediet uz leju sēdekļa plāksnes sānu malas, pēc tam priekšējo un aizmugurējo malu, līdz plāksne ir piestiprināta sēdekļa rāmim.

Pozīcijas fiksēšanas ierīces nofiksēšana



Pozīcijas fiksēšanas ierīce tai paredzētajā pozīcijā tiek nofiksēta tikai tad, ja ritenī ir pagriezti uz priekšu.

1. Nofiksējiet pozīcijas fiksēšanas ierīci ritenī, izmantojot zilo kājas bremzi. Ritenis ir nofiksēts uz priekšu vērstā pozīcijā.

6 Transportēšana

6.1 Informācija par drošību

 Transportēšanas nolūkā izstrādājumu var izjaukt pa sastāvdaļām, kas ietilpst komplektācijā, → 3.1 Pārskats, 97. lpp.

1. Izjauciet izstrādājumu, → 4.2 Dušas un tualetes krēsla ar riteņiem montāža, 98. lpp veicot montāžas darbības apgrieztā secībā.



SVARĪGI!

Izstrādājuma bojājumu risks

- Transportējiet izstrādājumu sausos apstākļos 0–40 °C temperatūrā, ar atmosfēras spiedienu 795–1060 hPa un mitruma līmeni 30–75 %.
- Nepakļaujiet izstrādājumu tiešu saules staru iedarbībai.

7 Apkope

7.1 Informācija par drošību

Ja tiek ievēroti iepriekš sniegtie tīrīšanas un drošības norādījumi, izstrādājumam nav nepieciešama apkope.



BRDINJUMS!

– Regulāri pārbaudiet, vai izstrādājumam nav radušies bojājumi, vai skrūves ir cieši nostiprinātas un vai izstrādājums ir droši samontēts.



BRDINJUMS!

Izmantojot tualeti, higiēna ir īpaši svarīga.
– Regulāri tīriet dušas un tualetes krēslu ar rītniem un uzturiet to tīru.



Šo izstrādājumu drīkst dezinficēt. Dezinficēšanas līdzekli izvēlieties saskaņā ar uzņēmuma "Aquatec®" apkopes noteikumiem. Šie līdzekļi ir pieejami pēc pieprasījuma no "Aquatec®" (skatiet kontaktinformāciju šīs lietotāja rokasgrāmatas pēdējā lappusē).

7.2 Tīrīšana un dezinfekcija

Izstrādājumu var tīrīt un dezinficēt, izmantojot tirdzniecībā pieejamos līdzekļus.



SVARĪGI!

Vannasistabas jutīgajā vidē higiēna ir jo īpaši svarīga.
– Uzturiet izstrādājumu tīru un regulāri nomazgājiet to.

1. Dezinficējiet izstrādājumu ar dezinfekcijas līdzekli, noslaukot visas pieejamās virsmas (ja iespējams, pēc izstrādājuma izjaukšanas).



SVARĪGI!

Visiem tīrīšanas un dezinfekcijas līdzekļiem jābūt iedarbīgiem, saderīgiem un jāaizsargā izstrādājumi, kuru tīrīšanai tie ir paredzēti. Lai iegūtu vairāk informācijas par atsārņošanu veselības aizsardzības vidē, skatiet Veselības un klīniskās izcilības valsts institūta (The National Institute for Clinical Excellence) vadlīnijas attiecībā uz infekciju kontroli interneta vietnē www.nice.org.uk/CG002 un vietējā mēroga infekcijas kontroles politiku.
– Tīrīt ar rokām
– Tīrīt bez ķīmiskiem līdzekļiem

Tīrīšana mājās apstākļos



SVARĪGI!

Izstrādājuma bojājumu risks
– Neizjauciet piederumu turētājus.

1. Noņemiet visus uzstādītos piederumus.
2. Izņemiet kāju balstus no vadotnēm.
3. Noņemiet sēdekļa plāksni un atzveltnes pārsegu.
4. Noņemiet sānu daļas.

5. Nekavējoties ievietojiet skavas sēdekļa rāmī, lai tās nepazustu.
6. Mazgājiet detaļas ar pārdošanā pieejamajiem tīrīšanas un dezinficēšanas līdzekļiem, izmantojot drāniņu vai birsti.
7. Skalojiet daļas siltā ūdenī.
8. Nosusiniet daļas ar drāniņu.
9. Salieciet izstrādājumu. 4.2 Dušas un tualetes krēsla ar riteņiem montāža, 98. lpp.

Tīrīšana klīniskā vidē

 Papildus iepriekš aprakstītajai tīrīšanai veiciet izstrādājuma tīrīšanu pēc katra pacienta, pēc noteikta lietošanas perioda vai vismaz vienreiz mēnesī (atkarībā no apstākļiem, kuri iestājas agrāk) 85 °C temperatūrā, ievietojot sastāvdaļas uz 3 minūtēm autoklāvā.



UZMANBU!

Ādas apdedzināšanas risks

– Pēc izstrādājuma tīrīšanas autoklāvā ļaujiet tam atdzist.

7.3 Riteņu nomaiņa



BRDINJUMS!

Nepareizi uzstādītu riteņu rezultātā pastāv **negadījuma risks.**

– Riteņi jānomaina specializētam izplatītājam.

8 Pēc lietošanas

8.1 Uzglabāšana



BRDINJUMS!

Izstrādājuma bojājumu risks

- Uzglabājiet izstrādājumu sausā vietā 0–40 °C temperatūrā, ar gaisa spiedienu 860–1060 hPa un mitruma līmeni 30–75 %.
- Neuzglabājiet izstrādājumu blakus siltuma avotiem.
- Neuzglabājiet izstrādājumu tiešu saules staru iedarbības zonā.

8.2 Atkārtota lietošana

Šo izstrādājumu var izmantot atkārtoti. Lietošanas reižu skaits ir atkarīgs no lietošanas biežuma un veida. Pirms atkārtotas lietošanas pilnībā notīriet un dezinficējiet izstrādājumu (→ 7.2 Tīrīšana un dezinfekcija, 108 lpp), pārbaudiet drošības funkcijas un salieciet oriģinālajā konstrukcijā, ja nepieciešams.

8.3 Utilizācija

Lietotas ierīces un iepakojums jāutilizē saskaņā ar vietējiem spēkā esošajiem normatīvajiem aktiem.

Sazinieties ar ražotāju, lai uzzinātu vairāk informācijas par pareizu un pilnīgu utilizāciju.

9 Problēmu novēršana

9.1 Bojājumu noteikšana un labošana

 Šī tabula sniedz informāciju par izstrādājuma darbības traucējumiem un to iespējamajiem cēloņiem. Ja nevarat novērst darbības traucējumus, izmantojot šeit minētos līdzekļus, tieši sazinieties ar savu specializēto izplatītāju.

Darbības traucējums	Iespējamais cēlonis	Risinājums
Sēdekļa augstuma pielāgošanas grūtības	Netīrumi starp sēdekļa rāmi un sānu posmu	Izjauciet krēslu daļām, kas ietilpst tā komplektācijā, un pilnībā notīriet tās
Riteņi negriežas vai griežas ar grūtībām	Netīrumi starp dakšu un riteņi	Pilnībā notīriet riteņus
Grūtības pavirzīt kāju balstus uz sāniem	Netīrumi vadotnēs	Noņemiet kāju balstus un pilnībā notīriet tos
Sēdekļa rāmi un atzveltni nevar pagriezt	Ir atskrūvēts uzgrieznis uz sadalītāja	Pievelciet uzgriezni
	Pneimatiskā atspere ir bojāta	Sazinieties ar specializēto izplatītāju

10 Tehniskie dati

10.1 Izmēri un svars

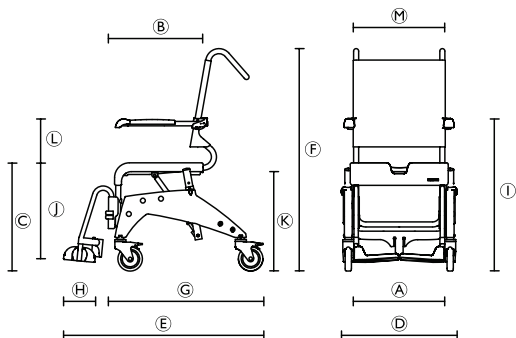

Modelis	“Ocean VIP”	“Ocean VIP XL”	“Ocean Dual VIP”
Izmēri (mm) un svars (kg)			
A	500		
B	450		
C	510 – 610		
D	595	625	625
E	106		
F	1085 – 1185		
G	845		
H	160		
I	720 – 860		

Modelis	“Ocean VIP”	“Ocean VIP XL”	“Ocean Dual VIP”
J	345 – 465		
K	420–520 (kopā ar tualetes trauka turētāju) 440–540 (bez tualetes trauka turētāja)		
L	215 / 245		
M	475	555	475
Platums (tualetes atvere)	205		
Dziļums (tualetes atvere)	320		
Sēdekļa slīpuma leņķis	0° – 35°		
Atzveltnes slīpuma leņķis	-	-	10° – 50°
Riteņa diametrs	5 collas (127 mm)		
Izstrādājuma svars	23,5	23,5	28,3
Minimālais/ maksimālais lietotāja svars	40 / 150		

10.2 Materiāli

Rāmis	Nerūsējoša tērauda, ar pulvera pārklājumu
Sēdekļa plāksne	Polipropilēna
Atzveltnes pārsegs	Neilona, pārklāts ar PVC
Pēdu balsti	Polipropilēna, nostiprināti ar stikla šķiedrām
Elkoņu balsti	Polipropilēna
Rīteņi	Plastmasas un nerūsējošā tērauda

Piezmes

Obsah

Tento návod k použití MUSÍ být poskytnut každému uživateli tohoto výrobku. PED použitím výrobku si nvod prostudujte a poté ho uschovejte pro budoucí použití.

1	Všeobecně	116
1.1	Všeobecné informace	116
1.2	Symbole	116
1.3	Záruka	116
1.4	Účel použití	117
1.5	Doba životnosti	117
2	Bezpečnost	118
2.1	Bezpečnostní informace	118
2.2	Štítky a symbole na výrobku	119
3	Součásti	121
3.1	Přehled	121
4	Nastavení	122
4.1	Bezpečnostní informace	122
4.2	Sestavení vozíku pro sprchování a použití toalety	122
5	Použití	127
5.1	Bezpečnostní informace	127
5.2	Použití vozíku ve sprše a na toaletě	128
6	Přesun	130
6.1	Bezpečnostní informace	130
7	Údržba	131
7.1	Bezpečnostní informace	131
7.2	Čištění a dezinfekce	131
7.3	Výměna koleček	132

8	Po použití	133
8.1	Skladování	133
8.2	Opakované použití	133
8.3	Likvidace	133
9	Řešení problémů	134
9.1	Identifikace a oprava závad	134
10	Technické údaje	135
10.1	Rozměry a hmotnost	135
10.2	Materiály	136

I Všeobecně

I.1 Všeobecné informace

Tento návod k použití obsahuje informace a poznámky, které jsou důležité pro řádné a bezpečné používání vozíku pro sprchování a použití toalety.

Před použitím výrobku si pečlivě přečtěte tento návod k použití. Sledujte všechny poznámky a zejména informace o bezpečnosti a postupujte podle nich.

Údaje v pokynech pro manipulaci, které se týkají pozic (A), (B), (C atd.), se vždy vztahují k předcházejícímu obrázku.

I.2 Symboly

Symboly použité v tomto návodu

Výstrahy jsou v tomto návodu k použití značeny pomocí symbolů. Výstražné symboly jsou doprovázeny textem, který určuje závažnost hrozícího nebezpečí.



VAROVÁNÍ

Označuje nebezpečnou situaci, která by v případě vzniku mohla zapříčinit vážný nebo smrtelný úraz.



UPOZORNĚNÍ

Označuje nebezpečnou situaci, která by v případě vzniku mohla zapříčinit méně závažná zranění.



DŮLEŽITÉ

Označuje nebezpečnou situaci, která by v případě vzniku mohla vést k poškození.



Uvádí užitečné tipy, doporučení a informace důležité k zajištění účinné a hladké obsluhy.



Výrobek splňuje požadavky směrnice 93/42/EHS o zdravotnických prostředcích. Datum uvedení tohoto výrobku na trh je uvedeno v prohlášení CE o shodě.

I.3 Záruka

Poskytujeme záruku výrobce na výrobek v souladu s našimi všeobecnými obchodními podmínkami platnými v jednotlivých zemích. Záruční reklamace lze uplatňovat pouze prostřednictvím poskytovatele, od něhož bylo zařízení zakoupeno.

Kvalita

Kvalita je pro naši společnost velice důležitá; všechny procesy podléhají normě ISO 9001 a ISO 13485.

Tento výrobek nese označení CE v souladu se směrnicí 93/42/EHS o zdravotnických prostředcích třídy I.

Výrobek splňuje požadavky normy DIN EN 12182 (Technické pomůcky pro osoby se zdravotním postižením – obecné požadavky a metody zkoušení).

Další informace získáte od zástupce společnosti Invacare ve vaší zemi (adresy jsou uvedeny na poslední straně tohoto návodu).

I.4 Účel použití

Vozík pro sprchování a použití toalety je určen výhradně jako pomůcka při sprchování a použití toalety nebo k přesunu pacientů ve vnitřních prostorech. Jakýkoli jiný způsob použití je zakázán.

Vozík můžete použít jako vozík pro použití toalety najetím nad standardní toaletu nebo v kombinaci s nočníkem (volitelný doplněk).

Provozní teplota: 5–40 °C.

I.5 Doba životnosti

Životnost těchto výrobků odhadujeme na pět let za předpokladu, že jsou používány v přísném souladu s účelem použití, jak je uvedeno v tomto dokumentu, a za předpokladu splnění všech požadavků na údržbu a servis. Skutečná životnost může být delší při šetrném používání a pečlivé údržbě výrobku a za předpokladu, že technický a vědecký pokrok neprokáže nová technická omezení. Očekávaná životnost se může výrazně zkrátit při nadměrném nebo nesprávném používání. Uvedená odhadovaná životnost těchto výrobků nepředstavuje další doplňkovou záruku.

2 Bezpečnost

2.1 Bezpečnostní informace



VAROVÁNÍ!

- Tento výrobek ani žádné dostupné doplňkové vybavení nepoužívejte, aniž byste se předem důkladně neobeznámili s tímto návodem a s veškerými dodatečnými instruktážními podklady, jako jsou například návody k použití, servisní příručky nebo informační listy dodané s tímto výrobkem nebo s doplňkovým vybavením. Produktové příručky společnosti Invacare jsou k dispozici na internetu nebo u místního prodejce (adresy jsou uvedeny na zadní straně této příručky).
- Nebudou-li pro vás varování, upozornění nebo pokyny srozumitelné, obraťte se na profesionálního zdravotníka, prodejce nebo odborného technika dříve, než se pokusíte výrobek použít – v opačném případě může dojít k úrazu nebo ke vzniku škody.



VAROVÁNÍ!

Nebezpečí úrazu

- Nestoupejte na výrobek.
- Výrobek nepoužívejte místo žebříku.
- Výrobek nepoužívejte ve venkovních prostorech.



VAROVÁNÍ!

Nebezpečí úrazu

- Zařízení nepoužívejte, je-li poškozeno.
- V případě závady se okamžitě obraťte na příslušného prodejce.
- Neprovádějte neschválené změny ani úpravy výrobku.
- Používejte pouze příslušenství určené pro tento výrobek.



DŮLEŽITÉ!

Informace obsažené v tomto dokumentu podléhají změnám bez předchozího upozornění.

- Před použitím výrobku zkontrolujte a vyzkoušejte všechny součásti a ujistěte se, že při přepravě nebyly poškozeny.

2.2 Štítky a symboly na výrobku

Identifikační štítek

Identifikační štítek obsahuje důležité informace:

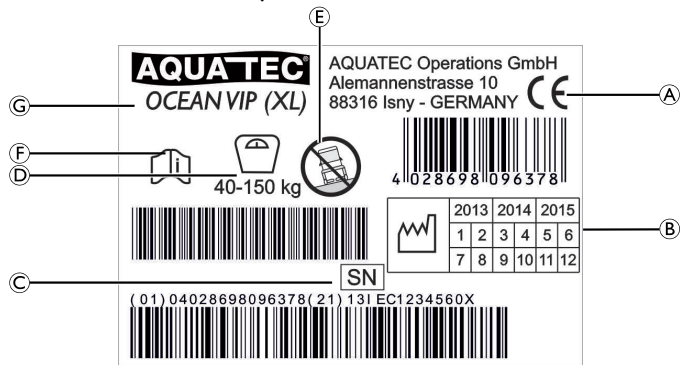

(A)	Označení shody CE
(B)	Harmonogram výroby produktu
(C)	Sériové číslo
(D)	Nosnost
(E)	Poznámka (používejte pouze na rovném povrchu)
(F)	Poznámka (prostudujte si přiložené dokumenty)
(G)	Označení zařízení

Identifikační štítek se nachází na vnitřní straně pravého bočního dílu.

Štítky na výrobku

Na zadní straně opěrky hlavy jsou umístěny následující štítky:

Štítek	Popis
	<p>Správné použití při naklonění rámu sedadla s opěradlem ② 5.2 Použití vozíku ve sprše a na toaletě, strana I 28</p>
	<p>UPOZORNĚNÍ! Nebezpečí nárazu Při zatažení za odnímatelnou páku vás může opěradlo udeřit. – Při naklání rámu sedadla s opěradlem vždy mějte dostatek prostoru mezi vámi a opěradlem.</p>

Na bočních částech jsou umístěny následující štítky:

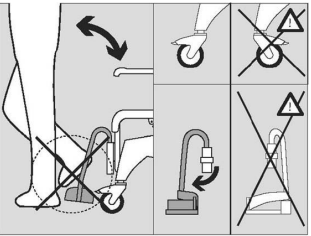
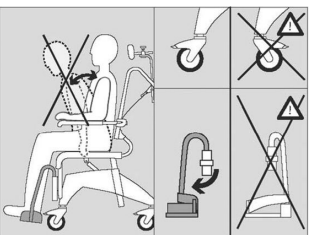
Štítek	Popis
	<p>VAROVÁNÍ!</p> <p>Nebezpečí převrácení</p> <ul style="list-style-type: none"> – Při nasedání nebo sesedání z vozíku pro sprchování a použití toalety nestoupejte na podnožky. – Před nasedáním nebo sesedáním z vozíku pro sprchování a použití toalety odsuňte podnožky stranou nebo sklopte stupátka nahoru. – Před usednutím nebo sesednutím z vozíku otočte kolečka tak, aby brzda směřovala dopředu.
	<p>VAROVÁNÍ!</p> <p>Nebezpečí převrácení</p> <ul style="list-style-type: none"> – Při sezení ve vozíku pro sprchování a použití toalety se nenaklánějte příliš vpřed. – Nasaďte přední ochranné nástavce.

3 Součásti

3.1 Přehled

Součástí dodávky jsou následující součásti:

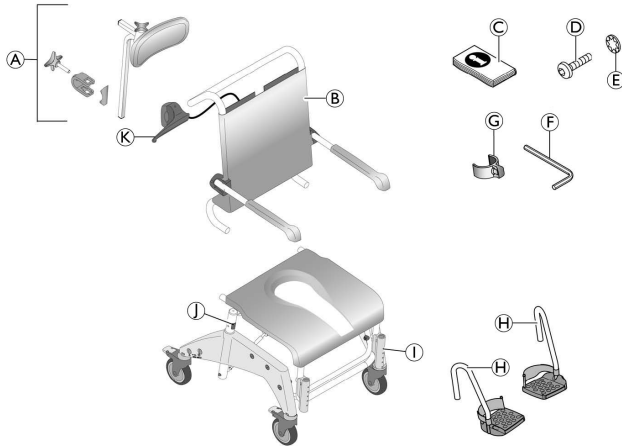

Ⓜ	Podnožky s pásky pro paty (2 ks)
Ⓛ	Rám sedadla se sedákovou deskou a boční díly s kolečky
Ⓜ	Fixační západky (2 ks) pro nastavení výšky (zasunuté z vnitřní strany)
Ⓚ	Odnímatelná páka

Ⓐ	Opěrka hlavy
Ⓑ	Opěradlo s potahem a opěrkami rukou
Ⓒ	Návod k použití (v plastovém sáčku)
Ⓓ	Šrouby (4 ks) k opěradlu
Ⓔ	Vějířové podložky (4 ks) k opěradlu
Ⓕ	Imbusový klíč
Ⓖ	Fixační západky (2 ks) k podnožkám (v plastovém sáčku)

4 Nastavení

4.1 Bezpečnostní informace



VAROVÁNÍ!

- Před uvedením do provozu zkontrolujte, zda nedošlo při přepravě k poškození součástí, a v případě potřeby se obraťte na prodejce.
- Během montáže kontrolujte, zda jsou díly ve správné poloze vzhledem k ostatním dílům.

Tato kapitola obsahuje postup sestavení výrobku.

Výrobek se demontuje v obráceném pořadí.

4.2 Sestavení vozíku pro sprchování a použití toalety

Nasazení tyče rámu sedadla pro úpravu výšky

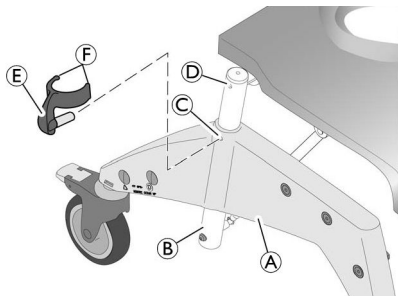

1. Z vnitřní strany **D** rámu sedadla **A** sundejte dvě fixační západky **E** určené k nastavení výšky. Pak je zvnějšku zasuňte

do bočního dílu **C** tak, aby ramena západky **F** zcela sevřela tyč rámu sedadla **B**.

Nastavení výšky sedáku



VAROVÁNÍ!

- Výšku sedáku je třeba nastavit podle potřeb uživatele. Správné nastavení výšky sedáku je obvykle takové, kdy se uživatel při sezení na vozíku dotýká nohama podlahy.
- Výšku sedáku je třeba nastavit na obou stranách zároveň. Při nastavení je nutná asistence další osoby.
- Výšku sedáku neupravujte, pokud ve vozíku sedí uživatel.

1. Vozík mírně nadzdvihněte za rám sedadla.
2. Vytáhněte obě fixační západky **E**.
3. Povytáhněte rám sedadla z bočního dílu **A** nebo ho naopak zasuňte níž.
4. Otvory pro fixační západky **C** na bočním dílu zarovnejte s otvorem na rámu sedadla **D**.
5. Obě fixační západky zvnějšku zatlačte do bočního dílu, dokud obě ramena západek **F** nesevřou tyč rámu sedadla **B**.

Nasazení opěradla

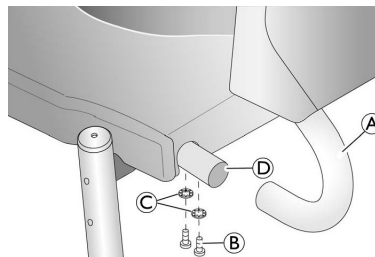

1. Zablokujte kolečka zatlačením všech čtyř červených nožních pedálů.

! **DŮLEŽITÉ!**

- Opěrky rukou ve složené poloze musí směřovat nahoru.

2. Opěradlo **A** zezadu natlačte na kolíky na rámu sedadla **D**, dokud se objímky opěradla nedotýkají tyče rámu sedadla.

! **DŮLEŽITÉ!**

- Utáhněte šrouby pomocí dodaného imbusového klíče. Krouticí moment je 5 Nm.
- Pravidelně kontrolujte, zda jsou šrouby dobře utažené.

3. Opěradlo na obou stranách, vpravo i vlevo, zajistěte pomocí dvou šroubů **B** a vějířových podložek **C**.

Přizpůsobení potahu opěradla

Tah opěradla je možné nastavit dle potřeby.

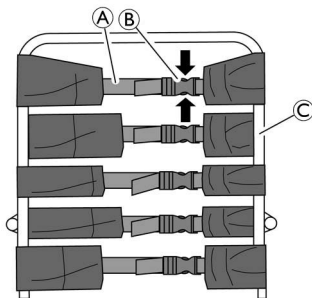

VAROVÁNÍ!

- Přes vnější stranu rámu opěradla musí být vždy natažené alespoň tři popruhy se zapnutými sponami.



Chcete-li připevnit příslušenství, můžete rozepnout sponu na druhém popruhu shora a potah opěradla pak v tomto místě **C** provléknout kolem rámu opěradla.

Utažení:

1. Utáhněte popruhy **A** potahu opěradla.

Povolení:

1. Otevřete spony **B** stisknutím pojistných závlaček k sobě (ve směru šipek).
2. Sponou provlékněte malou část volných částí popruhů.
3. Spony popruhů opět zapněte.
4. Popruhy lehce utáhněte.

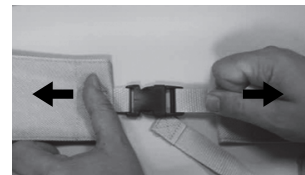



VAROVÁNÍ!

Nebezpečí úrazu v důsledku poškozených přezek opěradla!

Při údržbě či při každém uvedení produktu do původního stavu zkontrolujte, zda jsou přezky opěradla řádně zapnuty.

- Zkontrolujte, zda jsou všechny fixační západky přezek řádně zapnuty tak, že zavřete přezky a zatáhnete za oba jejich konce.
- Vyměňte opěradlo nebo přezky opěradla, pokud se některá přezka působením tahové síly otevře.

Nastavení výšky opěrek rukou

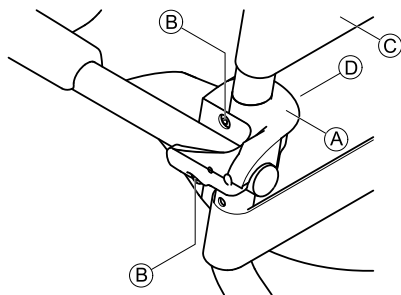

DŮLEŽITÉ!

- Upravte výšku opěrek rukou podle potřeb uživatele.
- Výšku obou opěrek upravte stejnoměrně na obou stranách.
- Nastavte výšku pravé a levé opěrky přesně stejným způsobem.

1. Na potahu opěradla rozepněte sponu popruhu, který prochází vnitřní částí rámu opěradla.
2. Na potahu opěradla rozepněte sponu popruhu ©, která prochází nad opěrkou ruky.
3. Protáhněte tento popruh po vnitřní straně rámu opěradla a opět jej zapněte.



Matices jsou na pojistné západce nasazené jen volně a mohou vypadnout.

4. Uvolněte šrouby © na držáku opěrky ruky © pomocí dodaného imbusového klíče.
5. Sundejte pojistnou západku © s maticemi z vnitřní strany rámu opěradla.
6. Sejměte držák opěrky ruky © a s opěrkou a posuňte ho nahoru.



Menší otvor slouží k upevnění pojistné západky.

7. Do držáku opěrky ruky vložte šrouby a nasměrujte je přes otvory v rámu opěradla.
8. V případě potřeby vložte matice zpět do pojistné západky.
9. Pojistnou západku nasadte na rám opěradla tak, aby upevnění na pojistné západce zapadlo do menšího otvoru.
10. Zašroubujte šrouby do matic a utáhněte je.
11. Protáhněte popruh potahu opěradla, který je stále otevřený, mimo rám opěradla, zapněte ho a pak všechny popruhy utáhněte.



DŮLEŽITÉ!

Opěrky rukou se spouštějí níže stejným způsobem.

- Při přechodu do nižší polohy je nutné rozepnout popruh pod opěrkou ruky a protáhnout jej z vnitřní strany rámu opěradla.

Montáž odnímatelné páky

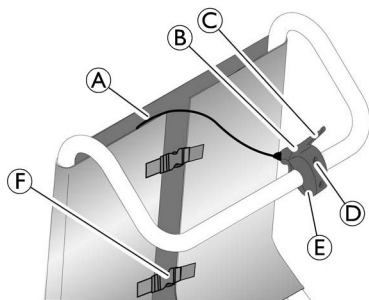

1. Z odnímatelné páky **B** odšroubujte dva křížové šrouby s válcovou hlavou **D** a sundejte spodní část upevňovací svorky **E**.
2. Protáhněte odnímatelnou páku s vodičem **A** pro ovládání pneumatických pružin směrem nahoru přes mezeru mezi potahem opěradla a sponami na popruzích **F**.
3. Odnímatelnou páku s horní částí svorky nasadte na rukojeť opěradla tak, aby páka **C** směřovala doprava.
4. Páku připevněte k tyčovému rámu pomocí spodní části svorky a dvou křížových šroubů s válcovou hlavou. Šrouby lehce utáhněte.
5. Upravte polohu odnímatelné páky podle výše uvedeného obrázku.
6. Utáhněte dva křížové šrouby s válcovou hlavou.

Nasazení podnožek

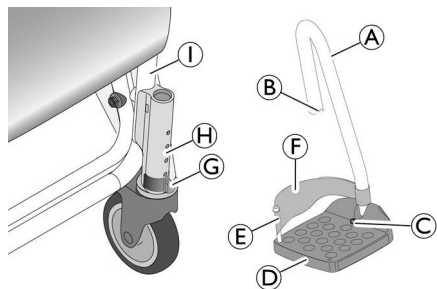

1. Podnožku **A** se stupátkem **D** zasuňte do objímky **H** na rámu sedadla **I**, dokud koleček západky **G** nezapadne do drážky **B**. Podnožka se tak nemůže otáčet.

 Postup při sestavení je pro pravou i levou podnožku identický.

Nastavení výšky podnožek

1. Podnožku **A** mírně povytáhněte.
2. Vytáhněte fixační západku **G** a vložte ji zpět do požadované polohy. V případě potřeby vytáhněte podnožku ještě výš.
3. Podnožku zatlačte dolů, dokud koleček západky nezapadne do drážky **B**.
4. Podle těchto pokynů nastavte druhou podnožku na stejnou výšku.

Nastavení sklonu stupátek



DŮLEŽITÉ!

- U stupátek lze nastavit libovolný sklon.
- Sklon pravého a levého stupátka by měl být stejný.

1. Uvolněte imbusový šroub © na stupátku pomocí imbusového klíče o velikosti č. 4.
2. Stupátko © sklopte do požadované polohy.
3. Imbusový šroub opět utáhněte.

Nasazení opěrky hlavy

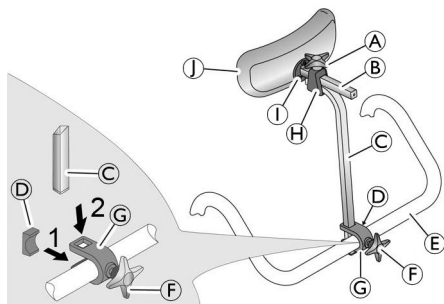

1. Pomocí křížové hlavy © částečně zašroubujte šroub do držáku ©.
2. Držák se šroubem zezadu přitlačte k rukojeti opěradla © tak, aby šroub zapadl do otvoru na rukojeti opěradla.
3. Zarážku © zepředu zastrčte do držáku tak, aby západky čela zarážky směřovaly nahoru a dolů a zahnutá část zarážky dosedla na rukojeť opěradla.



DŮLEŽITÉ!

– Při nasazování zarážky musí její zahnutá část zcela dosednout na rukojeť opěradla.

4. Nosnou tyč opěrky © shora zasuňte do otvorů v držáku.
5. Pomocí křížové hlavy dotáhněte šroub, dokud nosná tyč pevně nedrží.

6. Do držáku na nosné tyči © zasuňte podložku © s držákem ©.
7. Pomocí křížové hlavy © dotáhněte horní šroub, dokud držák podložky pevně nedrží.



Podle potřeb uživatele lze nosnou tyč opěrky instalovat tak, že ohyb tyče směřuje dopředu nebo dozadu.

Podložku opěrky hlavy © lze odmontovat a nahradit podložkou jiného tvaru (volitelnou). Chcete-li podložku odmontovat, uvolněte šrouby ©, kterými je připevněna.

5 Použití

5.1 Bezpečnostní informace



VAROVÁNÍ!

- Vozík pro sprchování a použití toalety používejte pouze na rovném povrchu a ve vnitřních prostorách.
- Řiďte se technickými údaji na identifikačním štítku.
- Vozík pro sprchování a použití toalety nepřetěžujte.
- Řiďte se bezpečnostními štítky na zadní straně opěrky hlavy a na bočních částech – 2.2 Štítky a symboly na výrobku, strana I 19
- Na vozík pro sprchování a použití toalety neusazujte nadměrně těžké pacienty.
- Před každým použitím výrobek vizuálně zkontrolujte z hlediska vnějšího poškození.



VAROVÁNÍ!

Nebezpečí prokluzování a samovolného pohybu

- Před použitím se ujistěte, že je sedák bezpečně připevněn k rámu sedadla.
- Před usednutím na vozík nebo sesednutím z vozíku a rovněž v parkovací poloze zajistěte všechna čtyři kolečka pomocí červených nožních páček.



VAROVÁNÍ!

Nebezpečí převrácení

- Před usednutím nebo sesednutím z vozíku odklopte podnožky stranou nebo složte stupátka nahoru.
- Před usednutím nebo sesednutím z vozíku otočte kolečka tak, aby brzda směřovala dopředu.
- Nikdy nestoupejte na podnožky.
- Vozík s uživatelem uveďte do pohybu pouze v případě, že jsou rám sedadla a opěradlo dobře zafixované ve vzpřímené pozici.
- Nikdy neodstraňujte pneumatické pružiny.



VAROVÁNÍ!

Nebezpečí převrácení vpřed!

- K dispozici jsou přední ochranné nástavce (č. výrobku I 535936), které zabraňují převrnutí vozíku pro sprchování a použití toalety směrem dopředu.



UPOZORNĚNÍ!

Riziko skřípnutí při naklánění vozíku

- Při naklánění rámu sedadla musí mít uživatel vozíku paže položené na opěrkách rukou.



DŮLEŽITÉ!

Nebezpečí zlomení opěrky hlavy

- K řízení či tlačení vozíku pro sprchování a použití toalety používejte pouze madlo na opěradle, nikdy nepoužívejte opěrku hlavy.

5.2 Použití vozíku ve sprše a na toaletě

Sklopení opěrek rukou



UPOZORNĚNÍ!

Nebezpečí skřípnutí prstů ve sklápěcím mechanismu

- Při sklápění opěrek rukou nahoru a dolů nesahejte prsty do prostoru kloubového mechanismu.
- Při skládání opěrek rukou nesahejte prsty do prostoru mezi opěrkou ruky a opěradlem.
- Dávejte pozor, aby nedošlo k zachycení žádných předmětů.

Sklopení podnožek

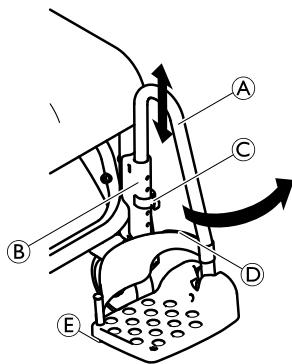

Poloha pro nástup/výstup:

1. Zatáhněte podnožku (A) v objímce (B) lehce nahoru tak, aby drážka již nezapadala do kolíčku fixační západky (C).
2. Sklopte podnožku ke straně.

Poloha při jízdě:



UPOZORNĚNÍ!

Nebezpečí nehody vlivem volné podnožky

- Podnožky pevně zafixujte do polohy pro jízdu.

1. Otočte podnožku (A) směrem dovnitř.
2. Podnožku zatlačte dolů, dokud drážka nezapadne do kolíčku fixační západky (C).

Odstranění/nasazení pásku přes paty

1. Rozepněte suchý zip Velcro® (D) na pásku pro paty.
2. Vyměňte šroub (E) z dolní části stupátka.
3. Odstraňte pásek pro paty z ohebného plastového kolíčku.



Nasazení pásku proveďte stejným postupem v opačném pořadí.



DŮLEŽITÉ!

- Při montáži musí suchý zip Velcro® pásku pro paty směřovat dolů.

Naklonění rámu sedadla s opěradlem

! DŮLEŽITÉ!

- Pokud ve vozíku sedí uživatel, používejte pouze odnímatelnou páku a naklánějte pouze rám sedadla s opěradlem.
- Rám sedadla s opěradlem nakloníte tak, že opěradlo pomocí madla potáhnete vzad nebo vpřed.
- Při naklánění nesahejte do prostoru mezi rámem sedadla s opěradlem a přední tyčí rámu mezi bočními díly.
- Neuvádějte vozík do pohybu, je-li rám sedadla s opěradlem nakloněný.

Otočení dozadu/dopředu

 Rám sedadla s opěradlem lze zaklonit přibližně o 35°.

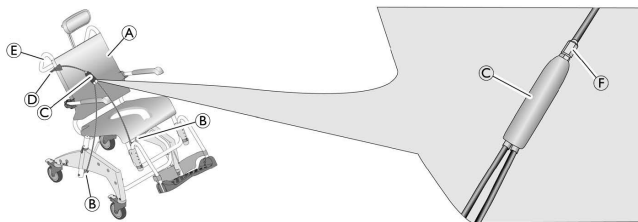

1. Přitáhněte odnímatelnou páku **D** a podržte ji přitaženou. Rozdělovač **C** odblokuje pneumatické pružiny **B**.
2. Rám sedadla **A** i s opěradlem zatáhněte za madlo opěradla **E** směrem dozadu nebo dopředu. Pneumatické pružiny **B** se vysunou nebo zasunou.
3. Uvolněte odnímatelnou páku. Rám sedadla je nyní zajištěn v nastaveném náklonu.

Otočení dopředu bez uživatele

1. Stoupněte si vedle vozíku.
2. Jednou rukou přitáhněte odnímatelnou páku a podržte ji přitaženou.
3. Druhou rukou zatlačte doprostřed sedákové desky, až posunete rám sedadla s opěradlem dolů.
4. Jakmile se rám sedadla s opěradlem nakloní dopředu, uvolněte odnímatelnou páku. Rám sedadla je nyní zajištěn v této poloze.

Odstranění/nasazení sedákové desky

Odstranění:

1. Sedákovou desku zatáhněte nahoru na obou stranách.

Nasazení:



UPOZORNĚNÍ!

Nebezpečí skřípnutí prstů

- Když sedákovou desku nasazujete, nesahejte prsty do prostoru mezi povrchem sedáku a rámem sedadla.

1. Sedákovou desku položte na rám sedadla tak, aby výřez směřoval dopředu.
2. Zatlačte desku co nejvíce směrem dozadu.
3. Dlaněmi zatlačte nejdříve směrem dolů postranní částí sedákové desky, potom přední a nakonec zadní část, dokud deska nezapadne do rámu sedadla.

Aktivace brzdného zařízení



Brzdné zařízení lze aktivovat pouze tehdy, je-li kolečko v poloze směrem dopředu.

1. Brzdné zařízení kolečka aktivujte pomocí modrého pedálu. Kolečko je nyní zajištěno v poloze směrem dopředu.

6 Přesun

6.1 Bezpečnostní informace

 Pro účely přepravy je možné výrobek rozložit na jednotlivé součásti jako při dodání. ® 3.1 Přehled, strana 121.

- I. Rozložte výrobek (® 4.2 Sestavení vozíku pro sprchování a použití toalety, strana 122) dle pokynů pro sestavení v opačném pořadí.



DŮLEŽITÉ!

Nebezpečí poškození výrobku

- Výrobek přepravujte v suchém prostoru při teplotách 0 °C až 40 °C, atmosférickém tlaku 795–1060 hPa a relativní vlhkosti 30–75 %.
- Nevystavujte zařízení působení přímého slunečního světla.

7 Údržba

7.1 Bezpečnostní informace

Údržba výrobku není nutná za předpokladu dodržování výše uvedených pokynů pro čištění a zajištění bezpečnosti.



VAROVÁNÍ!

– Pravidelně výrobek kontrolujte, abyste odhalili případné poškození a ujistili se, že jsou šrouby pevně utažené a výrobek je bezpečně sestaven.



VAROVÁNÍ!

Hygiena je důležitá zejména při používání toalety.
– Vozík pro sprchování a použití toalety pravidelně čistěte a udržujte ho v čistotě.



Výrobek lze dezinfikovat. Dezinfekční prostředek vyberte podle pokynů společnosti Aquatec® k péči o výrobek. Tyto pokyny jsou k dispozici u společnosti Aquatec®, kontaktní informace naleznete na poslední straně tohoto návodu k použití.

7.2 Čištění a dezinfekce

Výrobek lze čistit a dezinfikovat pomocí komerčně dostupných čisticích prostředků.



DŮLEŽITÉ!

V citlivých prostorech koupelny je dodržování hygieny zvláště důležité.

– Výrobek udržujte za všech okolností čistý a pravidelně jej čistěte.

1. Výrobek dezinfikujte tak, že nejprve dezinfekčním prostředkem otřete všechny přístupné povrchy (pokud je to možné, nejprve výrobek rozmontujte).



DŮLEŽITÉ!

Všechny používané čisticí a dezinfekční prostředky spolu musejí být kompatibilní a musejí chránit materiály, které čistí. Další informace o dekontaminaci ve zdravotnickém prostředí naleznete v pokynech organizace „National Institute for Clinical Excellence“ pro prevenci šíření infekcí na adrese www.nice.org.uk/CG002 a v místních nařízeních pro kontrolu šíření infekcí.

– Čištění provádějte ručně.
– K čištění nepoužívejte odmašťovací prostředky.

Čištění v domácím prostředí



DŮLEŽITÉ!

Nebezpečí poškození výrobku
– Držáky na příslušenství nerozebírejte.

1. Odstraňte veškeré nainstalované příslušenství.
2. Vytáhněte podnožky z objímek.
3. Odstraňte sedákovou desku a potah opěradla.
4. Odstraňte boční části.
5. Svorky ihned znovu nasaďte na rám sedáku, aby nedošlo k záměně jejich umístění.

6. Jednotlivé díly omyjte hadříkem nebo kartáčkem a běžně dostupným čisticím a dezinfekčním prostředkem.
7. Díly opláchněte teplou vodou.
8. Osušte je hadříkem.
9. Výrobek znovu složte – 4.2 Sestavení vozíku pro sprchování a použití toalety, strana 122

Čištění v klinickém prostředí

 Kromě výše uvedeného postupu čištění výrobek očištěte při teplotě 85 °C po dobu 3 minut v autoklávu po každém propuštění pacienta, na konci doby používání nebo minimálně jednou měsíčně (podle toho, co nastane dříve).



UPOZORNĚNÍ!

Nebezpečí popálení kůže

– Po čištění v autoklávu nechte výrobek vychladnout.

7.3 Výměna koleček



VAROVÁNÍ!

Nebezpečí nehody vlivem nesprávně nasazených koleček

– Výměnu koleček musí provádět specializovaný prodejce.

8 Po použití

8.1 Skladování

**VAROVÁNÍ!****Nebezpečí poškození výrobku**

- Výrobek skladujte na suchém místě při teplotách 0 °C až 40 °C, tlaku 860–1060 hPa a relativní vlhkosti 30–75 %.
- Neskladujte výrobek poblíž zdrojů tepla.
- Chraňte výrobek před přímým slunečním zářením.

8.2 Opakované použití

Tento výrobek je vhodný k opakovanému použití. Maximální počet použití výrobku závisí na četnosti jeho používání a na způsobu, jakým se výrobek používá. Před opětovným použitím výrobek pečlivě vyčistěte a vydezinfikujte (® 7.2 Čištění a dezinfekce, strana 131) a zkontrolujte bezpečnostní funkce, které v případě potřeby znovu nastavte.

8.3 Likvidace

Likvidace a recyklace použitých výrobků a obalových materiálů musí být prováděna v souladu s platnými právními předpisy.

Podrobnosti o správné a úplné likvidaci získáte od výrobce.

9 Řešení problémů

9.1 Identifikace a oprava závad

 Následující tabulka poskytuje informace o závadách a jejich možných příčinách. Nedokážete-li závadu opravit pomocí uvedených prostředků, obraťte se přímo na specializovaného prodejce.

Závada	Možná příčina	Náprava
Při nastavování výšky sedáku dochází k potížím.	Mezi rámem sedadla a bočním dílem jsou nečistoty.	Rozložte výrobek na jednotlivé součásti jako při dodání a důkladně je vyčistěte.
Kolečka se otáčejí s obtížemi nebo se neotáčejí vůbec.	Mezi vidlicí a ráfkem jsou nečistoty.	Kolečka důkladně vyčistěte.
Při zatlačení podnožek do stran dochází k potížím.	V objímkách jsou usazeniny.	Podnožky odmontujte a důkladně je vyčistěte.
Rám sedadla s opěradlem nelze naklonit.	Matice na rozdělovači je uvolněná.	Utáhněte matici.
	Pneumatický mechanismus je vadný.	Obraťte se na specializovaného prodejce.

10 Technické údaje

10.1 Rozměry a hmotnost

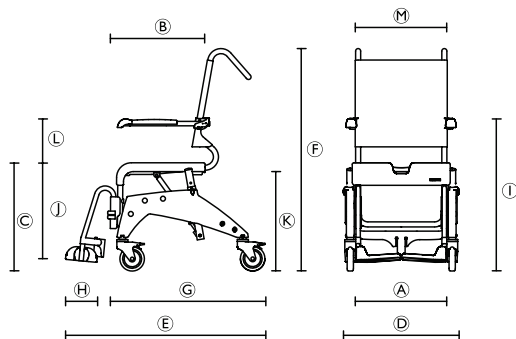

Model	Ocean VIP	Ocean VIP XL	Ocean Dual VIP
Rozměry [mm] a hmotnost [kg]			
A	500		
B	450		
C	510-610		
D	595	625	625
E	106		
F	1085-1185		
G	845		
H	160		

Model	Ocean VIP	Ocean VIP XL	Ocean Dual VIP
Ⓚ	720-860		
Ⓛ	345-465		
Ⓜ	420-520 (s držákem nočníku) 440-540 (bez držáku nočníku)		
Ⓝ	215 / 245		
Ⓞ	475	555	475
Šířka, hygienický otvor	205		
Hloubka, hygienický otvor	320		
Úhel náklonu sedáku	0°-35°		
Úhel náklonu opěradla	-	-	10°-50°
Průměr koleček	127 mm (5 palců)		
Hmotnost výrobku	23,5	23,5	28,3
Minimální/maximální hmotnost uživatele	40 / 150		

10.2 Materiály

Rám	Nerezová ocel; pískovaná
Deska sedáku	Polypropylén
Potah opěradla	Nylon s povrchem z PVC
Podnožky	Polypropylén; vyztužený skelnými vlákny
Opěrky rukou	Polypropylén
Kolečka	Plast a nerezová ocel

Notes

Notes

Invacare® Distributors

Danmark:

Invacare A/S
Sdr. Ringvej 37
DK-2605 Brøndby
Tel: (45) (0)36 90 00 00
Fax: (45) (0)36 90 00 01
denmark@invacare.com
www.invacare.dk

Sverige & Suomi:

Invacare AB
Fagerstagatan 9
S-163 91 Spånga
Tel: (46) (0)8 761 70 90
Fax: (46) (0)8 761 81 08
sweden@invacare.com,
finland@invacare.com
www.invacare.se

Eastern Europe & Middle East:

Invacare GmbH, EDO
Kleiststraße 49
D-32457 Porta Westfalica
Tel: (49) (0)57 31 754 540
Fax: (49) (0)57 31 754 541
edo@invacare.com
www.invacare.eu.com

Norge:

Invacare AS
Grensesvingen 9, Postboks 6230, Etterstad
N-0603 Oslo
Tel: (47) (0)22 57 95 00
Fax: (47) (0)22 57 95 01
norway@invacare.com
www.invacare.no



AQUATEC Operations GmbH,
Alemannenstraße 10,
D-88316 Isny,
Tel: (49) (0)75 62 7 00 0
Fax: (49) (0)75 62 7 00 66
kontakt@invacare.com / www.invacare.de

1563143-A 2013-11-08



Making Life's Experiences Possible™

AQUATEC®



Yes, you can.®