

Klaimber[®] *electric*

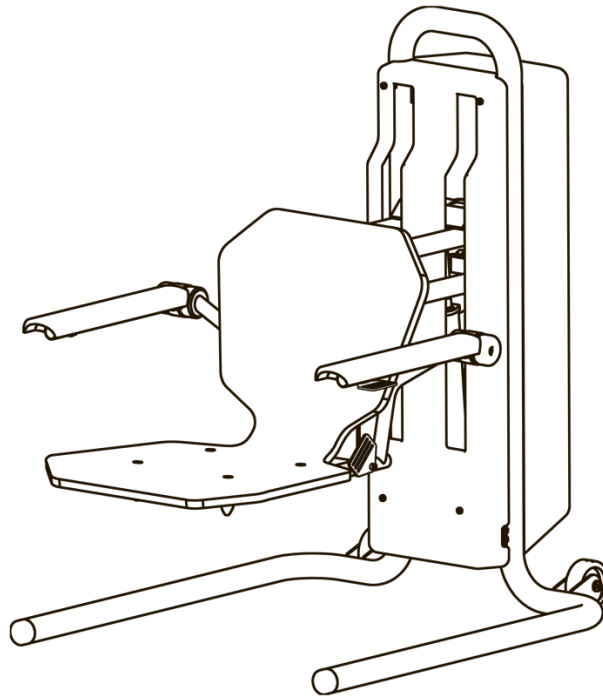

User Guide
Gebruiksaanwijzing
Käyttöohje

klaimber.fi

Sisällysluettelo

1. Esittely.....	3
1.1 Käyttötarkoitus.....	3
1.2 Käyttöaiheet.....	3
1.3 Käytön esteet.....	3
2. Tuotekuvaus.....	4
2.1 Tuotetietotarra.....	5
3. Tietoa turvallisuudesta.....	6
3.1 Turvaominaisuuksia.....	7
4. Käyttö.....	7
4.1 Klaimberin siirtäminen.....	8
4.2 Klaimberin käyttäminen.....	8
4.3 Henkilön avustaminen Klaimberilla.....	9
4.4 Vinkkejä Klaimberista sänkyyn, pyörätuoliin (ym.) siirtymiseen.....	10
5. Ylläpito ja huolto.....	11
5.1 Puhdistus ja desinfiointi.....	11
5.2 Vikatilanteet.....	11
6. Kuljetus ja varastointi.....	11
7. Uudelleenkäyttö.....	12
8. Hävittäminen.....	12
9. Takuu ja laillista tietoa.....	12
9.1 Kailamedin yleiset takuehdot.....	12
9.2 Takuun rajoitukset.....	12
9.3 Käyttöikä.....	13
10. Tekniset tiedot.....	13
11. Lisätietoja.....	13

1. Esittely

Kiitos, että valitsit Klaimberin!

Tämä käyttöohje sisältää tärkeää tietoa uuden Klaimber-henkilönostimesi käytöstä. Lue ohjeet ja käyttöturvallisuutta koskevat tiedot huolellisesti ennen tuotteen käyttöä. Pidä käyttöohje tallessa.

1.1 Käyttötarkoitus

Klaimber on tarkoitettu apuvälineeksi henkilöille, joilla on omatoimisesti vaikeuksia nousta lattialta ylös tai laskeutua alas lattialle istumakorkeudelta. Klaimber nostaa käyttäjän ylös lattialta haluttuun istumakorkeuteen, laskee käyttäjän alas lattiatasoon, ja sitä voi käyttää myös tuolina valitulla korkeudella tavanomaisten istuimien tapaan.

1.2 Käyttöaiheet

Klaimberia käytetään henkilön lattialta ylös nousun tai lattialle laskeutumisen apuvälineenä. Käyttäjällä tulee olla vähintään keskitason kognitiivinen toimintakyky. Klaimberia voi käyttää itsenäisesti tai avustajan kanssa. Jos käytät Klaimberia yksin, kokeile sitä ensimmäisillä kerroilla avustajan kanssa, varmistaaksesi sen, että et todellakaan tarvitse apua sen käytössä.

1.3 Käytön esteet

Klaimberia ei tule käyttää, jos Klaimberin käyttö aiheuttaa kipua tai tuntuu epämukavalta. Näissä tapauksissa käänny terveydenhuollon ammattilaisen avun puoleen. Jos epäilet tai tunnet, että olet kaatuessasi tai muulla tavoin loukannut itsesi, älä käytä Klaimberia vaan kutsu paikalle apua.

2. Tuotekuvaus

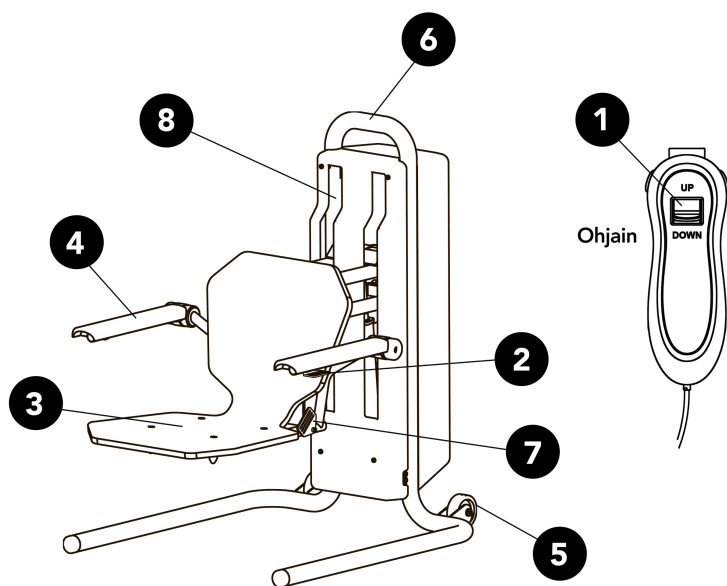

1. Ohjain

Langallinen, keinukytkimellä varustettu ohjain, jolla istuinta liikutetaan ylös ja alas, katso kappale 4.2.

2. Ohjaimen pidike

Käytännöllinen pidike ohjaimen pitämiseksi käden ulottuvilla silloin kun sitä ei käytetä.

3. Istuin

Moottoroitu istuin, joka liikkuu ylös ja alas, katso kappale 4.2.

4. Käsinojat

Käsinojat nousevat ylös, jotta istuimelle tai istuimelta pois on helpompi siirtyä Klaimerin sivulta, katso kappale 4.2.

5. Renkaat

Klaimerin siirtämiseen. Kuinka siirrät Klaimeria, katso kappale 4.1.

6. Siirtokahva

Klaimerin siirtämiseen. Kuinka siirrät Klaimeria, katso kappale 4.1.

7. Turvavyön kiinnike

Klaimer voidaan varustaa turvavyöllä, joka pitää käyttäjän istuimella. Pyydä jälleenmyyjäsi asentamaan turvavyö.









8. Moottoroitu nostomekanismi

Hiljainen, vakaa ja pehmeäliikkeinen sähkömoottori istuimen liikuttamiseen ylös ja alas. Huomaa, että Klaimerin kiinteä virtajohto (ei kuvassa) tulee kytkeä pistorasiaan tuotetta käytettäessä.

Yllä olevaan kuvaan ja sen numeroituihin osiin viitataan käyttöohjeessa jäljempänä, kun opettelet Klaimerin ohjeenmukaista käyttöä.

2.1 Tuotetietotarra

Tuotetietotarra löytyy istuimen alapuolelta ja sisältää seuraavat tiedot:

	Tuotteen sarjanumero.
	EY-vaatimustenmukaisuusvakuutus.
	Tuotteen valmistajan osoitetiedot.
	Valmistuspäivämäärä.
	Tuotenumero- ja versio.
	Lue käyttöohje ennen tuotteen käyttöä.
	Lue käyttöohjeessa olevat varoitukset ennen tuotteen käyttöä.
	Maksimipainoraja.
	Tuote on lääkinnällinen laite.

3. Tietoa turvallisuudesta

Klaimer on CE-hyväksytty luokan I lääkinällisenä laitteena ja täyttää Euroopan parlamentin ja neuvoston asetuksen (EU) 2017/745 mukaiset vaatimukset.

Lue kaikki varoitukset ja huomiot ennen tuotteen käyttöä. Käytä tuotetta vain sille määriteltyyn käyttötarkoitukseen ja tämän käyttöohjeen mukaisesti, jotta aiheuta vahinkoa tuotteelle tai itsellesi.



Kun lasket istuinta alas, varmista, ettei istuimen alla ole mitään. Huolehdi, että omat jalkasi eivät ole taivutettuina istuimen alle, jotta niihin ei kohdistu painetta eivätkä ne puristu alas laskeutumisen aikana.

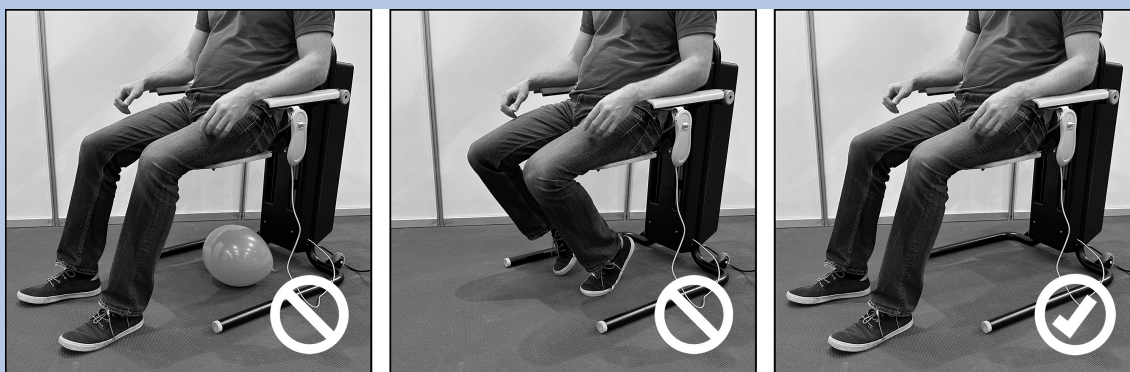

*Älä koskaan laita esineitä tai esimerkiksi sormia **moottoroidun nostomekanismin (8)** uriin ja huolehdi ettei niihin vahingossa mene mitään.*



Älä tee tuotteeseen mitään muutoksia. Muutoksien tekeminen aiheuttaa takuun raukeamisen. Jos tuote on vahingoittunut, lopeta sen käyttö välittömästi ja käänny jälleenmyyjäsi puoleen.



Klaimerissa ei ole käyttäjän korjattavissa olevia osia. Älä avaa Klaimberia tai yritä purkaa tai muokata tuotetta millään tavoin, se aiheuttaa takuun raukeamisen.



Älä seiso Klaimberin istuimella. Istuinta tulee nostaa tai laskea ainoastaan silloin, kun nostettava henkilö istuu sillä tukevasti ja turvallisesti.



Klaimerin renkaat on tarkoitettu tuotteen siirtämiseen vain silloin kun tuolilla ei istuta. Älä käytä Klaimberia henkilön tai tavaroiden siirtämiseen.



Tuote on tarkoitettu käytettäväksi kovalla, tasaisella pinnalla. Tuotteen käyttö kaltevalla pinnalla voi aiheuttaa tuotteen kaatumisen ja vahinkoa käyttäjälle.



Klaimberin käyttäjän maksimipainoraja on 120 kg. Klaimber ei sovellu sitä painavammille henkilöille. Painorajan ylitys voi aiheuttaa loukkaantumisen tai vahingoittaa tuotetta.



Mikäli Klaimberin käyttö aiheuttaa vaaratilanteen tai loukkaantumisen, ota välittömästi yhteyttä jälleenmyyjäsi.

3.1 Turvaominaisuuksia

Klaimberin turvallisuus on ollut yksi tärkeimmistä asioista tuotteen kehityksessä ja valmistuksessa. Tästä syystä Klaimberin nostomekanismi on valmistettu vahvasta karkaistusta teräksestä ja se on perusteellisesti testattu.

Klaimberin **Ohjaimessa (1)** on keinukytkin. Kytkintä tulee pitää painettuna istuinta nostettaessa tai laskettaessa. Kytkimestä irti päästäminen pysäyttää **Istuimen (3)**. Mikäli jotain yllättävää tapahtuu Klaimberia käytettäessä, tämä turvaominaisuus varmistaa sen, että istuin pysähtyy heti kun keinukytkintä ei enää paineta.

Nostomekanismin moottorissa on sisäänrakennettuja turvaominaisuuksia mm. istuimen ylikuormituksen varalle. Jos moottori lakkaa toimimasta, ota yhteyttä jälleenmyyjäsi huoltoa varten.

4. Käyttö

Klaimber toimitetaan täysin koottuna ja käyttövalmiina.

Ennen ensimmäistä käyttökertaa:

1. Tarkista, ettei tuotteessa ole näkyviä vaurioita.
2. Tutustu **Ohjaimeseen (1)** ja keinukytkimen toimintaan.
3. Kytke virtajohto pistorasiaan. Käytä tarvittaessa jatkojohtoa.

Klaimberia tulee käyttää sisätiloissa kuivassa käyttöympäristössä, joka on suojattu haitallisilta säänvaihteluilta. Sisäilman lämpötilan tulee olla 10-30°C ja suhteellisen ilmankosteuden 40-70%. Älä pidä Klaimberia märällä lattialla tai alle 1 metrin päässä lämmönlähteistä (kuten lämpöpatterit). Suojele tuotteen pintoja kemikaaleilta, jotka ovat pinnoille vahingollisia ja voivat aiheuttaa värjäytymiä tai kulumia tai syövyttää lakka- ja maalipintaa. Terävät ja raskaat esineet voivat naarmuttaa tuotteen pintoja.



4.1 Klaimberin siirtäminen

Siirrä Klaimer tarttumalla Klaimberin **Siirtokahvaan (6)** molemmilla käsillä ja kallista Klaimer taaksepäin **Renkaiden (5)** varaan. Klaimberia voi liikutella renkailla.



Siirrä Klaimberia vain tyhjänä. Sillä ei saa siirtää henkilöitä tai tavaroita.

Huomio: Klaimberin metalliset putkijalat voivat naarmuttaa arkoja lattiapintoja, ellei Klaimberia siirretä ohjeen mukaisesti.

4.2 Klaimberin käyttäminen

LATTIALTA NOUSEMINEN

1. Kun olet lattialla ja Klaimberin istuin on ylhäällä, siirry lattiaa pitkin Klaimberin vierelle. Ota **Ohjain (1)** käteesi. Tarkista, että ohjaimen johto pääsee roikkumaan ja liikkumaan vapaasti. Laske **Istuin (3)** lattiatasoon painamalla ohjaimen keinukytkintä.
2. Kun istuin on alhaalla, siirry istuimelle. Istuimelle on yleensä helpointa siirtyä edestäpäin **Käsinojien (4)** ollessa vaaka-asennossa. Mikäli haluat siirtyä istuimelle sivusta päin, nosta käsinoja ylös pois tieltäsi.
3. Ennen kuin nouse Klaimberilla, varmista että käsinojat on laskettu alas vierellesi.
4. Nosta itsesi Klaimberilla painamalla **Ohjaimen (1)** keinukytkintä. Istuin nousee ylös lähes äänettömästi vakaalla ja turvallisen hitaalla vauhdilla.
5. Jos haluat nousun aikana muuttaa istuma-asentoasi varmistaaksesi, että olet tukevasti ja turvallisesti istuimella, päästä sormesi irti keinukytkimestä ja istuin pysähtyy.
6. Kun istuin on noussut sopivalle istumakorkeudelle, päästä sormesi irti keinukytkimestä ja istuin pysähtyy. Klaimer toimii nyt tavallisena tuolina. Voit jäädä istumaan, nousta ylös seisaalleen, tai siirtyä esimerkiksi viereiselle pyörätuolille, sängylle, ym. Katso vinkkejä kohdasta 4.4.

Huom! Klaimberiin voidaan asentaa lisävarusteena turvavyö, joka varmistaa istuimella pysymisen Klaimberin käytön aikana. Pyydä jälleenmyyjäsi asentamaan turvavyö.

LATTIALLE LASKEUTUMINEN

1. Kun istut tukevasti ja turvallisesti Klaimberissa, ota **Ohjain (1)** käteesi. Tarkista, että ohjaimen johto pääsee liikkumaan vapaasti. Paina keinukytkintä laskeutuaksesi alas lattialle – voit myös laskeutua muulle haluamallesi korkeudelle. **Istuin (3)** laskeutuu alas lähes äänettömästi vakaalla ja turvallisen hitaalla vauhdilla.



Kun lasket istuinta alas, varmista, ettei istuimen alla ole mitään. Huolehdi, että omat jalkasi eivät ole taivutettuina istuimen alle, jotta niihin ei kohdistu painetta eivätkä ne puristu alas laskeutumisen aikana.

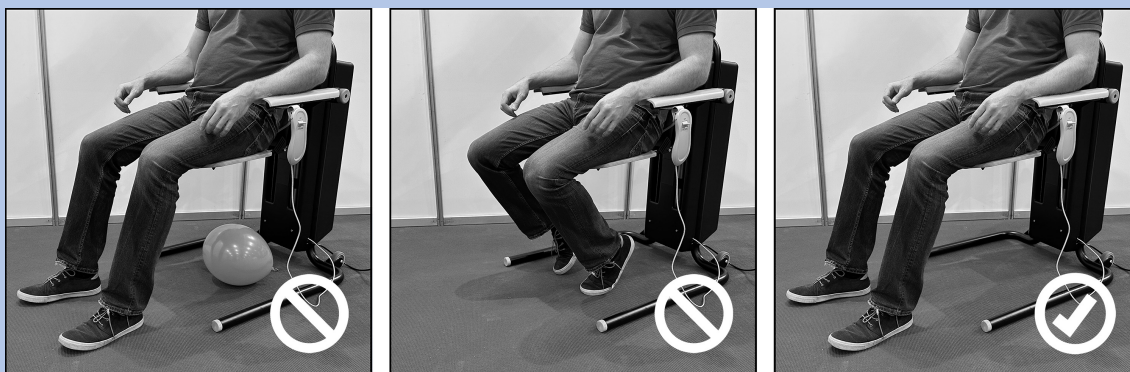

2. Jos haluat laskeutumisen aikana muuttaa istuma-asentoasi varmistaaksesi, että olet tukevasti istuimella, päästä sormesi irti keinukytkimestä ja istuin pysähtyy.
3. Kun istuin on laskeutunut lattiatasoon tai muulle sopivalle korkeudelle, päästä sormesi irti keinukytkimestä ja istuin pysähtyy.
4. Voit nyt siirtyä Klaimberin istuimelta lattialle tai esimerkiksi jollekin viereiselle huonekalulle. **Käsinojat (4)** voi tarvittaessa nostaa pystyyn istuimelta siirtymisen tieltä pois.

Huom! Klaimberiin voidaan asentaa lisävarusteena turvavyö, joka varmistaa istuimella pysymisen Klaimberin käytön aikana. Pyydä jälleenmyyjäsi asentamaan turvavyö.

4.3 Henkilön avustaminen Klaimberilla

Hoitaja tai avustaja voi tarvittaessa auttaa liikuntakyvyltään rajoittunutta henkilöä Klaimberin käytössä.

HENKILÖN NOSTAMINEN LATTIALTA

1. Voit tuoda Klaimberin ylös avustettavan henkilön vierelle kallistamalla Klaimberia taaksepäin **Renkaiden (5)** varaan pitämällä kiinni **Siirtokahvasta (6)** ja liikuttamalla Klaimberia.
2. Ota **Ohjain (1)** käteesi. Tarkista, että ohjaimen johto pääsee roikkumaan ja liikkumaan vapaasti. Laske **Istuin (3)** lattiatasoon painamalla ohjaimen keinukytkintä.

3. Avustettava henkilö voi nyt siirtyä istuimelle. Istuimelle on yleensä helpointa siirtyä edestäpäin **Käsinojen (4)** ollessa vaaka-asennossa, jolloin käsinojia voi käyttää siirtymisessä apuna. Voit olla istuimelle siirtymisessä apuna ja antaa ohjeita, mutta älä yritä nostaa avustettavaa henkilöä – nostamisessa on loukkaantumisen riski sekä autettavalle että sinulle. Kysy tarvittaessa fysioterapeutilta neuvoja ergonomisiin tapoihin avustaa henkilöä.
4. Vaihtoehtoisesti, mikäli avustettava henkilö haluaa siirtyä istuimelle sivulta päin, voit nostaa käsinojan pystyyn, jolloin istuimelle pääsee sivusuunnasta. Kun avustettava henkilö on istuimella, laske käsinoja alas.
5. Kun avustettava henkilö on tukevasti istuimella, paina **Ohjaimen (1)** keinukytkintä nostaaksesi istuinta. Istuin nousee ylös lähes äänettömästi vakaalla ja turvallisen hitaalla vauhdilla.
6. Kun avustettava henkilö on noussut sopivalle korkeudelle, päästä sormesi irti keinukytkimestä ja istuin pysähtyy.
7. Avustettava henkilö voi jäädä istumaan Klaimberiin. Voit tarvittaessa auttaa hänet nousemaan seisaalleen tai siirtymään esimerkiksi viereiselle pyörätuolille, sängylle, ym. Katso vinkkejä kohdasta 4.4.

HENKILÖN LASKEMINEN ALAS LATTIALLE

1. Kun avustettava henkilö on tukevasti ja turvallisesti istuimella, paina **Ohjaimen (1)** keinukytkintä laskeaksesi **Istuinta (3)**. Istuin laskeutuu lähes äänettömästi vakaalla ja turvallisen hitaalla vauhdilla.
2. Kun istuin on alhaalla lattiatasossa, päästä sormesi irti keinukytkimestä ja istuin pysähtyy. Istuimen voi pysäyttää myös muulle halutulle korkeudelle.
3. Avustettava henkilö voi siirtyä istuimelta lattialle. Voit olla siirtymisessä apuna ja antaa ohjeita. Kysy tarvittaessa fysioterapeutilta neuvoja ergonomisiin tapoihin avustaa henkilöä.

4.4 Vinkkejä Klaimberista sänkyyn, pyörätuoliin (ym.) siirtymiseen

Klaimberilla voi nousta istumakorkeudelle, josta on helpompaa siirtyä esimerkiksi viereiseen sänkyyn tai pyörätuoliin.

1. Varmista, että Klaimberin **Istuin (3)** on samalla korkeudella tai hieman ylempänä kuin pyörätuolin istuin. Jos Klaimberin istuin on pyörätuolin istuinta alempana, katso kappaleesta 4.2 kuinka Klaimberilla nousee ylemmäksi.
2. Nosta pyörätuolin puolella oleva Klaimberin **Käsinoja (4)** pystyyn, jotta se ei ole tiellä istuimelta pois siirtyessäsi.
3. Voit nyt siirtyä varovasti Klaimberista pyörätuoliin.

5. Ylläpito ja huolto

Klaimber ei ole korjattavissa tai huollettavissa asiakkaan toimesta. Mikäli tuote tarvitsee korjausta tai huoltoa, ota yhteyttä jälleenmyyjäsi.

5.1 Puhdistus ja desinfiointi

Puhdista ja desinfioi Klaimber vain seuraavan ohjeen mukaisesti:

Puhdista Klaimberin puupinnat kuivalla ja pehmeällä puhtaalla liinalla. Pyyhi lika pois kostealla liinalla ja kuivaa sen jälkeen pinta pehmeällä, kuivalla liinalla. Puhdista erityisen likaiset (esimerkiksi rasvaiset) kohdat puhdistusaineella, jossa on 1 litraan vettä sekoitettuna muutama pisara tavallista asianpesuainetta. Kuivaa pinta heti puhdistuksen jälkeen pehmeällä liinalla. Runsaan veden käyttöä ei suositella Klaimberin minkään osan puhdistuksessa. Puupinnat on hyvä pyyhkiä puusyyn suuntaisesti. Pyyhkimiseen ei tule käyttää liikaa hankausvoimaa, mikä voi muuttaa pinnan kiiltoa tai jättää pintaan jälkiä. Älä käytä puhdistukseen syövyttäviä, alkoholipitoisia tai voimakkaita puhdistusaineita. Jos et ole varma, onko jokin puhdistusaine sopiva Klaimberille, on suositeltavaa kokeilla sitä ensin pienelle, huomaamattomalle alueelle (esimerkiksi istuimen alapuoli).

Käytä desinfiointiin TECcare CONTROL -puhdistusainetta, joka on kaikille pinnoille ja kaikkiin käyttöympäristöihin sopiva antimikrobinen desinfiointiaine (www.teccare.fi).

5.2 Vikatilanteet

Mikäli sinulla on ongelmia jonkin Klaimberin toiminnon kanssa, älä käytä tuotetta ja ota yhteys jälleenmyyjäsi.

6. Kuljetus ja varastointi

Klaimber tulee kuljettaa aina koottuna. Älä yritä purkaa Klaimberia!

Klaimberia on helppo liikutella kallistamalla tuoli **Siirtokahvasta (6)** takana olevien **Renkaiden (5)** varaan. Liikuta Klaimberia vain **Istuimen (3)** ollessa tyhjä. Klaimberia ei ole tarkoitettu henkilöiden tai esineiden siirtämiseen!

Kuljetettaessa Klaimberia pidempiä matkoja, käytä alkuperäistä tuotepakkausta jos mahdollista, tai vastaavaa tuotetta hyvin suojaavaa pakkausta. Tarkista Klaimber aina kuljetuksen jälkeen mahdollisten kuljetuksesta aiheutuneiden vaurioiden varalta. Älä käytä Klaimberia, jos havaitset tai epäilet tuotteen vaurioituneen.

Suosittelun varastointilämpötila on +10 - +30 °C ja suhteellinen ilmankosteus alle 70%. Pitkäaikaisen varastoinnin jälkeen tarkista tuote silmämääräisesti ja varmista, että kaikki käyttöosat toimivat (katso käyttöohjeen kappale 4, "Ennen ensimmäistä käyttökertaa"). Mikäli tuotteessa näkyy säilytyksen aikaisia vaurioita tai jokin tuotteen toiminto on jumissa, käänny jälleenmyyjäsi puoleen tuotteen huoltamiseksi.

7. Uudelleenkäyttö

Klaimber voidaan antaa toiselle käyttäjälle uudelleenkäytettäväksi, mikäli tuotteen alkuperäinen käyttäjä ei tarvitse sitä enää. Ennen uudelleenkäyttöä:

- Tuote tulee tarkistaa huolella kuten kappaleessa **4. Käyttö**, *Ennen ensimmäistä käyttökertaa* ohjeistetaan.
- Tuote tulee puhdistaa ja desinfioida huolellisesti kuten kappaleessa **5.1. Puhdistus ja desinfiointi** on kerrottu.

Mikäli epäilet, että Klaimber ei toimi kuten tässä Käyttöohjeessa on kuvattu, älä käytä tuotetta vaan ota yhteys Klaimberin jälleenmyyjään.

Tämä Käyttöohje on toimitettava Klaimberin uudelle käyttäjälle tuotteen mukana.

8. Hävittäminen

Klaimberin osissa ei ole käytetty rajoitusten alaisia tai vaarallisia aineita ja tuote voidaan kierrättää kuten tavallinen metallista ja puusta tehty huonekalu. Kysy tarkempia tietoja tuotteen hävittämisestä paikallisista jätehuoltolaitoksista tai oman kuntasi viranomaisilta, tai toimita tuote jälleenmyyjällesi kierrätettäväksi.

9. Takuu ja laillista tietoa

Klaimberin on valmistanut Kailamed Oy, Rehapolis 1, Kiviharjunlenkki 4, 90220 Oulu.

9.1 Kailamedin yleiset takuuehdot

Kailamed antaa Klaimberin valmistukselle ja osille kahden (2) vuoden takuuajan ja rungolle viiden (5) vuoden takuuajan seuraavin ehdoin:

- Jos Klaimberissa havaitaan virhe tai vika, siitä on välittömästi ilmoitettava toimittajalle tai jälleenmyyjälle, jolta tuote on ostettu.
- Valmistaja ei ole velvollinen korvaamaan tuotteen väärinkäytöstä tai käyttöohjeiden noudattamatta jättämisestä aiheutuneita vahinkoja.
- Takuuajana Klaimberin toimittaja tai jälleenmyyjä vaihtaa tai korjaa korvauksetta osat, jotka ovat vioittuneet materiaali- tai valmistusvirheen vuoksi.
- Takuu raukeaa, mikäli tuotteeseen on tehty luvattomia muutoksia.
- Ehdot eivät vaikuta ostajan kuluttajansuojalain alaisiin oikeuksiin.

9.2 Takuun rajoitukset

Kailamed ei ole vastuussa

- normaalista käytöstä johtuvasta kulumisesta

- Käyttöohjeenvastaisesta käytöstä
- ostajan tai kolmansien osapuolten kokoonpano- tai asennusvirheistä
- virheellisestä tai huolimattomasta käsittelystä
- sopimattomien varaosien käytöstä.

9.3 Käyttöikä

Vaikka Klaimber on suunniteltu pitkäaikaiseen ja huolettomaan käyttöön, se kuluu käytössä ajan mittaan käyttöön sopimattomaksi.

Kailamedin arvion mukaan tuotteen keskimääräinen käyttöikä on viisi (5) vuotta, mikäli sitä käytetään ja hoidetaan valmistajan ohjeistuksen mukaisesti.

10. Tekniset tiedot

- Leveys: 675 mm
- Syvyys: 853 – 967 mm (kokonaissyvyys riippuu siitä, millä korkeudella istuin on)
- Korkeus: 924 mm
- Paino: noin 36 kg
- Istuinleveys: 43,5 cm, käsinojien väli 51,5 cm
- Istuinsyvyys: 42,5 cm
- Selkänojan korkeus: 34,5 cm
- Istuimen nostokorkeus: 5 cm – 55 cm
- Käyttäjän maksimipaino: 120 kg
- Materiaalit: teräs, puu (pyökki), muovi
- Viimeistely: pulverimaalaus, lakkaus

Tuotteen mitat ja paino voivat hieman poiketa ilmoitetusta.

11. Lisätietoja

Löydät Klaimberista lisätietoja, kuten vastauksia usein kysytyihin kysymyksiin, verkosta osoitteesta Klaimber.fi.